

ROMÂNIA



**OFICIUL DE STAT
PENTRU
INVENȚII ȘI MĂRCI**

**BULETIN OFICIAL
DE
PROPRIETATE
INDUSTRIALĂ**

Secțiunea INVENȚII

2/2004

ROMÂNIA



OFICIUL DE STAT PENTRU INVENȚII ȘI MĂRCI

**BULETIN OFICIAL
DE
PROPRIETATE INDUSTRIALĂ**

Secțiunea INVENȚII

Nr. 0/200G
Publicat la 01.01.2000

FORMULAR DE ABONAMENT

Acest formular se completează și se returnează la OSIM

În anul 2005 doresc să fiu abonat la:

Publicații pe suport hârtie:

- BOPI - Invenții
- BOPI - Mărci
- BOPI - Desene și Modele Industriale
- BOPI - Secțiunea protecția noilor soiuri de plante
- Revista Română de Proprietate Industrială

Publicații pe CD-ROM

- Colecția RO - BULETIN
 - 1999 2000 2001 2002 2003 2004 2005
- Colecția RO - PATENT - IMAGES pentru anul
 - 1994 1995 1996 1997 1998 1999 2000 2001 2002 2003 2004 2005
- Colecția RO - INDEX
 - 2002 2003 2004 2005
- Colecția RO - Buletin Brevete
 - 2002; 2003 2004 2005
- Colecția RO - Buletin Mărci
 - 2002; 2003 2004 2005
- Colecția RO - Buletin Design
 - 2002; 2003 2004 2005
- Colecția RRPI
 - 2002; 2003 2004 2005
- Colecția ESPACE PRECES
 - 2002; 2003 2004 2005
- Colecția ESPACE ACCESS PRECES
 - 2002; 2003 2004 2005
- Colecția TRACES
 - 2002; 2003 2004 2005

Alte publicații:

- CD-ROM - ÎN LUMEA INVENTATORILOR ROMÂNI, versiunea română-engleză
- DIN ISTORIA PROTECȚIEI PROPRIETĂȚII INDUSTRIALE ÎN ROMÂNIA
 - Versiunea pe hârtie (alb/negru)
 - Versiunea pe hârtie, ediția de lux (color, conține și varianta electronică)
 - Versiunea electronică (CD-ROM)
- DICTIONAR ILUSTRAT DE PROPRIETATE INTELECTUALA
 - Versiunea pe hârtie (alb/negru)
 - Versiunea pe hârtie (color)
 - Versiunea electronică (CD-ROM)
- LEGI DE PROPRIETATE INDUSTRIALA ADMINISTRATE DE OSIM, *Brevete de invenție*
 - Versiunea pe hârtie (alb/negru)
 - Versiunea electronică (CD-ROM)
- CONVENȚIA BREVETULUI EUROPEAN, versiune bilingvă (română - engleză)
 - Versiunea pe hârtie (alb/negru)
 - Versiunea electronică (CD-ROM)

Doresc:

- Să primesc broșura de servicii a OSIM (se distribuie gratuit)
- Să fiu informat asupra noutăților editoriale ale OSIM

 Denumire și adresă instituție / Nume - prenume (ptr. persoană fizică):

.....
.....

Telefon: _____ Fax: _____ e-mail:

Persoana de contact:

Am plătit suma de: _____ cu documentul de plată: _____ din _____ în contul OSIM:

IBAN RO 89TREZ 7005025XXX000278- DTCMB

BULETIN OFICIAL DE PROPRIETATE INDUSTRIALĂ

Nr.2

28 februarie 2005

Direcția-Redacția-Administrația

**OFICIUL DE STAT PENTRU
INVENȚII ȘI MĂRCI**

Str. Ion Ghica nr.5, sect.3
telefon: + 4021.315.19.66
fax:+ 4021.312.38.19
e-mail: office@osim.ro
e-mail: editura@osim.ro
http://www.osim.ro

BUCUREȘTI-ROMÂNIA

ISSN-1220-6105

CUPRINS GENERAL

Prezentare BOPI	5
Coduri normalizate OMPI, utilizate în BOPI	6
1. Cereri de brevet de invenție (C.B.I.)	
1.1. Mențiunea publicării C.B.I., conform art. 23 din Legea nr. 64/1991 republicată și Regulii 27(1) din HGR nr. 499/2003, ordonate după indicii Clasificării Internaționale a Brevetelor (C.B.I.)	11
1.2. Lista C.B.I. publicate, conform art. 23 din Legea nr. 64/1991 republicată, și Regulii 27(1) din HGR 499/2003, ordonată crescător după numărul de cerere de brevet	51
1.3. Lista C.B.I., conform art. 23 din Legea nr. 64/1991, republicată și Regulii 27(1) din HGR nr. 499/2003, ordonată alfabetic, după numele/denumirea solicitantului	55
1.4. Lista C.B.I. publicate conform art. 23 din Legea nr. 64/1991 republicată și Regulii 27(1) din HGR nr. 499/2003, ordonată după codul de publicare	59
1.5. Lista C.B.I. pentru care • s-a luat o hotărâre de respingere conform art. 28(2), din Legea nr. 64/1991 republicată sau • care au fost retrase, conform art. 28(6), din Legea nr. 64/1991 republicată, sau • care sunt considerate retrase, conform art. 28(7) lit. a; d sau f din Legea nr. 64/1991 republicată	65
1.6. Lista C.B.I. pentru care au fost înregistrate transmițeri de drepturi, conform art. 47 din Legea nr. 64/1991 republicată, precum și a C.B.I. cu modificări în situația juridică, înregistrate conform R55(7) lit. r și s din HGR nr. 499/2003 și punctului 24 din anexa 1 a Legii nr. 383/2002 pentru aprobarea OG nr.41/1998, privind taxele în domeniul protecției proprietății industriale și regimul de utilizare a acestora	69
1.7. Corecturi ale erorilor materiale, conținute în documentația publicată	72
2. Brevete de invenție (B.I.)	
2.1. Brevetele de Invenție, pentru care hotărârea de acordare se publică în conformitate cu art. 28(3) din Legea nr. 64/1991 republicată, ordonată după indicii C.B.I.	75
2.2. Lista B.I. pentru care hotărârea de acordare se publică în conformitate cu art. 28(3) din Legea nr. 64/1991 republicată, ordonată crescător după numărul de brevet	117
2.3. Lista B.I. pentru care hotărârea de acordare se publică în conformitate cu art. 28(3) din Legea nr. 64(1991 republicată, ordonată alfabetic, după numele/denumirea titularului	123
2.4. Lista B.I. eliberate în conformitate cu art. 30 din Legea nr. 64/1991 republicată	131
2.5. Lista B.I. pentru care au fost înregistrate transmițeri de drepturi conform art. 47 sau art. 48 ⁺ art. 51 din Legea nr. 64/1991 republicată, sau modificări în situația juridică conform R55(11) lit. u și punctului 24 din anexa 1 a Legii nr. 383/2002 pentru aprobarea O.G. nr. 41/1998, privind taxele și regimul de utilizare a acestora	135
2.6. Corecturi ale erorilor materiale, conținute în documentația publicată	141
3. Brevete de invenție cu protecție tranzitorie	
3.1. Lista certificatelor de protecție tranzitorie pentru brevetele de invenție eliberate, conform Legii nr. 93/1998	149
4. Diverse	
4.1. Lista consilierilor în proprietate industrială și a mandatarilor autorizați în proprietate industrială	153
4.2. Materiale informative din domeniul proprietății industriale	219

SOMMAIRE

Présentation du BOPI	5
Codes normalisés de l'OMPI utilisés dans BOPI	6
1. Demandes de brevet d'invention	
1.1. La mention de la publication des demandes de brevet en vertu de l'art. 23 de la Loi no. 64/1991, républiée et de la Règle 27(1) de l'Arrêté du Gouvernement de la Roumanie no. 499/2003, ordonnées selon la Classification Internationale des Brevets (CIB)	11
1.2. Liste des demandes de brevet publiées en vertu de l'art. 23 de la Loi no. 64/1991, républiée et de la Règle 27(1) de l'Arrêté du Gouvernement de la Roumanie no. 499/2003, ordonnées selon le numéro de la demande	51
1.3. Liste des demandes de brevet publiées en vertu de l'art. 23 de la Loi no. 64/1991, républiée et de la Règle 27(1) de l'Arrêté du Gouvernement de la Roumanie no. 499/2003, ordonnées alphabétiquement selon le nom du demandeur	55
1.4. Liste des demandes de brevet publiées en vertu de l'art. 23 de la Loi no. 64/1991, républiée et de la Règle 27(1) de l'Arrêté du Gouvernement de la Roumanie no. 499/2003, ordonnées selon le code de publication	59
1.5. Liste des demandes de brevet d'invention de rejet en vertu de l'art. 28(2) de la Loi no. 64/1991, républiée ou	
- pour lesquelles on a pris une décision de rejet en vertu de l'art. 28(2) de la Loi no. 64/1991, républiée ou	
- pour lesquelles on a pris acte de retrait en vertu de l'art. 28(6) de la Loi no. 64/1991, républiée ou	
- sont réputées retirées en vertu de l'art. 28(7), lettres a), d) ou f) de la Loi no. 64/1991, républiée	65
1.6. Liste des demandes de brevet d'invention pour lesquelles on a enregistré des transmissions des droits en vertu de l'art. 47 de la Loi 64/1991 républiée et des demandes de brevet d'invention pour lesquelles on a enregistré des modifications dans le statut juridique en vertu de la Règle 55(7), lettres r) et s) de l'Arrêté du Gouvernement de la Roumanie no. 499/2003 et du paragraphe 24 de l'Annexe 1 de la Loi no.383/2002 pour l'approbation de l'Ordonnance du Gouvernement de la Roumanie no.41/1998 concernant les taxes dans le domaine de la protection de la propriété industrielle	69
1.7. Correction des erreurs matérielles contenues dans la documentation publiée	72
2. Brevets d'invention	
2.1. Brevets d'invention pour lesquels la décision relative à la délivrance est publiée en vertu de l'art. 28(3) de la Loi no. 64/1991, républiée, ordonnées selon la Classification Internationale des Brevets (CIB)	75
2.2. Liste des brevets d'invention pour lesquels la décision relative à la délivrance est publiée en vertu de l'art. 28(3) de la Loi no. 64/1991, républiée, ordonnées selon le numéro de brevet	117
2.3. Liste des brevets d'invention pour lesquels la décision relative à la délivrance est publiée en vertu de l'art. 28(3) de la Loi no. 64/1991, républiée, ordonnées alphabétiquement selon le nom du titulaire	123
2.4. Liste des brevets délivrés en vertu de l'art. 30 de la Loi no. 64/1991, républiée	131
2.5. Liste des brevets pour lesquels on a enregistré des transmissions des droits en vertu de l'art. 47 ou des art. 48-51 de la Loi 64/1991 républiée ou des modifications dans le statut juridique en vertu de la Règle 55(11), lettre u) et du paragraphe 24 de l'Annexe 1 de la Loi no.383/2002 pour l'approbation de l'Ordonnance du Gouvernement de la Roumanie no.41/1998 concernant les taxes dans le domaine de la protection de la propriété industrielle	135
2.6. Correction des erreurs matérielles contenues dans la documentation publiée	141
3. Brevets d'invention bénéficiant de protection transitoire	
3.1. Liste des certificats de protection transitoire pour les brevets d'invention délivrés en vertu de la Loi no. 93/1998	149
4. Miscellanées	
4.1 Liste des conseils en propriété industrielle et des mandataires agréés en propriété industrielle	153
4.2. Matériaux informatives dans le domaine de la propriété industrielle	219

CONTENTS

Introducing BOPI	5
WIPO normalised codes used in BOPI	6
1. Patent applications	
1.1. Mention of patent application publication according to Art.23 of the republished Patent Law no.64/ 1991 and to the Rule 27(1) of the Romanian Government Ordinance no. 499/2003, arranged according to the International Patent Classification (IPC)	11
1.2. List of patent applications published according to Art.23 of the republished Patent Law no.64/1991 and to the Rule 27(1) of the Romanian Government Decision no. 499/2003, arranged in the ascending order of the patent application numbers	51
1.3. List of patent applications published according to Art.23 of the republished Patent Law no.64/1991 and to the Rule 27(1) of the Romanian Government Decision no. 499/2003, arranged in the alphabetical order of the applicant's names	55
1.4. List of patent applications published according to Art.23 of the republished Patent Law no.64/1991 and to the Rule 27(1) of the Romanian Government Decision no. 499/2003, arranged according to the publication codes	59
1.5. List of patent applications - for which a decision of rejection has been taken according to Art.28 (2) of the republished Patent Law no.64/1991 or	
- which have been withdrawn, according to Art.28 (6) of the republished Patent Law no.64/1991	
- which are deemed as being withdrawn according to Art. 28(7), letter a), d) or f) of the republished Patent Law no.64/1991	65
1.6. List of patent applications for which transfers of rights have been registered according to Art. 47 of the republished Patent Law no.64/1991, as well as of patent applications for which changes in the legal status have been registered according to the Rule 55(7), letters r) and s) of the Romanian Government Decision no.499/2003 and the paragraph 24 of the Law 383/2002 for the approval of the Government Ordinance no.41/1998 regarding industrial property protection fees, Annexe 1	69
1.7. Correction of material errors contained in the published documentation	72
2. Patents	
2.1. Patents for which the granting decision is published according to Art. 28(3) of the republished Patent Law 64/1991, arranged according to the IPC	75
2.2. List of patents for which the granting decision is published according to Art. 28(3) of the republished Patent Law 64/1991, arranged in the ascending order of the patent number	117
2.3. List of patents for which the granting decision is published according to Art. 28(3) of the republished Patent Law 64/1991, arranged in the alphabetical order of the patent owners' names/ denominations of the republished Patent Law no. 64/1991	123
2.4. List of patents issued according to Art.30 of the republished Patent Law no. 64/1991	131
2.5. List of patents for which transfers of rights have been registered according to Art. 47 or Art.48-51 of the republished Patent Law no. 64/1991 or changes in the legal status have been registered according to the Rule 55(11), letter u) and paragraph 24 of the Law 383/2002 for the approval of the Government Ordinance no.41/1998 regarding industrial property protection fees, Annex 1	135
2.6. Correction of material errors contained in the published documentation	141
3. Transitional protection patents	
3.2. List of transitional protection certificates for patents issued according to the Law no.93/1998	149
4. Miscellaneous	
4.1. List of industrial property attorneys and industrial property authorized representatives	153
4.2. Informative materials in the field of industrial property	219

În Buletinul Oficial de Proprietate Industrială, rezumatele brevetelor acordate se publică în ordinea claselor.

Prima literă din clasă este simbolul unei secțiuni a clasificării internaționale a cererilor de brevet. Semnificația acestor simboluri este cea conferită de clasificarea internațională, astfel:

A - Necesități curente ale vieții

B - Tehnici industriale diverse. Transport

C - Chimie și metalurgie

D - Textile și hârtie

E - Construcții fixe

F - Mecanică. Iluminat. Încălzire. Armament. Exploziv

G - Fizică

H - Electricitate

CONDIȚII DE VÂNZARE A

BULETINULUI OFICIAL DE PROPRIETATE INDUSTRIALĂ

Buletinul Oficial de Proprietate Industrială se poate obține de la **Oficiul de Stat pentru Invenții și Mărci**, str. Ion Ghica nr. 5, sector 3, București.

- Relații despre condițiile anuale de abonare le puteți obține de la O.S.I.M., telefon +4021.315.19.66, +4021315.19.64, +4021314.59.66, +4021314.59.54, interior 203 sau 275.

- Prețul unui abonament la publicația BOPI- Invenții este de 3.500.000 lei.

- Prețul unui exemplar individual este de 350.000 lei/număr, în limita stocurilor disponibile.

- În cazul în care vor interveni modificări ale prețurilor, acestea vor fi anunțate.

- Începând cu data de 1 septembrie 2004, contul OSIM, este:

- IBAN RO 89TREZ 7005025XXX000278, Direcția de Trezorerie și Contabilitate Publică a Municipiului București (DTCPMB).

- Începând cu data de 1 septembrie 2004, conturile OSIM de la Banca Comercială Română, Sucursala Doamnei, sunt:

- cont dolari USA - IBAN RO29RNCB5025000007740002

- cont Euro - IBAN RO61RNCB5025000007740008

- cont Franci elvețieni - IBAN RO45RNCB5025000007740005

Programul de lucru cu publicul al Registraturii O.S.I.M. este următorul:

luni - joi: 8,30 - 16,00

vineri: 8,30 - 13,30

Extras din codurile normalizate ale Organizației Mondiale de Proprietate Intelectuală - OMPI - (norma ST3) referitoare la organizațiile internaționale și țările care eliberează sau înregistrează titluri de proprietate industrială și care se regăsesc frecvent în Buletinul Oficial de Proprietate Industrială (lista este actualizată de OMPI, în 2004).

AD - Andora	EE - Estonia	KN - Saint Kitts și Nevis	RU - Federația Rusă
AE - Emiratele Arabe Unite	EG - Egipt	KP - Republica Populară Democrată Coreea	RW - Ruanda
AF - Afganistan	EH - Sahara Occidentală ¹		
AG - Antigua și Barbuda	EM - Oficiul pentru Armonizarea Pieței Interne (Mărci și Modele Industriale) (OHIM)	KR - Republica Coreea	SA - Arabia Saudită
AI - Anguilla		KW - Kuweit	SB - Insulele Salomon
AL - Albania		KY - Insulele Caimane	SC - Seychelle
AM - Armenia		KZ - Kazahstan	SD - Sudan
AN - Antilele Olandeze	EP - Oficiul European de Brevete (OEB) ⁽¹⁾		SE - Suedia
AO - Angola		LA - Laos (Republica Democrată)	SG - Singapore
AP - Organizația Regională Africană de Proprietate Industrială (ARIPO) ¹	ER - Eritreca	LB - Liban	SH - Sfânta Elena
	ES - Spania	LC - Santa Lucia	SI - Slovenia
	ET - Etiopia	LI - Lichtenstein	SK - Republica Slovacă
AR - Argentina		LK - Sri Lanka	SL - Sierra Leone
AT - Austria	FI - Finlanda	LR - Liberia	SM - San-Marino
AU - Australia	FJ - Fidji	LS - Lesotho	SN - Senegal
AW - Aruba	FK - Insulele Falkland (Malvine)	LT - Lituania	SO - Somalia
AZ - Azerbaidjan	FO - Insulele Feroe	LU - Luxemburg	SR - Suriname
	FR - Franța	LV - Letonia	ST - Sao Tomeé și Principe
		LY - Libia	SV - Salvador
BA - Bosnia-Herzegovina	GA - Gabon		SY - Siria
BB - Barbados	GB - Anglia	MA - Maroc	SZ - Elveția
BD - Bangladesh	GC - Oficiul de Brevete al Consiliului de Cooperare pentru Statele Arabe din Golf (GCC)	MC - Monaco	
BE - Belgia		MD - Republica Moldova	TC - Insulele Turques și Caïques
BF - Burkina Faso	GD - Grenada	MG - Madagascar	TD - Ciad
BG - Bulgaria	GE - Georgia	MK - Macedonia	TG - Togo
BH - Bahrein	GH - Ghana	ML - Mali	TH - Thailanda
BI - Burundi	GI - Gibraltar	MM - Mianmar	TJ - Tajikistan
BJ - Benin	GL - Groenlanda	MN - Mongolia	TL - Timor - Leste
BM - Bermude	GM - Gambia	MO - Macao	TM - Turkmenistan
BN - Brunei Darussalam	GN - Guineea	MP - Insulele Mariana de Nord	TN - Tunisia
BO - Bolivia	GQ - Guineea Ecuatorială	MR - Mauritania	TO - Tonga
BR - Brazilia	GR - Grecia	MS - Montserrat	TR - Turcia
BS - Bahamas	GS - Georgia de Sud și Insulele Sandwich	MT - Malta	TT - Trinidad-Tobago
BT - Bhutan		MU - Maurice	TV - Tuvalu
BV - Insula Bouvet	GT - Guatemala	MV - Maldive	TW - Taiwan (Provincie Chineză)
BW - Botswana	GW - Guineea-Bissau	MW - Malawi	TZ - Republica Unită a Tanzaniei
BX - Oficiul pentru Mărci Înregistrate, din Benelux (BBM) și Oficiul pentru Modele Industriale, din Benelux (BBDM) ²	GY - Guiana	MX - Mexic	
		MY - Malaezia	
BY - Belarus	HK - Hong-Kong	MZ - Mozambic	
BZ - Belize	HN - Honduras		UA - Ucraina
	HR - Croația	NA - Namibia	UG - Uganda
CA - Canada	HT - Haiti	NE - Niger	US - Statele Unite ale Americii
CD - Republica Democrată Congo	HU - Ungaria	NG - Nigeria	UY - Uruguay
CF - Republica Centrafricană		NI - Nicaragua	UZ - Uzbekistan
CG - Congo	IB - Biroul Internațional al Organizației Mondiale de Proprietate Industrială (OMPI) ³	NL - Olanda	
CH - Elveția		NO - Norvegia	VA - Saint-Siège
CI - Coasta de Fildeș	ID - Indonezia	NP - Nepal	VC - Saint Vincent et Grenadines
CK - Insulele Cook	IE - Irlanda	NR - Nauru	VE - Venezuela
CL - Chile	IL - Israel	NZ - Noua Zeelandă	VG - Insulele Virgine Britanice
CM - Camerun	IN - India	OA - Organizația Africană de Proprietate Intelectuală (OAPI) ⁽¹⁾	VN - Vietnam
CN - China	IQ - Irak		VU - Vanuatu
CO - Columbia	IR - Iran (Republica Islamică)	OM - Oman	
CR - Costa Rica	IS - Islanda	PA - Panama	WO - Organizația Mondială de Proprietate Intelectuală (OMPI) (Biroul Internațional) ⁽⁵⁾
CU - Cuba	IT - Italia	PE - Peru	
CV - Insulele Capului Verde		PG - Papua - Noua Guinee	
CY - Cipru	JM - Jamaica	PH - Filipine	
CZ - Republica Cehă	JO - Iordania	PK - Pakistan	WS - Samoa
DE - Germania ⁴	JP - Japonia	PL - Polonia	
DJ - Djibouti		PT - Portugalia	YE - Yemen
DK - Danemarca	KE - Kenia	PW - Insulele Palau	YU - Serbia și Muntenegru
DM - Dominique	KG - Kirghistan	PY - Paraguay	
DO - Republica Dominicană	KH - Cambodgia		ZA - Africa de Sud
DZ - Algeria	KI - Kiribati	QA - Qatar	ZM - Zambia
EA - Organizația Euroasiatică a Brevetului ⁽¹⁾	KM - Comore (Insule)	RO - România	ZW - Zimbabwe
EC - Ecuador			

- 1 Organizații interguvernamentale (oficii regionale de brevete) ce acționează în folosul anumitor State Contractante, în cadrul PCT (Tratatul de Cooperare în domeniul brevetelor). În cazul Oficiului European de Brevete, acționează, de asemenea, ca Autoritate Internațională de Cercetare și Autoritate Internațională de Examinare Preliminară, în cadrul PCT.
- 2 Oficiul de Mărci Înregistrate și Oficiul de Modele Industriale, din Benelux au înlocuit oficiile naționale din Belgia, Luxemburg și Olanda, în ceea ce privește acțiunile referitoare la mărci și modelele industriale.
- 3 În bazele de date electronice ale Registrului Internațional de Mărci, Biroul Internațional al OMPI folosește următoarele coduri adiționale, diferite de codurile active ale Standardului ST.3: "DD" pentru a desemna Germania fără teritoriul care, înainte de 3 octombrie, 1990, a constituit Republica Federală Germania; "DT" pentru a desemna Germania fără teritoriul care, înainte de 3 octombrie, 1990, a constituit Republica Democrată Germania..
- 4 Nume provizoriu.
- 5 Codul "WO" este utilizat în legătură cu publicarea internațională sub PCT (Tratatul de Cooperare în domeniul brevetelor) (PCT), a cererilor internaționale, înregistrate la orice Oficiu receptor, membru PCT., dar, în aceeași măsură, și în legătură cu publicarea depozitelor modelelor industriale, în cadrul Acordului de la Haga privind Depozitul Internațional al Modelelor Industriale. În această privință, referirea se face la codul INID (33) acordat în Standardele WIPO ST.9 și ST.80. Codul "WO" este, de asemenea, potrivit pentru a fi folosit în ceea ce privește înregistrarea internațională a mărcilor, în cadrul Acordului de la Madrid și al Protocolului de la Madrid privind Înregistrarea internațională a Mărcilor. Codul "IB" este folosit în ceea ce privește primirea cererilor internaționale, în cadrul PCT, înregistrate de Biroul Internațional al OMPI, având și rolul de Oficiu receptor, membru PCT.

Norme privind codurile standard pentru identificarea diferitelor tipuri de documente de brevet

I. Coduri din Grupa 1/ST.16

- A0** - Cerere de invenție publicată înainte de termenul legal de 18 luni de la data depozitului național sau data priorității invocate și recunoscute, sau înainte de împlinirea aceluiași termen de la data deschiderii fazei naționale sau înainte de împlinirea termenului de 6 luni de la data deschiderii fazei naționale, dacă prioritatea a fost recunoscută;
- A1** - Cerere de brevet publicată la termen, împreună cu raportul de documentare;
- A2** - Cerere de brevet de invenție publicată la termen, fără raportul de documentare;
- A3** - Raport de documentare a unei cereri de brevet de invenție (publicat ulterior publicării cererii);
- A4** - Cerere de brevet de invenție, cu sau fără amendamente, publicată după scoaterea din regim secret sau nepublic, împreună cu - sau fără - raportul de documentare;
- A8** - Cerere de brevet de invenție cu corecturi ale datelor bibliografice, părților din text, desene sau formule chimice cuprinse în pagina de capăt (bibliografică).
- A9** - Cerere de brevet de invenție cu corecturi ale oricărei părți din descriere, revendicări și desen și constă în retipărirea parțială sau completă a documentului.
- B1** - Brevet de invenție acordat;
- B2** - Brevet de invenție acordat, amendat în urma procedurilor de contestație sau revocare de către Comisia de Reexaminare sau Tribunalul București (TB);
- B8** - Brevet de invenție acordat, cu corecturi ale datelor bibliografice, părților din text, desene sau formule chimice cuprinse în pagina de capăt (bibliografică) a documentului;
- B9** - Brevet de invenție cu corecturi ale oricărei părți din descriere, revendicări și desene și constă în retipărirea parțială sau completă a documentului.
- C3** - Brevet de invenție eliberat după procedura de anulare parțială în baza hotărârii TB;
- C4** - Brevet de invenție eliberat după procedura de anulare ca urmare a unei acțiuni în justiție referitoare la dreptul la brevet;
- C8** - Brevet de invenție eliberat după procedura de anulare, cu corecturi ale datelor bibliografice din text, desene sau formule chimice cuprinse în pagina de capăt (bibliografică) a documentului;
- C9** - Brevet de invenție eliberat după procedura de anulare, cu corecturi ale oricărei părți din descriere, revendicări și desene și constă în retipărirea parțială sau completă a documentului.

**MENTIUNEA PUBLICĂRII C.B.I.,
CONFORM ART. 23 DIN LEGEA NR. 64/1991
REPUBLICATĂ ȘI REGULII 27(1) DIN HGR
NR. 499/2003, ORDONATE DUPĂ INDICII
CLASIFICĂRII INTERNAȚIONALE
A BREVETELOR (C.B.I.)**

Semnificația codurilor INID folosite în prezenta secțiune (norma ST 9 a Organizației Mondiale de Proprietate Intelectuală OMPI) în ordinea apariției lor:

(21) numărul de publicare;

(41) data publicării cererii de brevet;

(22) data depozitului național reglementar;

(61) perfecționare la brevet nr.;

(62) divizată din cererea nr.; data;

(30) prioritate;

(86) numărul și data cererii internaționale (regionale sau PCT);

(87) numărul și data publicării cererii internaționale (regionale sau PCT);

(71) solicitantul;

(72) numele și prenumele inventatorilor declarați;

(51) clasa, conform clasificării internaționale;

(54) titlul invenției;

(57) rezumatul invenției.

Publicarea în BOPI a cererilor de brevet de invenție asigură solicitantului o protecție provizorie, în condițiile prevăzute de art.35 din Legea 64/1991.

Descrierile cererilor de brevet de invenție, ale căror rezumate sunt publicate în acest număr, se află la sala de lectură a OSIM - **accesibile publicului** - și pot fi consultate direct sau se pot comanda xerocopii, contra-cost.

Aceste descrieri fac parte din stadiul tehnicii, pentru stabilirea noutății, începând cu data publicării lor în Buletin.

(11) a 2004 00919 A0 (51) **A 01 D 31/02**; A 01 B 49/06 (21) a 2004 00919 (22) 21.10.2004 (41) 28.02.2005//2/2005 (71) *Mecanica Ceahlău S.A., str. Dumbravei nr.6, Piatra Neamț, RO* (72) *Dumitrache Toader, str. Vasile Lupu nr. 9, Roman, RO*; *Silveanu Virgil, Bd. Traian nr. 76 bl. H1 sc. B et. 6 ap. 71, Piatra Neamț, RO*; *Gârcineanu Viorica, str. Iulian Antonescu nr. 9, bl.T 13, ap. 2, Piatra Neamț, RO* (54) **SEMĂNĂTOARE PNEUMATICĂ UNIVERSALĂ, PENTRU CEREALE PĂIOASE**

(57) Invenția se referă la o semănătoare pneumatică universală, purtată, pentru cereale păioase, destinată însămânțării cerealelor păioase, ieurilor și legumelor care lucrează pe terenuri de diverse mărimi, având o pantă de până la 8° și cu denivelări accentuate. Semănătoarea conform invenției prevede o bară (B) portsecției, alcătuită din trei bucăți, o bară (25) centrală de lungime 6L/8 și două bare (29) laterale de lungime L/8 articulate prin intermediul unei manivele (32), prevăzută cu un mâner (b) de acționare astfel, încât prin deplasarea "plan paralelă" a capetelor barelor (29) laterale și fixarea lor cu niște organe (28) de asamblare aferente, mașina se poate regla la trei lățimi de lucru diferite. Semănătoarea este prevăzută, de asemenea, cu un cap (C) central de distribuție unic, care are montate pe 2/8 din numă-

(11) a 2004 00919 A0
rul unor racorduri (c) de distribuție, niște dispozitive de închidere cu o clapetă (D), care permit obturarea a 1/8 sau 2/8 din numărul lor concomitent cu dirijarea semințelor înapoi într-un rezervor (3), astfel încât norma de semințe pe rândul semănat să fie constantă, cea reglată inițial, indiferent de numărul de rânduri semămate.

Revendicări: 5

Figuri: 6

(11) a 2004 00919 A0

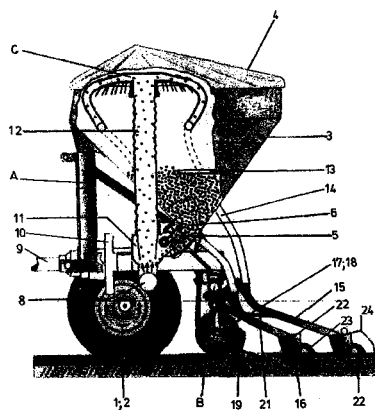

Fig. 1

(11) a 2002 00804 A2 (51) **A 01 N 1/02** (21) a 2002 00804 (22) 11.06.2002 (41) 28.02.2005//2/2005 (71) *Cârstocea Benone, str. Băiculești nr. 25 bl. E 13 ap. 19 sect. 1, București, RO*; *Zemba Mihail, str. Adrian Cârstea nr. 5 bl. 33a ap. 38 sect. 3, București, RO*; *Simion Sorin, str. Arh. Louis Blank nr. 8 ap. 1 sect. 1, București, RO*; *Enescu Dan, Calea Moșilor nr. 209 bl. 17 ap. 29 sect. 2, București, RO*; *Supeanu Iulian, str. Aurel Vlaicu nr. 8 ap. 1 sect. 2, București, RO*; *Petruțescu Marius, str. Barbu Văcărescu nr. 161 ap. 7 sect. 2, București, RO*; *Căcoveanu Adrian, Șoseaua Iancului nr. 10 bl. 114 ap. 20 sect. 2, București, RO*; *Mastalier Bogdan, str. Radu Calonfirescu nr. 2, sector 1, București, RO*; *Supeanu Alexandru, Șoseaua Berceni nr. 9 bl. 3 ap. 6 sect. 4, București, RO*; *Andreescu Bogdan, Calea Moșilor nr. 296 bl. 46 ap. 50 sect. 2, București, RO*; *Căcoveanu Dan Paul, str. Logofăt Dan nr. 1, bl. 22, București, RO* (72) *Cârstocea Benone, str. Băiculești nr. 25 bl. E 13 ap. 19 sect. 1, București, RO*; *Zemba Mihail, str. Adrian Cârstea nr. 5 bl. 33a ap. 38 sect. 3, București, RO*; *Simion Sorin, str. Arh. Louis Blank nr. 8 ap. 1 sect. 1, București, RO*; *Enescu Dan, Calea Moșilor nr. 209 bl. 17 ap. 29 sect. 2, București, RO*; *Supeanu Iulian, str. Aurel Vlaicu nr. 8 ap. 1 sect. 2, București, RO*; *Petruțescu Marius, str. Barbu Văcărescu nr. 161 ap. 7 sect. 2, București, RO*; *Căcoveanu Adrian, Șoseaua Iancului nr. 10 bl. 114 ap. 20 sect. 2, București, RO*; *Mastalier Bogdan, str. Radu Calonfirescu nr. 2, sector 1, București, RO*; *Supeanu Alexandru, Șoseaua Berceni nr. 9 bl. 3 ap. 6 sect. 4, București, RO*; *Andreescu Bogdan, Calea Moșilor nr. 296 bl. 46 ap. 50 sect. 2, București, RO* (54) **ECHIPAMENT ȘI METODĂ PENTRU CONSERVAREA ȘI CRIOPREZERVAREA CORNEEI UMANE, PENTRU TRANSPLANT**

(57) Invenția se referă la o metodă și la un echipament pentru conservarea și crioprezervarea corneei umane, utilizată în chirurgia oftalmologică de trans-

(11) a 2002 00804 A2

plant de cornee. Echipamentul conform invenției este alcătuit dintr-un calculator de proces (A), un stabilizator de temperatură (B), un compartiment de stocare cornee pentru durată medie (C), un revitalizator cornee crioprezervată (D), un refrigerador pentru precongelaie cornee și păstrare soluție de conservare (E), un dispozitiv de sterilizare a aerului (F), niște flacoane sterile pentru ambalare și transport cornee (G), un decontaminator glob ocular și cornee (H), un microscop specular (I), soft specializat pentru numărarea celulelor endoteliale (J), cu care este echipat microscopul specular, o imprimantă laser color (K), un container cu azot lichil (L), un criostat (M) și o masă de lucru (N). Metoda conform invenției, aplicată în cadrul echipamentului, cuprinde decontaminarea globului ocular și a corneei, după care are loc stabilizarea temperaturii globului ocular și a corneei și se numără celulele endoteliale.

Revendicări: 1

Figuri: 1

(11) a 2002 00804 A2

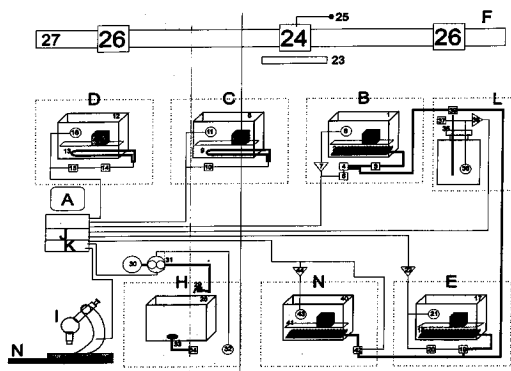

(11) a 2003 00226 A2 (51) **A 23 K 1/16**; A 61 K 31/47; A 61 K 35/78; A 61 P 1/00 (21) a 2003 00226 (22) 14.09.2001 (30) 15.09.2000 AT A 1579/2000 (41) 28.02.2005//2/2005 (86) IB 01/02487 14.09.2001 (87) WO 02/21932 A2 21.03.2002 (71) Roth Herrmann, Kiedricher Strasse 35 C, 65343, Eltville, DE (72) Roth Herrmann, Kiedricher Strasse 35 C, 65343, Eltville, DE (74) Rominvent S.A. str. Ermil Pangratti nr. 35, sector 1, București (54) **FOLOSIREA ALCALOIZILOR BENZOFENANTRIDINICI, CA ADAOS LA NUTREȚ ȘI CA MEDICAMENT CONTRA ENTERITEI**

(57) Invenția se referă la utilizarea alcaloizilor benzofenantridinici, ca adaos la nutreț și ca medicament contra enteritei și la nutrețul care conține un astfel de adaos. Utilizarea conform invenției constă în aceea că alcaloizii benzofenantridinici, sub formă de material vegetal al papaveraceelor sau ca extras din acestea sau sub formă de alcaloizi izolați sau ca amestecuri de alcaloizi ori de substanțe sintetice analoge, se adaugă la un nutreț sau la un aditiv, pentru nutreț, pentru reducerea descompunerii enzimatică a aminoacizilor aromatici esențiali.

Revendicări: 8

(11) a 2002 01354 A2 (51) **A 23 K 3/02** (21) a 2002 01354 (22) 06.11.2002 (41) 28.02.2005//2/2005 (71) Institutul Național de Cercetare-Dezvoltare Chimico-Farmaceutică, Calea Vitan nr. 112, sector 3, București, RO (72) Pamfil Maria, str. Cpt. Licăreț nr. 1, bl. 33, sc.4, ap.164, sect. 3, București, RO; Nichita Cornelia, str. Aliorului nr.11, bl.D5, sc. 3, ap.40, sector 4, București, RO; Mocanu Eugenia, Sos. Iancului nr. 1 bl. 112c sc. A ap. 20 sector 2, București, RO; Vamanu Adrian, Aleea Câmpul Cu Flori nr. 2b, bl. C17a, sc. 2, et. 5, ap. 68, sector 6, București, RO (54) **OBȚINEREA UNOR BIOSTIMULATORI ECOLOGICI DE NATURĂ MICROBIANĂ, CU UTILIZARE AGROBIOLOGICĂ**

(57) Invenția se referă la un procedeu de obținere a unor biostimulatori de natură microbiană, utilizați pentru creșterea și dezvoltarea plantelor de cultură. Procedeu conform invenției cuprinde fazele de dezvoltare a inoculului, prin cultivarea tulpinilor bacteriene *Bacillus subtilis*, pe medii care conțin săruri minerale și extract de porumb, la temperatura de 30...32°C, timp de 16...18 h și a fungului *Trichoderma viride*, pe medii care conțin săruri minerale,

(11) a 2002 01354 A2

extract de porumb și glucoză sau făină de soia, la temperaturi de 26...28°C, timp de 70...75 h; bioprosesarea cu medii care au aceeași compoziție cu inoculul, dar în concentrații crescute, timp de 20...24 h, pentru bacterii și 120...125 h, pentru fungi, urmată de separarea și uscarea biomaselor respective și amestecarea acestora, în proporție de 1:1.

Revendicări: 1

(11) a 2003 00804 A2



Fig. 1

(11) a 2003 00804 A2 (51) **A 41 D 13/04** (21) a 2003 00804 (22) 29.03.2002 (30) 30.03.2001 US 60/280, 046 (41) 28.02.2005//2/2005 (86) US 02/09888 29.03.2002 (87) WO 02/078475 10.10.2002 (71) Arch Logistics, Inc., 6047 Nations Ford Road, Nc 28217, Charlotte, US (72) Drake Rogers, 6047 Nations Ford Road, 28217, Charlotte, North Carolina, US (74) Cabinet Enpora S.R.L., Șos. Iancului nr. 7, Bloc 109 B, sc. B, et. 1, ap. 46, sector 2, Cod 73371, București (54) **ÎMBRĂCĂMINTE DE PROTECȚIE**

(57) Invenția se referă la o îmbrăcăminte care asigură o barieră între un purtător și materialele cu care purtătorul poate veni în contact. Îmbrăcăminte conform invenției include o porțiune (12) pentru corp care este dimensionată pentru a se înfășura în jurul corpului și include niște cusături (13) care se extind de-a lungul liniei superioare a umerilor, pentru a uni porțiunile din spate și o pereche de mâneci (14), porțiunea (12) de corp și mânecile (14) sunt realizate dintr-un material poros, respirabil, mânecile (14) și o parte a porțiunii (12) pentru corp sunt acoperite pe suprafețele lor exterioare, cu straturi exterioare dintr-o peliculă de plastic.

Revendicări: 36

Figuri: 7

(11) a 2004 00769 A0 (51) **A 47 B 5/04**; A 61 H 7/00 (21) a 2004 00769 (22) 07.09.2004 (41) 28.02.2005//2/2005 (71) Vieru Eugen, Aleea Mircea Cel Bătrân nr. 1, bl. N5, sc. A, et. 2, ap. 3, Iași, RO (72) Vieru Eugen, aleea Mircea cel Bătrân nr. 1, bl. N5, sc. A, et. 2, ap. 3, Iași, RO (54) **MASĂ PORTABILĂ, PENTRU MASAJ**

(57) Invenția se referă la o masă portabilă, pentru masajul recuperatoriu și de întreținere, de gabarit redus și greutate mică, utilizată în intervenții ambulatorii. Sistemul permite atașarea unor accesorii suplimentare (SC și SB), folosite pentru sprijinirea brațelor și a capului pacientului, în anumite poziții impuse de tratament. Masa conform invenției constă dintr-un sistem modular de trei tăblii (I, II și III) pliabile din material plastic, cu inserție pe bază de fibră de sticlă și întărită, perimetral, cu niște profile (10) din dur-aluminiu, fixate prin niște pop-nituri (11), sistemul modular este format dintr-o masă (I) centrală cu patru picioare (6), care are în extensie, de o parte și de alta, două mese (II și III) cuplate prin niște balamale (5 și 7), având fiecare câte un picior (12) escamotabil. Atât cele patru picioare (6) ale mesei centrale, cât și cele două picioare (12) escamotabile ale meselor laterale au o lungime reglabilă

(11) a 2004 00769 A0

(17 și 18). Mesele laterale se pliază una deasupra mesei centrale, iar cealaltă dedesubt, după care totul se strânge cu ajutorul a două curele (21), după care se introduce într-o husă (22) din material impermeabil, dotată cu mânere pentru transport.

Revendicări: 3

Figuri: 32

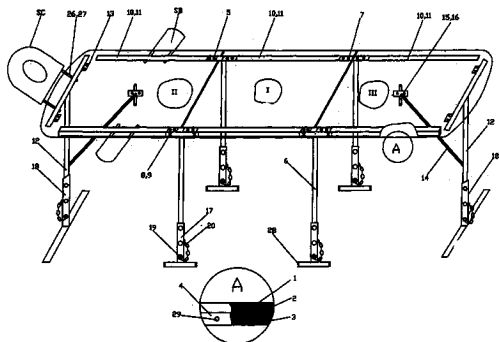

Fig. 1

(11) a 2004 00559 A0 (51) **A 61 L 9/015**; C 02 F 1/78 (21) a 2004 00559 (22) 21.06.2004 (41) 28.02.2005//2/2005 (71) Borodi Ioan, str. Bârgăului bl. 22 sc. A ap. 1, Bistrița, RO (72) Borodi Ioan, str. Bârgăului bl. 22 sc. A ap. 1, Bistrița, RO (54) **OZONATOR TERAPEUTIC**

(57) Invenția se referă la un ozonator terapeutic care poate fi utilizat în aplicații medicale, rezolvând în mod eficient și fără dureri, o serie de suferințe ale unor afecțiuni umane. Ozonatorul conform invenției cuprinde o sursă de înaltă tensiune (1) alimentată de la rețea și care furnizează un semnal de frecvență reglabilă între 800...1200 Hz, un generator de ozon (2) care se alimentează prin intermediul unei pompe (3) cu aer, între pompă (3) și generator (2) amplasându-se o supapă de sens unic (5), care nu permite ozonului contactul cu membrana pompei (3), pentru protecția acesteia sau cu oxigen îmbuteliat dintr-un recipient (4), pentru a se obține o concentrație mai mare de ozon, iar din generator (2), ozonul iese cu o presiune dată de pompă (3) sau presiunea din butelia de oxigen (4), printr-un furtun rezistent la coroziune, și este dirijat într-o duză (6), pentru aplicații pe suprafețe, fie într-un dispersor poros (7) care are rol de

(11) a 2004 00559 A0

dispersare a ozonului în bule fine, într-un recipient (8) care poate conține diferite lichide, alese pentru o utilizare.

Revendicări: 1

Figuri: 1

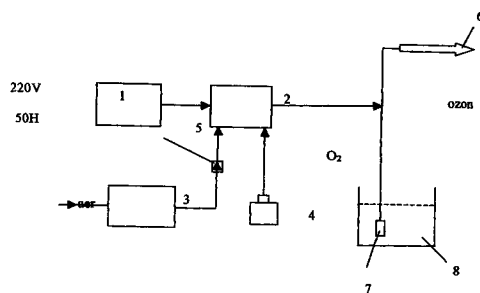

(11) a 2004 00638 A2 (51) **A 61 B 17/00** (21) a 2004 00638 (22) 28.08.2002 (30) 14.01.2002 US 10/047, 335 (41) 28.02.2005//2/2005 (86) US 02/27570 28.08.2002 (87) WO 2003/059144 24.07.2003 (71) Parsons Diana J., 3031 Telegraph, 130, ca 94805, Berkeley, California, US (72) Parsons Diana J., 3031 Telegraph, 130, ca 94805, Berkeley, California, US (74) Cabinet Enpora S.R.L., șos. Iancului nr. 7, Bloc 109 B, sc. B, et. 1, ap. 46, sector 2, Cod 73371, București (54) **METODĂ ȘI PROCEDEU DE PRODUCERE A UNUI ASPECT TÂNĂR, REDUCERE A PORILOR ȘI NETEZIRE A PIELII**

(57) Invenția se referă la o metodă de tratament cu laser a pielii, pentru obținerea unui aspect tânăr, de reducere a porilor și de netezire a pielii. Metoda conform invenției cuprinde etapele de tratare prealabilă a pielii, cu un agent local de promovare a colagenului, producerea unei leziuni în partea superioară a dermei, tratarea pielii cu agentul local de promovare a colagenului, după producerea leziunii menționate și menținerea părții superioare a dermei într-o stare de leziune cronică.

Revendicări: 36

Figuri: 5

(11) a 2002 00548 A2 (51) **A 61 C 13/01**; A 61 C 13/14; B 29 D 11/00 (21) a 2002 00548 (22) 29.04.2002 (41) 28.02.2005//2/2005 (71) *Universitatea de Medicină și Farmacie "Victor Babeș", p-ța Eftimie Murgu nr. 2, Timișoara, RO* (72) *Bratu Dorin, Bd. Liviu Rebreanu nr. 73, Timișoara, RO; Negruțiu Meda Lavinia, Bdul Take Ionescu nr. 42 sc.. B et 9 ap. 28, Timișoara, RO; Florița Șerban Mihai, str. N. Leonard nr. 10a bl. B 15 et.2 ap. 11, Timișoara, RO; Racovicean Aurel, str. Brândușei nr. 14 sc. A ap. 22, Timișoara, RO; Florița Zeno Alexandru, str. N. Leonard nr. 10a bl. B 15 et. 2 ap. 11, Timișoara, RO* (54) **PROCEDEU ȘI INSTALAȚIE PENTRU REALIZAREA PROTEZELOR DENTARE, DIN BIOMATERIALE POLIMERICE**

(57) Invenția se referă la un procedeu și la o instalație pentru realizarea protezelor dentare din biomateriale polimerice, în condițiile în care sunt posibile lucrări dentare reproductibile. Procedeu conform invenției cuprinde injectarea biomaterialului polimerizabil în tipar, care se realizează prin alternanța vacuum/ presiune: 0,7 bar absolut/7 bar absolut, cu controlul riguros al temperaturii de polimerizare, la interfața dintre rășină și masa de ambalare. Instalația conform invenției, în cadrul căreia este aplicat procedeu, cuprinde o chiuvetă (1) plasată într-un termostat (7), prevăzută cu o teacă (3) radială, în care sunt introduse 1...3 microtermoelemente pentru măsurarea

(11) a 2002 00548 A2

temperaturii, un tipar (2) al protezei fiind conectat pe de o parte printr-un canal (4) și prin cel al unui robinet (12), cu bilă la o chiuvetă (10) în care este plasat un piston (11) acționat pneumatic, iar pe de altă parte este conectat printr-un alt canal (5) cu o sticlă (6) de presiune și cu un robinet (13) sferic, montat în circuitul unei conducte aflată în comunicație cu un vas (16) tampon, la care sunt racordate o pompă (24) de vid și un compresor (23) de aer, în această situație fiind realizată o comunicație între vas (16), lampă și chiuvetă (10) prin intermediul unui robinet (15) aferic.

Revendicări: 2

Figuri: 1

(11) a 2002 00548 A2

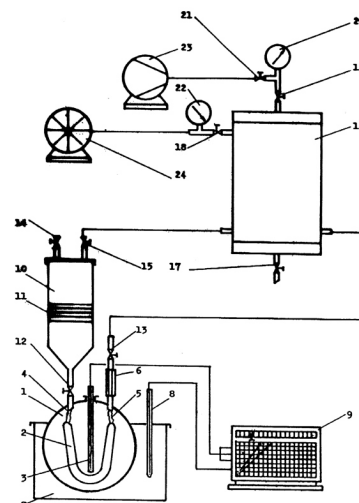

(11) a 2004 00498 A0 (51) **A 61 C 13/32** (21) a 2004 00498 (22) 02.06.2004 (41) 28.02.2005//2/2005 (71) *Rotaru Dumitru, b-dul 15 Noiembrie nr. 90, sc. A, ap. 13, Brașov, RO* (72) *Rotaru Dumitru, b-dul 15 Noiembrie nr. 90, sc. A, ap. 13, Brașov, RO* (54) **PROTEZĂ DENTARĂ ACRILICĂ CONSOLIDATĂ**

(57) Invenția se referă la o metodă de consolidare a unei proteze dentare, confecționată dintr-un material acrilic. Metoda conform invenției cuprinde introducerea unei armături metalice într-un corp al unei proteze care urmărește profilul particular al fiecărui corp și preia prin aceasta eforturile care apar la utilizarea protezei în zonele de minimă rezistență, montarea armăturii fiind făcută prin îndoirea sârmei din oțel inoxidabil, după conturul dinților artificiali, după îndoirea sârmei, conturul sârmei fiind tratat și se face frezarea canalului de amplasare a sârmei îndoite, conform conturului trasat și se introduce sârma din oțel în canalul frezat și se fixează cu pastă de acrilat, autopolimerizabil.

Revendicări: 8

Figuri: 12

(11) a 2004 00498 A0

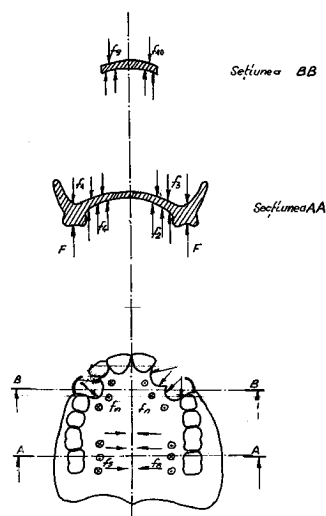

Fig. 1

(11) a 2003 00333 A2 (51) **A 61 F 2/44** (21) a 2003 00333 (22) 14.04.2003 (41) 28.02.2005//2/2005 (71) Amuza Daniel, sat Siliște, comuna Lucieni, județul Dâmbovița, RO (72) Amuza Daniel, Sat Siliște, comuna Lucieni, județul Dâmbovița, RO (54) **APARAT PENTRU CORECTAREA ȚINUTEI**

(57) Invenția se referă la un aparat pentru corectarea ținutei, folosit în tratarea unor afecțiuni ale coloanei vertebrale. Aparatul conform invenției este alcătuit dintr-o centură (1) care se fixează pe abdomen și pe care se prind, cu ajutorul unor șuruburi (4), două lonjeroane telescopice (2 și 3), înălțimea acestora fiind reglată prin intermediul unui șurub de blocare (5), la partea superioară, între lonjeroane (2 și 3), aflându-se o traversă (6) care are rolul de a menține distanța dintre acestea, cu ajutorul unui șurub de reglare (7), traversa (6) prinzându-se, la rândul ei, de lonjeroane (2 și 3), cu ajutorul unor șuruburi (8), iar fiecare dintre cele două lonjeroane (2 și 3) având la partea superioară un mecanism mobil (A), respectiv un mecanism fix (B), lonjeroanul (2) fiind fixat cu mecanismul fix (B) pe gâtul utilizatorului, în partea în care coloana vertebrală se curbează, iar lonjeroanul (3)

(11) a 2003 00333 A2

fiind fixat de mecanismul fix (B) pe capul utilizatorului, deasupra urechii, în partea opusă lonjeroanului (2).

Revendicări: 1

Figuri: 1

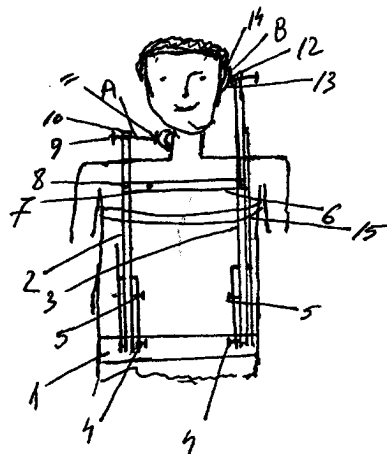

(11) a 2003 00135 A2 (51) **A 61 K 7/48** (21) a 2003 00135 (22) 20.02.2003 (41) 28.02.2005//2/2005 (71) Centrul de Cercetare pentru Materiale Macromoleculare și Membrane S.A., Splaiul Independenței nr. 202, sect. 6, București, RO (72) Radu Marin, Calea Rahovei nr. 217 bl. 12 sc. 1 ap. 1 sector 5, București, RO; Trandafir Viorica, Ion Marinescu nr. 11, bl. 44, sc. A, ap. 33, București, RO; Radu Florica, Calea Rahovei nr. 217 bl. 12 sc. 1 ap. 1 sector 5, București, RO; Brad Ion, b-dul Gh. Șincai nr. 12 bl. 12 sc. 1 ap. 20 et. 4 sector 4, București, RO; Nuță Demetra, b-dul Dimitrie Cantemir nr. 9, bl. 7, sc. B, et. 3, ap. 59, sector 4, București, RO (54) **COMPLECȘI BIOACTIVI DIN COLAGEN ȘI EXTRACT DE CITRULLUS VULGARIS, PENTRU UZ COSMETIC**

(57) Invenția se referă la complecși bioactivi pe bază de collagen, utilizați în domeniul cosmetic și la procedeele de obținere a acestora. Complecșii conform invenției sunt constituiți din gel colagenic și extract de *Citrullus vulgaris* (pepene verde), în raport gravimetric de 1:0, 2...1:1 și sunt condiționați sub formă de folii spongioase liofilizate. Procedeele de obținere, conform invenției, constă în amestecarea gelului de collagen de concentrație 0, 85...2% și pH 6, 8...7, 5 cu extract de pepene verde, în raport de 1:0, 2...1:1, la o temperatură între 22...28°C, timp de 0, 5...1 h, urmată de reticularea collagenului cu glutaraldehidă, maturarea timp de 1...2 h la 4°C și condiționarea sub formă de folii spongioase.

Revendicări: 5

(11) a 2002 01588 A2 (51) **A 61 K 35/78** (21) a 2002 01588 (22) 11.12.2002 (41) 28.02.2005//2/2005 (71) *Shawki Salman, b-dul Ghencea nr. 30 bl. C79 ap. 32 sector 6, București, RO* (72) *Shawki Salman, Bdul Ghencea nr. 30 bl. C79 ap. 32 sector 6, București, RO* (54) **SUPLIMENT AYURVEDIC, REVITALIZANT, FEMININ**

(57) Invenția se referă la un supliment nutritiv, revitalizant, utilizat pentru tratarea unor disfuncții metabolice și/sau a stimulării unor funcții fiziologice, precum și în scop profilactic și nutritiv. Suplimentul conform invenției este constituit din *Mimosa pudica*, *Symplocos Racemosa Roxb*, *Saraca asoca Linn*, *Caesapinia sappan Linn*, *Corallium rubrum*, *Gummi Acaciae*, oxid de fier, *Phylantus emblica* și *Glycyrrhiza glabra*.

Revendicări: 1

(11) a 2002 01586 A2 (51) **A 61 K 35/78** (21) a 2002 01586 (22) 11.12.2002 (41) 28.02.2005//2/2005 (71) *Shawki Salman, Bdul Ghencea nr. 30 bl. C79 ap. 32 sector 6, București, RO* (72) *Shawki Salman, b-dul Ghencea nr. 30 bl. C79 ap. 32 sector 6, București, RO* (54) **SUPLIMENT AYURVEDIC, REVITALIZANT ȘI ANTISTRES**

(57) Invenția se referă la un preparat pe bază de plante, utilizat ca tonic general. Preparatul conform invenției este constituit din pulbere uscată de rădăcini de *Withania somnifera*, pulbere de ramuri și frunze de *Chlorophytum arundinaceum*, *Gummi acaciae*, stearat de magneziu sau calciu, oxid de magneziu și parafină și se prezintă sub formă de comprimate care se administrează pe cale orală.

Revendicări: 1

(11) a 2002 01589 A2 (51) **A 61 K 35/78** (21) a 2002 01589 (22) 11.12.2002 (41) 28.02.2005//2/2005 (71) *Shawki Salman, b-dul Ghencea nr. 30 bl. C79 ap. 32 sector 6, București, RO* (72) *Shawki Salman, Bdul Ghencea nr. 30 bl. C79 ap. 32 sector 6, București, RO* (54) **SUPLIMENT AYURVEDIC, PURIFICATOR HEPATIC**

(57) Invenția se referă la un preparat pe bază de plante, utilizat pentru tratarea unor boli de piele și a artiritei reumatoide. Preparatul conform invenției este alcătuit din frunze de *Melia azadirah*, extract de coajă de *Melia azadirah*, *Glycyrrhiza glabra* și *Gummi Acaciae* și se prezintă sub formă de comprimate care se administrează pe cale orală.

Revendicări: 1

(11) a 2003 00327 A2 (51) **B 08 B 1/00** (21) a 2003 00327 (22) 14.04.2003 (41) 28.02.2005//2/2005 (71) *Amuza Daniel, sat Siliște, comuna Lucieni, județul Dâmbovița, RO* (72) *Amuza Daniel, sat Siliște, comuna Lucieni, județul Dâmbovița, RO* (54) **APARAT PENTRU CURĂȚAT ȘI RECUPERAT PRODUSE BITUMINOASE**

(57) Invenția se referă la un aparat pentru curățarea și recuperarea produselor bituminoase, depuse pe anumite suprafețe. Aparatul conform invenției este alcătuit dintr-o cutie (1) de formă dreptunghiulară, construită din cupru, care este prevăzută în partea din față, cu o lamă dințată (2), care se continuă cu o platformă (3) având o înclinare de 30° față de partea superioară din față a cutiei (1), niște pereți laterali (4 și 5) înclinați la partea din față a cutiei (1), aceasta din urmă fiind acoperită cu un capac de protecție (6), care este prins de o talpă (7), cu ajutorul unor șuruburi (8), iar între platformă (3) și talpă (7) se află, într-o izolație de ceramică, o rezistență electrică (9) care menține o temperatură de 300°, în partea exterioară a platformei (3) și tălpii (7), cu ajutorul unui termostat (10).

Revendicări: 1

Figuri: 1

(11) a 2003 00327 A2

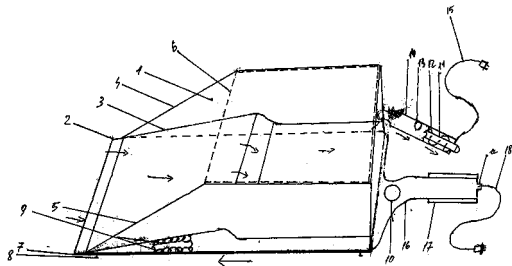

(11) a 2003 00337 A2

portal punctare osatură întărită (6), precum și un sistem portal sudare osatură întărită (7), sistemul de formare-transport secții curbe (1) este o construcție metalică tip grilaj (1.2), în nodurile căruia sunt montați niște pontili telescopici (1.1), care sunt acționați hidraulic, iar fiecare pontil telescopic (1.1) este prevăzut cu un sistem de acționare și unul de măsurare, care sunt legate în rețea.

Revendicări: 6

Figuri: 5

(11) a 2003 00337 A2 (51) **B 23 K 37/00** (21) a 2003 00337 (22) 16.04.2003 (41) 28.02.2005//2/2005 (71) Institutul de Cercetare și Proiectare pentru Construcții Navale "Icepronav" S.A., str.Portului nr.19a, Galați, RO (72) Tudor Gheorghe, str. George Enescu nr. 25 bl. B1b, ap. 63, Galați, RO; Arsene Sorin, str. Sf. Spiridon nr. 55 bl. A ap. 24, Galați, RO; Botoi Alexandru, Cartier Mazepa, bl. B2 ap. 49, Galați, RO; Enescu Dan, str. N. Alexandrescu 8, bl. B4b, ap.31, Galați, RO; Tudor Dragostina, str. George Enescu nr. 25, bl. B1b ap. 63, Galați, RO (54) **LINIE TEHNOLOGICĂ, COMPATIBILĂ CAD-CAM, PENTRU ASAMBLAREA ȘI SUDAREA SECȚIILOR CURBE ALE CORPURILOR NAVELOR**

(57) Invenția se referă la o linie tehnologică complexă, condusă în sistem numeric virtual, destinată fabricării secțiilor curbe, formate din panouri și profile care au diferite curburi, necesare construcției corpurilor navale. Linia tehnologică, conform invenției, este constituită din patru posturi multifuncționale, care conțin câte un sistem de formare-transport secții curbe (1), un sistem portal punctare table curbe (2), un sistem portal sudare cap la cap table curbe (3), un sistem portal punctare osatură simplă (4), un sistem portal sudare osatură simplă (5), un sistem

(11) a 2003 00337 A2

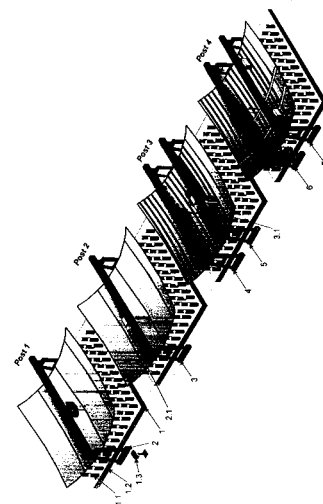

Fig. 1

(11) a 2002 00962 A2 (51) **B 23 B 47/04** (21) a 2002 00962 (22) 08.07.2002 (41) 28.02.2005//2/2005 (71) *Epple Maschinen S.R.L., str. Parâng nr. 37, bl. T2, ap. 89, Cluj-Napoca, RO* (72) *Karsten K.S. Epple, Sommerbergstr. 33, Wiesensteig, DE* (74) *Integrator Consulting S.R.L., str. Dunării nr. 25, bl. C1, ap. 5, Cluj-Napoca, județul Cluj* (54) **CUTIE DE VITEZE, PENTRU MAȘINI DE GĂURIT**

(57) Invenția se referă la o cutie de viteze pentru mașini de găurit, destinată mașinilor pentru diametre mari, utilizate în atelierele de prelucrări mecanice de uz general. Cutia conform invenției este alcătuită dintr-un variator (1) cu roți conice, care folosește o curea (2) dințată tensionată de acțiunea unui arc (3) elicoidal de compresiune, situat pe arborele motorului de acționare, pe care se află și setul de roți de antrenare a variatorului (1), în același timp cu ajustarea distanței axiale acestui set de roți, ajustare realizată în funcție de distanța axială a setului de roți conice conduse, modificată de către utilizator, pentru obținerea turației dorită la arborele mașinii de găurit transmise de la variator (1), prin intermediul unei roți (4) fixe de curea, situată pe arborele roților conduse ale variatorului (1), al unei curele (5) dințate și al unei alte roți (6) de curea, fixă dispuse pe arborele mașinii- unelte.

Revendicări: 1
Figuri: 1

(11) a 2002 00962 A2

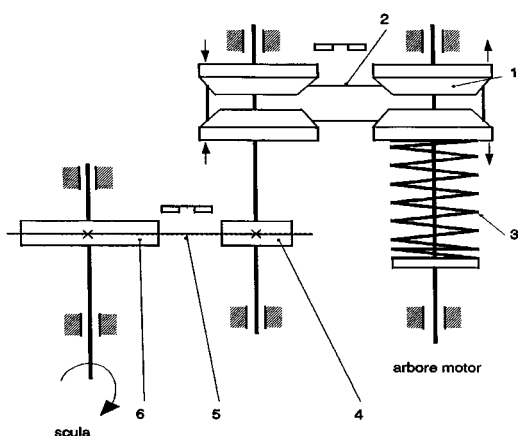

(11) a 2004 00160 A0 (51) **B 24 B 1/04** (21) a 2004 00160 (22) 23.02.2004 (41) 28.02.2005//2/2005 (71) *Universitatea Tehnică, Str C. Daicoviciu Nr 15, Cluj-Napoca, RO* (72) *Berce Petru, Fără Adresă, Cluj-Napoca, RO; Ciutrilă Gheorghe, fără adresă, Cluj-Napoca, RO* (54) **ELECTRO-BROȘĂ DE RECTIFICARE ULTRASONICĂ**

(57) Invenția se referă la o electrobroșă de rectificare ultrasonică, utilizată în procesul de prelucrare prin rectificare cilindrică interioară cu corpuri abrazive din electrocorindon, nitruură cubică de bor sau din pulbere de diamant a pereților alezajelor din piese din materiale superdure, rezistente la uzare și coroziune, cum sunt ceramicile tehnice sau oțelurile înalt aliate. Electrobroșa conform invenției este alcătuită dintr-un ansamblu mecanic de lăgăruire (C), un sistem ultrasonic format dintr-un colector electric rotativ (E), un transductor ultrasonic rotativ (B), ale cărui vibrații ultrasonice longitudinale sunt preluate și amplificate de un concentrator ultrasonic (A) și transmise corpului abraziv, iar mișcarea de rotație a sistemului ultrasonic rotativ este realizată de către un motor electric (D), având rotorul montat pe reflectorul transductorului ultrasonic (B) și statorul plasat în corpul electrobroșei.

Revendicări: 9
Figuri: 1

(11) a 2004 00160 A0

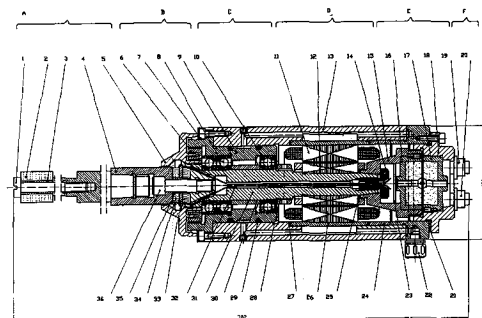

(11) a 2002 00226 A2 (51) **B 27 B 5/38** (21) a 2002 00226 (22) 28.02.2002 (41) 28.02.2005//2/2005 (71) Institutul Național de Cercetare Dezvoltare pentru Protecția Muncii, str. G-ral Budișteanu nr. 15 sector 1, București, RO (72) Oprea Nicolae, str. Compozitorilor nr. 29 bl. C9 et. 1 ap. 52 sect. 6, București, RO (54) **DISPOZITIV DE PROTECȚIE ANTIRECUL LA FERĂSTRAIELE CIRCULARE DIN INDUSTRIA LEMNULUI**

(57) Invenția se referă la un dispozitiv de protecție antirecul la ferăstrăie circulare, folosite în industria lemnului, în special la retezarea pieselor rezultate din debitarea buștenilor, la lungimi determinate. Dispozitivul conform invenției cuprinde un cadru rezistent, dotat cu două patine care susțin niște elemente antirecul care, în momentul producerii fenomenului de recul a reperului din lemn, intră în acțiune, blocând instantaneu reperul, o carcasă împiedicând contactul accidental, între o pânză -disc și mâinile operatorului.

Revendicări: 1

Figuri: 1

(11) a 2002 00226 A2

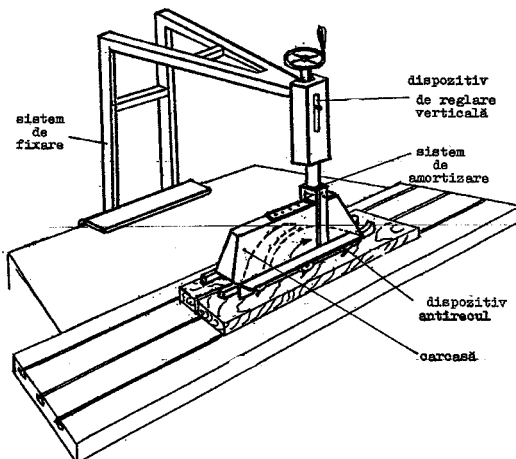

(11) a 2004 00784 A0 (51) **B 29 B 17/02**; B 03 C 1/02 (21) a 2004 00784 (22) 10.09.2004 (41) 28.02.2005//2/2005 (71) Artego S.A., str. Ciocârlău nr. 38, Târgu Jiu, RO (72) David Viorel, b-dul Constantin Brâncuși bl. 9a, ap. 14, Târgu Jiu, RO; Crăc Vasile, str. 23 August bl. 9 ap. 7, Târgu Jiu, RO; Anglițoiu Florian, str. Jiului nr. 67, Târgu Jiu, RO; Luca Nicolae, str. Unirii bl. 36 sc. 1 ap. 5, Târgu Jiu, RO; Vilcea Vasile, Aleea Teilor bl. C2 sc. 1 ap. 2, Târgu Jiu, RO; Văduva Constantin Gabriel, b-dul Ecaterina Teodoroiu bl. 56a, sc. 4, et. 3, ap. 14, Tîrgu Jiu, RO (54) **MAȘINĂ DE TOCAT BUCĂȚI DIN ANVELOPE DE CAUCIUC, CU INSERȚIE**

(57) Invenția se referă la o mașină de tocat bucăți de anvelope din cauciuc cu inserție, montată în cadrul unei instalații pentru separarea și recuperarea componentelor din anvelopele uzate. Mașina conform invenției cuprinde doi cilindri (6 și 11) de sfărâmare, acționați, fiecare, de către unul dintre niște motoare (4 și 9) electrice, prin intermediul unor curele (5 și 10), un cilindru (6) de sfărâmare fiind prevăzut cu niște cuțite (7), având fiecare un număr de 4...5 ciocuri (8) dotate cu câte o muchie tăietoare (a) puțin înclinată spre înainte, iar celălalt cilindru (1) de sfărâmare având niște cuțite (12) prevăzute cu un număr de 3...4 dinți simetrici (13), prevăzuți fiecare cu niște muchii tăietoare (b), puțin înclinate spre înainte și spre înapoi.

Revendicări: 3

Figuri: 3

(11) a 2004 00784 A0

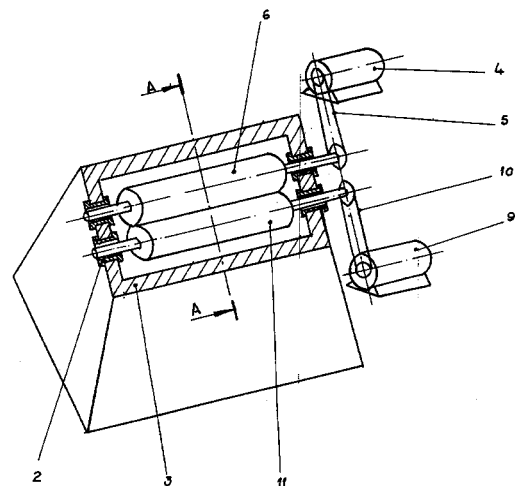

Fig. 1

(11) a 2003 00187 A2 (51) **B 30 B 15/30** (21) a 2003 00187 (22) 06.03.2003 (41) 28.02.2005//2/2005 (71) Institutul de Cercetare și Proiectare Tehnologică pentru Construcția de Mașini - Ictcm - S.A., șos. Olteniței nr. 103, sect. 4, București, RO (72) Marin Gheorghe, str. Rezonanței nr. 1-3 bl. 15-16 sc. F et. 3 ap. 85 sector 4, București, RO (54) **ECHIPAMENT PENTRU ALIMENTAREA AUTOMATĂ A PRESSELOR, CU SEMIFABRICATE PREȘTANȚATE PLANE, DE DIMENSIUNI MICI**

(57) Invenția se referă la un echipament pentru alimentarea automată a preselor, cu semifabricate preștanțate plane, de dimensiuni mici, din materiale metalice sau nemetalice, care urmează a fi prelucrate prin procedee de deformare plastică la rece. Echipamentul conform invenției este alcătuit dintr-o platformă (1) reglabilă pe înălțime, pe care se fixează o magazie de semifabricate (8) și două coloane de ghidare (4), pe care se deplasează o parte mobilă compusă dintr-o grindă principală (10), în care este încorporat un cilindru de strângere (Cs) cu tijă unilaterală, două suporturi (11) care susțin pârghiile unui sistem de strângere (12), pe grinda principală (10) fixându-se și o riglă (14), aceasta din urmă, în deplasarea sa, alimentând cu semifabricate un post intermediar

(11) a 2003 00187 A2

(15), deplasarea părții mobile făcându-se cu ajutorul unui cilindru de transport (Ct) cu tijă unilaterală, fixat pe platformă (1).

Revendicări: 3

Figuri: 3

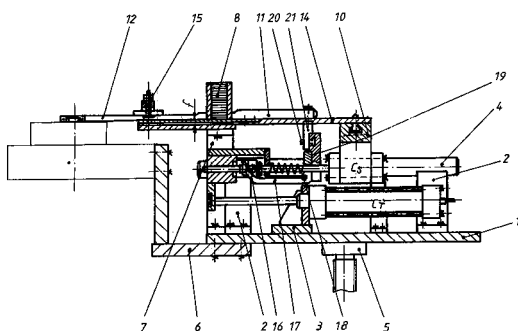

Fig. 3

(11) a 2004 00722 A0 (51) **B 31 D 1/00**; G 09 F 3/00 (21) a 2004 00722 (22) 17.08.2004 (41) 28.02.2005//2/2005 (71) Doron Dan, str. dr. Otto I Călin nr. 30, sector 2, București, RO (72) Doron Dan, str. Dr. Otto I Călin nr. 30, sector 2, București, RO (54) **ETICHETE ȘI AMBALAJE AUTO-COLANTE, FĂRĂ SUPT ȘI PROCEDEU DE OBTINERE A ACESTORA**

(57) Prezenta invenție se referă la o etichetă auto-colantă fără suport și la un procedeu de obținere, utilizate în tipografia sau întreprinderi, pentru obținerea etichetelor și ambalajelor. Eticheta conform invenției este alcătuită dintr-un suport din hârtie sau din diverse mase plastice și este acoperită pe verso, cu un strat de adeziv uscat, iar pe cealaltă față, în funcție de necesități, cu sau fără un strat de soluție siliconată. Procedul de obținere a unei etichete autocolante, într-o primă variantă, conform invenției, începe prin depunerea adezivului la un gramaj ce poate varia de la 3 g/m² până la 12 g/m² substanță uscată, cu ajutorul unui cilindru gravat, gravarea se realizează în funcție de cantitatea de adeziv care trebuie depusă și se face în cercuri ce conțin alveole realizate din rasete de la 30...120 linii/inch, cu adâncimi variind de la 50...130 μm, alternând suprafețele inelare, acope-

(11) a 2004 00722 A0

rite cu adeziv, cu suprafețe libere, prin utilizarea unui adeziv cu viscozitate cuprinsă între 1500...1800 mPas, uscarea se face la temperaturi cuprinse între 70-160°C, în funcție de suporturile întrebuintate-hârtie sau masă plastică- și la viteze cuprinse între 50-200 m/min., pe o lungime a cuptorului de circa 3 m. Pe fața etichetei, se aplică un strat de soluție siliconică între 1 - 2 g/m² substanță uscată. Procedul, în cea de-a doua variantă, constă din depunerea adezivului utilizând între 12- 20 g/m² substanță uscată, prin bara Meyer, la temperaturi cuprinse între 100... 180°C și la viteze cuprinse între 40...150 m/min. Procedul, în cea de-a treia variantă, constă din depunerea adezivului pe suport, cu cuțit de aer, în cantități de peste 20 g/m² substanță uscată, în aceleași condiții de temperaturi și viteze, ca și în cazul procedului din cea de-a doua variantă, conform invenției.

Revendicări: 5

(11) a 2002 01347 A2 (51) **B 60 C 17/06** (21) a 2002 01347 (22) 04.11.2002 (41) 28.02.2005//2/2005 (71) Răduț Cătălin Florian, str.Toamnei nr.108, sector 2, București, RO (72) Răduț Cătălin Florian, str.Toamnei nr. 108, sector 2, București, RO (54) **SISTEM DE SECURITATE PENTRU ROȚI AUTO**

(57) Invenția se referă la un sistem de securitate pentru roți autodestinațat a fi utilizat pe orice ansamblu jantă-cauciuc, existent sau pe o jantă modificată. Sistemul conform invenției se compune dintr-o bandă de susținere (1) deformabilă și inextensibilă, în cazul unei pene de roată, montată cu ajutorul unui ansamblu format dintr-o curea (4) și o cataramă (11) sau cu ajutorul unor bolțuri (4') pe orice jantă (2) sau dintr-un inel de susținere (1'), deformabil și inextensibil, în cazul unei pene de roată, montat pe o jantă modificată (2'), formată din două piese (a și b), folosind niște cauciucuri (3) normale, nemodificate.

Revendicări: 7

Figuri: 9

(11) a 2002 01347 A2

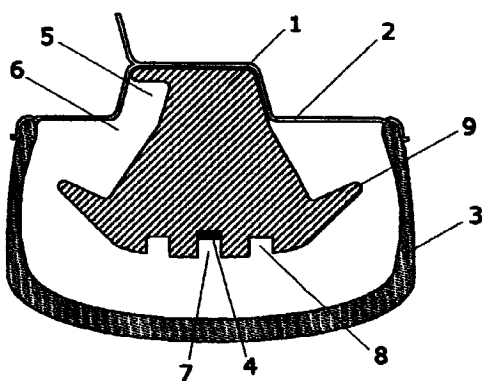

Fig. 1

(11) a 2002 01364 A2 (51) **B 60 R 1/08** (21) a 2002 01364 (22) 08.11.2002 (41) 28.02.2005//2/2005 (71) Răduț Cătălin Florian, str.Toamnei nr.108, sector 2, București, RO (72) Răduț Cătălin Florian, str.Toamnei nr. 108, sector 2, București, RO (54) **DIOPTRU RETROVIZOR, PENTRU AUTOVEHICULE**

(57) Invenția se referă la un dioptru pentru autovehicule, care funcționează ca o oglindă retrovizoare, putând fi montat în spațiul de fixare al oglinzii clasice. Dioptrul conform invenției este compus dintr-o prismă optică (1), realizată din sticlă sau dintr-un material plastic transparent, o oglindă (2) fixă sau mobilă, astfel încât niște raze incidente (3) vor suferi refracții la nivelul suprafețelor prisme optice (1) și reflexia pe oglindă (2), în drumul lor către un observator (4), evitând un unghi limită de reflexie totală (1), în zona ariei de vizibilitate, iar oglinda mobilă (2) poate avea convergența variabilă, datorită unui profil (9) și al unui șurub (10) și poate fi amplasată pe portieră, în zona unui spațiu de fixare (5), în fața unui geam (7).

Revendicări: 7

Figuri: 6

(11) a 2002 01364 A2

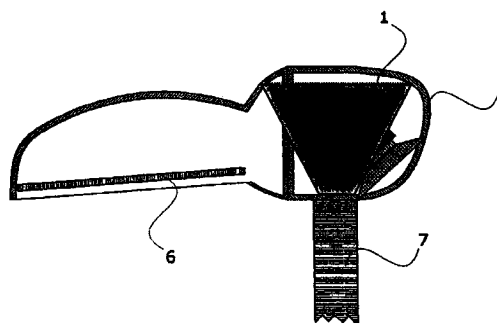

Fig. 1

(11) a 2004 00116 A0 (51) **B 62 D 61/08**; B 62 K 11/00 (21) a 2004 00116 (22) 11.02.2004 (41) 28.02.2005//2/2005 (71) Trantea Dumitru, str. Christian Tell, bl. 9, sc. 2, ap. 24, Târgu Jiu, RO (72) Trantea Dumitru, str. Christian Tell, bl. 9, sc. 2, ap. 24, Târgu Jiu, RO (54) **AUTOROLĂ PENTRU DEPLASAREA PERSOANELOR**

(57) Invenția se referă la un vehicul prevăzut cu o singură roată, destinat deplasării persoanelor. Autorola conform invenției cuprinde o caroserie (C) sub formă de disc, care se deplasează pe circumferința constituită dintr-o anvelopă (A), în interiorul caroseriei (C) fiind amplasat un motor (M), o transmisie (T), o suspensie (S), precum și o amenajare pentru locul conducătorului (B), manevrarea fiind realizată cu ajutorul unor comenzi (PC) și al unei surse de energie (G), iar stabilitatea în deplasare fiind asigurată prin viteza de echilibru, utilizând, la începutul deplasării și în premomentul opririi, două role de dimensiuni mici, montate la extremitatea a două brațe mobile, plasate în niște trape laterale caroseriei, în/din care intră/ies prin comandă mecanică sau electrică.

Revendicări: 8

Figuri: 7

(11) a 2004 00116 A0

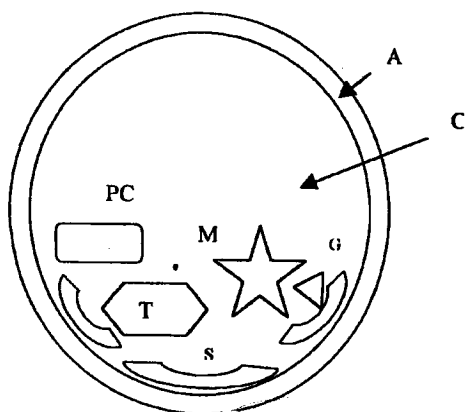

Fig. 4

(11) a 2002 00865 A2 (51) **B 64 C 3/42**; B 64 C 5/16 (21) a 2002 00865 (22) 17.06.2002 (41) 28.02.2005//2/2005 (71) Țăposu Iosif, str. Neagoe Vodă nr. 18-22 bl. Vi/2, sc. C et. 1 ap. 42 sect. 1, București, RO (72) Țăposu Iosif, str. Neagoe Vodă nr. 18-22 bl. Vi/2, sc. C, et. 1 ap. 42 sect. 1, București, RO (54) **ARIPĂ EXTREMALĂ**

(57) Invenția se referă la o aripă extremală care se poate utiliza în industria aerospațială și navală, pentru construcția, de preferință, a aripilor, ampenajelor, cârmelor, elicelor, turbinelor sau a paletelor. Aripa conform invenției are în planul orizontal pentru orice poziție adimensională (x), în lungul corzii extremele (AB) și indiferent de alegerea factorului de prelungire (k), punctul (Q) al bordului extremal, care este definit prin segmentul (PQ) = (kΣ(x)), în planul vertical profilul generator fiind definit pe extrados, prin arc convex (1) care este tangent în punctul (E) la linia (E₀E) și trece printr-un punct (E') având abscisa definită (v_e), precum și printr-un arc concav (2) care trece prin punctele (E' și Q), fiind tangent într-un punct (Q), la un segment (PQ), iar niște arce (1 și 2) sunt racordate într-un punct (E'), prin coordonate și pante, conturul intradosului fiind definit printr-un arc concav (3), care este tangent într-un

(11) a 2002 00865 A2

punct (I), la o linie (I₀I) și trece printr-un punct (I') având abscisa definită (v_i), precum și printr-un arc convex (4) care trece prin niște puncte (I' și Q), fiind tangent într-un punct (Q), la un segment (PQ), niște arce (3 și 4) racordându-se într-un punct (I'), prin coordonate și pante, iar niște abscise (v_e și v_i) fiind definite folosind parametrii concreți pentru o situație de utilizare.

Revendicări: 1

Figuri: 3

(11) a 2002 00865 A2

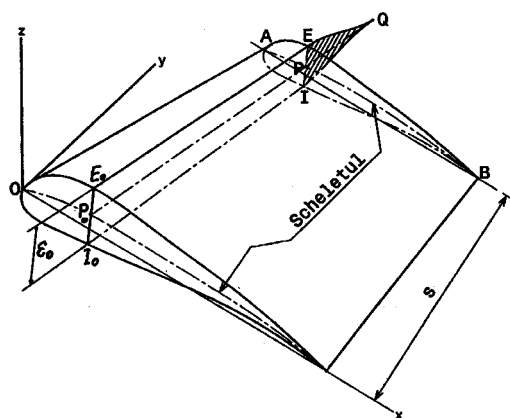

Fig. 1

(11) a 2001 01165 A2 (51) **B 64 C 29/00** (21) a 2001 01165 (22) 25.10.2001 (41) 28.02.2005//2/2005 (71) Șanta Victor, str. Tudor Vladimirescu nr. 22, Turda, RO (72) Șanta Victor, str. Tudor Vladimirescu nr. 22, Turda, RO (54) **PROCEDEU DE ZBOR CU DECOLARE ȘI ATERIZARE, PE VERTICALĂ**

(57) Invenția se referă la un procedeu de zbor cu decolare și aterizare, pe verticală. Procedeu conform invenției realizează decolarea și aterizarea unui aparat de zbor, pe verticală sau sub un anumit unghi față de verticală, cu ajutorul unor acceleratoare de aer, care sunt montate în fața și în spatele unui aparat de zbor și care se pot roti în jurul axei sale, cu un anumit număr de grade, împreună cu acceleratoarele de aer, jetul de gaze arse și aer putând fi orientat să se scurgă vertical sau sub un anumit unghi, față de verticală.

Revendicări: 3

Figuri: 3

(11) a 2001 01165 A2

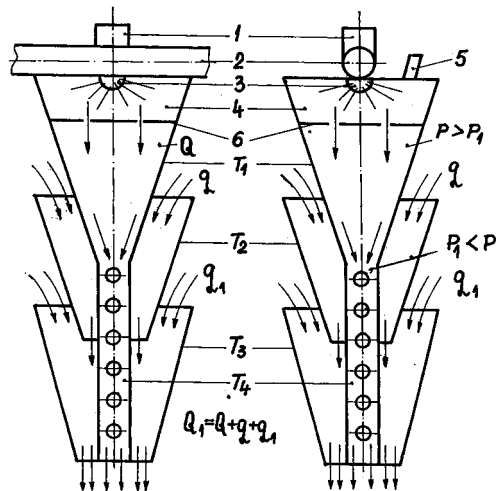

Fig. 2

(11) a 2004 00760 A0 (51) **B 64 C 31/032** (21) a 200400760 (22) 06.09.2004 (41) 28.02.2005//2/2005 (71) Lungu Adrian, str. Marinarilor nr. 19, sector 1, Cod 013945, București, RO (72) Lungu Adrian, str. Marinarilor nr. 19, sector 1, Cod 013945, București, RO (54) **AVION UȘOR, CU ARIPI RABATABILE**

(57) Invenția se referă la un avion ușor, cu aripi rabatabile, cu o capacitate de două locuri, având ca domeniu de utilizare aviația sportivă și de agrement. Avionul conform invenției este caracterizat prin aceea că are fiecare aripă alcătuită dintr-o parte (A) mobilă și o parte (B) fixă, care se rabat în jurul unei articulații (C), cu ajutorul unor pistoane (14 și 15) hidraulice, structura de rezistență a fiecărei aripi fiind alcătuită dintr-un lonjeron (1) principal și un lonjeron (2) secundar, lonjeroanele (1 și 2) fiind alcătuite din două grinzi (17 și 18), fiecare având în capete în zona de rabateră, câte o parte din articulația (C), articulația (C) având o parte (F) mobilă, o parte (G) fixă, un ax (H) ce unește cele două piese, concentric, cu x-x' și în jurul căreia se rotește partea (F) mobilă, o piesă zăvor (24) și două pistoane (15 și 14) hidraulice.

Revendicări: 4

Figuri: 13

(11) a 2004 00760 A0

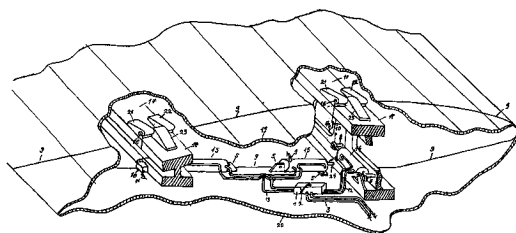

Fig. 8

(11) a 2002 01203 A2 (51) **B 65 B 61/14** (21) a 2002 01203 (22) 11.09.2002 (41) 28.02.2005//2/2005 (71) *Perla Harghitei S.A., str. Gării nr. 600, Sâncrăieni, județul Harghita, RO* (72) *Panțuru Ion Gabriel, b-dul. Timișoarei nr. 24 ap. 16, Sâncrăieni, județul Harghita, RO*; *Denes Endre, b-dul. Timișoarei nr. 55/a/16, Sâncrăieni, județul Harghita, RO*; *Fulop Endre, str. Revoluției Din Decembrie nr. 36/c/7, Sâncrăieni, județul Harghita, RO* (54) **MÂNER DE MANIPULARE A FLACOANELOR PET, PENTRU APLICARE MECANIZATĂ**

(57) Invenția se referă la un mâner de manipulare a flacoanelor realizate din polietilentereftalat PET sau din polietilenă PE cu volum mare, în industria alimentară sau chimică, unde anumite lichide sunt îmbuteliat în aceste flacoane. Mânerul conform invenției este un corp injectat din PET sau PE, având o formă simetrică, atât în plan orizontal, cât și în cel vertical, constituit dintr-un inel de rigidizare (1), un inel de manipulare (2), precum și din niște lamele elastice (3), în vederea manipulării fiind detașat inelul de manipulare (2) de lângă inelul (1) de rigidizare și, prin deformare plastică, se aduce inelul (2) de manipulare într-o poziție verticală față de inelul (1) de rigidizare care, datorită forței excentrice

(11) a 2002 01203 A2

cauzată de greutatea corpului, se înclină față de orizontală și strânge lamelele (3) pe gâtul corpului.

Revendicări: 1

Figuri: 4

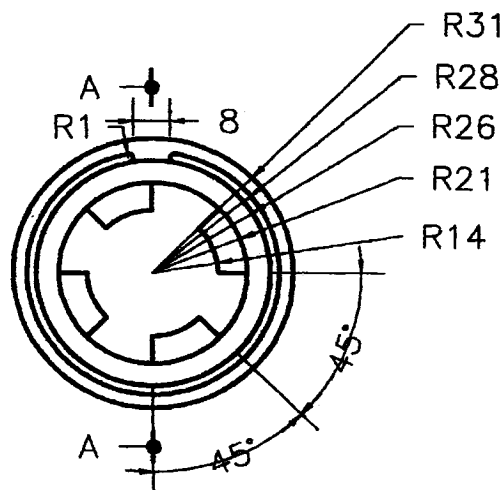

Fig. 1

(11) a 2003 00080 A2 (51) **B 65 D 8/00**; B 67 D 1/02 (21) a 2003 00080 (22) 30.01.2003 (41) 28.02.2005//2/2005 (71) *Onofrei Mihai, sat Lețcani, Iași, RO* (72) *Onofrei Mihai, sat Lețcani, Iași, RO* (54) **CUTIE SFERICĂ, PENTRU ÎMBUTELIAT BĂUTURI**

(57) Invenția se referă la o cutie care constituie un recipient metalic, destinat îmbutelierii băuturilor. Cutia conform invenției cuprinde un corp (1) de forma unei sfere, confecționat din tablă, care se continuă cu un gât cilindric, filetat la exterior, care se închide cu un capac (3), în interiorul corpului (1) sferic, pe partea opusă gâtului, aflându-se un balast (2) care mută centrul de greutate al corpului (1) sferic în partea de jos a acesteia, împiedicându-l astfel să se răstoarne.

Revendicări: 1

Figuri: 4

(11) a 2003 00080 A2

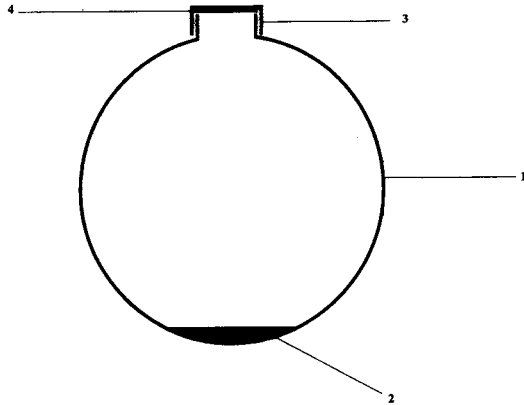

Fig. 1

(11) a 2004 00630 A2 (51) **B 65 D 47/08** (21) a 2004 00630 (22) 08.01.2003 (30) 11.01.2002 CH 0043/02 (41) 28.02.2005/12/2005 (86) CH 03/00004 08.01.2003 (87) WO 03/057585 17.07.2003 (71) *Terxo Ag, Kastellstrasse 1, Ch-8623, Wetzikon-Kempten, CH* (72) *Dubach Werner Fritz, Im Hubrain 4, Ch-8124, Maur, CH* (74) *Inventa - Agenție Universitară de Inventică S.R.L., B-Dul Corneliu Coposu nr. 7, bl. 104, sc. 2, ap. 31, sector 3, București* (54) **SISTEM DE ÎNCHIDERE DIN PLASTIC, CARE POATE FI FABRICAT ÎN POZIȚIA "ÎNCHIS", MATRIȚĂ DE INECȚIE ȘI METODĂ PENTRU FABRICAREA ACESTUIA**

(57) Invenția se referă la un sistem de închidere din plastic, la o matriță de injecție pentru fabricarea unor astfel de sisteme de închidere, din plastic și la o metodă prin care sistemele de închidere pot fi fabricate, utilizând matrițele de injecție conform invenției. Sistemul conform invenției este prevăzut dintr-o parte (2) inferioară și un capac (3), prezentând o simetrie de rotație în raport cu un ax (A) central, partea (2) inferioară și capacul (3) fiind conectate împreună, formând o singură piesă prin intermediul unei articulații (4) declic și o cusătură (7) de separare și niște pereți (5 și 6) laterali. Matrița conform invenției constă din două jumătăți de plăci, una din jumătăți de

(11) a 2004 00630 A2

placă conține niște cavități care formează suprafețele exterioare ale sistemului de închidere, fabricat cu ajutorul acestora, cealaltă jumătate a plăcii conține niște poansoane care, la îmbinarea celor două jumătăți, intră în cavitățile celeilalte jumătăți a sculei, cavitatea rămasă fiind umplută cu plastic, formând sistemul de închidere din plastic. Metoda este caracterizată prin aceea că mai întâi este retrasă prima placă, prevăzută cu poansoane sau cavități, după care sistemele de închidere sunt eliberate din a doua placă.

Revendicări: 20

Figuri: 4

(11) a 2004 00630 A2

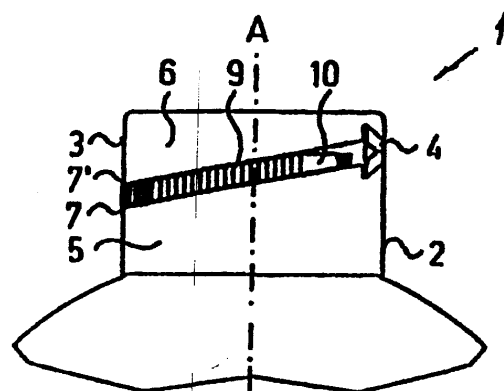

Fig. 1

(11) a 2004 00681 A2 (51) **B 65 D 47/24**; B 05 B 11/04; B 65 D 1/32 (21) a 2004 00681 (22) 27.01.2003 (30) 19.02.2002 EP 02251124.0 (41) 28.02.2005/2/2005 (86) EP 03/00792 27.01.2003 (87) WO 03/070590 28.08.2003 (71) Unilever Nv, Weena 455, Rotterdam, NL (72) Da Silva Reginaldo, Alexandre Tavares, Lever Faberge Ltd., Coal Road, Seacroft, Ls14 2ar, Leeds, Yorkshire, GB (74) Rominvent S.A. str. Ernil Pangratti nr.35, sector 1, București (54) **DISPOZITIV DE PULVERIZARE PRIN PRESARE**

(57) Invenția se referă la un dispozitiv de pulverizare prin presare, utilizat pentru aplicarea unei compoziții cosmetice lichide, pe corpul uman. Dispozitivul conform invenției conține un flacon deformabil (1) pentru păstrarea unei compoziții lichide, un capac dozator (5) și un tub de imersare (50), capacul dozator (5) conținând o secțiune de bază (5B), care conține un dispozitiv (15) pentru atașare la flaconul deformabil (1), un segment (22) care definește cel puțin o deschizătură și un receptor (27B) pentru tubul de imersare, pe fața interioară a segmentului (22), deschizătura care este cel puțin una asigurând o conexiune fluidă între interiorul flaconului deformabil (1) și exteriorul secțiunii de bază (5B), atât prin tubul de imersare, cât și altfel, precum și dintr-un membru mobil (10), reținut în exteriorul sec-

(11) a 2004 00681 A2

țiunii de bază (5B), care conține o secțiune superioară semisferică (14) și o secțiune tubulară (38) pentru segmentul (22) secțiunii de bază (5B), secțiunile (14 și 38) definind un orificiu de pulverizare (40), iar membrul mobil (10) funcționând pentru a modifica dispozitivul între o stare de nefuncționare, în care orificiul de pulverizare (40) este blocat din interior, printr-un dispozitiv de blocare (26), care formează o parte a secțiunii de bază (5B) și o stare de funcționare în care secțiunile (14 și 38) care definesc orificiul de pulverizare (40), este la o distanță față de dispozitivul de blocare (26).

Revendicări: 29

Figuri: 6

(11) a 2004 00681 A2

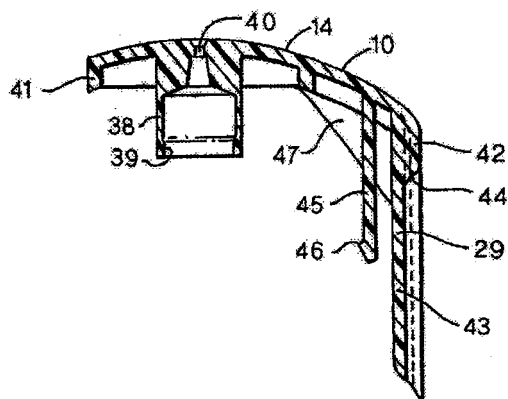

Fig. 2

(11) a 2004 00681 A2

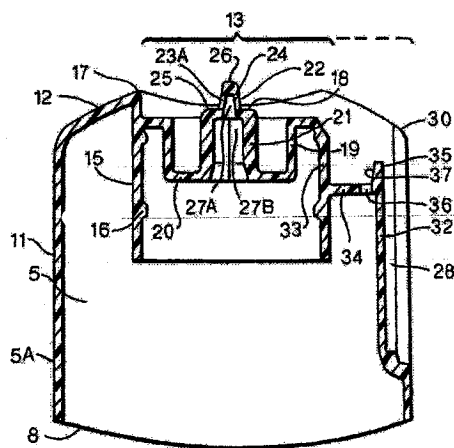

Fig. 3

(11) a 2004 00910 A0 (51) **B 65 F 1/16** (21) a 2004 00910 (22) 19.10.2004 (41) 28.02.2005//2/2005 (71) Drăgan Mihai, str. Școlilor nr. 52, bl. B15, sc. 5, et. 3, ap. 88, Brăila, RO (72) Drăgan Mihai, str. Școlilor nr. 52, bl. B15, sc. 5, et. 3, ap. 88, Brăila, RO (54) **CAPAC CU BLOCATOR**

(57) Invenția se referă la un capac cu coadă, ce poate fi sprijinit pe un recipient oarecare, folosibil pentru etanșarea recipientelor de colectare a deșeurilor menajere, și nu numai. Capacul conform invenției este alcătuit dintr-un capac (1) propriu-zis, un suport (3) și un blocator (4), toate executate din material plastic, la care capacul (1) este alcătuit dintr-un corp (a) capac și o coadă (b) prevăzută cu un cârlig (c) și niște urechi (d) de sprijin, unite printr-un bolț de sprijin (k), capacul (1) pe ansamblu sprijinindu-se printr-un bolț (k), pe un receptor (m) al bolțului, parte din suportul (3) care, la rândul lui, se sprijină printr-un sistem (l) de fixare, pe recipient, ansamblul basculând în jurul bolțului (k) tras în jos de o contragreutate (5) prinsă de cârligul (c), iar apăsat cu mâna etanșează pe recipient (6), prin blocator (4).

Revendicări: 5

Figuri: 8

(11) a 2004 00910 A0

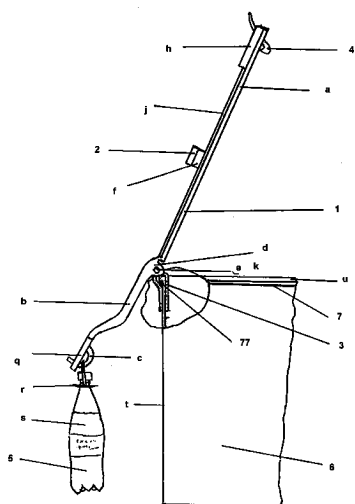

Fig. 1

(11) a 2002 01579 A2 (51) **C 07 C 69/00** (21) a 2002 01579 (22) 10.12.2002 (41) 28.02.2005//2/2005 (71) Țigău Valentina, str. Splaiul Unirii nr. 45, bl. M15, sc. 3, ap. 67, sect. 3, București, RO; Țigău Laurențiu Daniel, Spaiul Unirii nr. 45, bl. M15, sc. C, ap. 67, Parter, sector 3, București, RO (72) Țigău Valentina, str. Splaiul Unirii nr. 45, bl. M15, sc. 3, ap. 67, sect. 3, București, RO; Țigău Laurențiu Daniel, Spaiul Unirii nr. 45, bl. M15, sc. C, ap. 67, parter, sector 3, București, RO (54) **PROCEDEU DE OBTINERE A ESTERILOR METILICI AI ACIZILOR GRAȘI**

(57) Invenția se referă la un procedeu de obținere a esterilor metilici ai acizilor grași, utilizați drept combustibili pentru motoare diesel, solvenți ecologici sau intermediari pentru substanțe tensioactive. Procedeu conform invenției constă în aceea că materiile grase, de tipul uleiurilor vegetale sau a grăsimilor animale, se tratează cu o soluție metanolică de hidroxid alcalin, la temperaturi de 15...50°C, timp de 30...60 min., după care se separă glicerina brută, de esterii metilici ai acizilor grași și aceștia din urmă se purifică prin extracție cu solvent, la temperaturi de 15...40°C, cu obținerea, cu randament ridicat, a unui produs cu puritate avansată.

Revendicări: 2

(11) a 2004 00271 A2 (51) **C 07 D 409/00** (21) a 2004 00271 (22) 18.09.2002 (30) 26.09.2001 US 09/964, 276 (41) 28.02.2005//2/2005 (86) US 02/29522 18.09.2002 (87) WO 03/027234 03.04.2003 (71) Curis, Inc., 61 Moulton Street, Ma 02138, Cambridge, Ma, US (72) Baxter Anthony David, 5 Millers View, Much Hadham, Sg10 6bn, Bishops Stortford, Hertfordshire, GB; Boyd Edward Andrew, 61 Tamar Way, Ox11 7qh, Didcot, Oxfordshire, GB; Frank-Kamenetsky Maria, 49 Alton Place, Apartment nr.2, 02446, Brookline, Massachusetts, US; Porter Jeffery, 28 Sullivan Street, Ma 02420, Lexington, Massachusetts, US; Price Stephen, 25 Eskdale Road, Stoke Mandeville, Hp225 Uj, Aylesbury, Buckinghamshire, GB; Rubin Lee, L., 2 Barnstable Road, Ma 02481, Wellesley, Massachusetts, US; Stibbard John, Harry Alexander, 20 Fairacres Road, Oxfordshire Ox11 8qg, Didcot, Ox, GB (74) Cabinet de Proprietate Industrială "Bionpi" - Calea Dorobanților nr. 126-130, bl. 8, et. 9, ap. 50, sector 1, București (54) **REGULATORI ORGANICI, CU MOLECULĂ MICĂ, PENTRU PROLIFERAREA CELULARĂ**

(57) Invenția se referă la compuși organici, cu moleculă mică, care sunt regulatori ai proliferării celulelor, la compoziții și preparate farmaceutice care îi conțin și la o metodă de reglare a proliferării sau diferențierii celulare. Compușii conform invenției au formula generală (IX) în care semnificația substituenților este prezentată în descriere.

Revendicări: 71

Figuri: 66

(11) a 2004 00271 A2

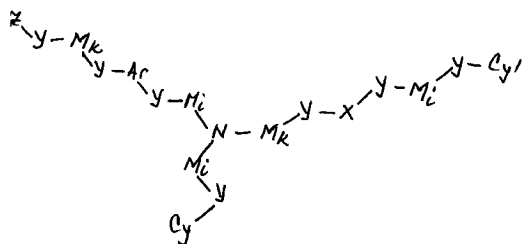

(11) a 2004 00726 A0 (51) **C 08 K 5/04** (21) a 2004 00726 (22) 18.08.2004 (41) 28.02.2005//2/2005 (71) Mopeka Impex S.R.L., str. Călărași nr. 43, Timișoara, RO (72) Vincze Martin Antoniu, str. Teatrului nr. 3, sc. B, ap. 5, Timișoara, RO; Georgescu Mariana, str. Turda nr. 106, bl. 32, sc. 2, et. 2, ap. 61, sector 1, București, RO (74) Constantin Ghiță Office, Bd. Take Ionescu nr. 24-28, sc. B, ap. 2, Timișoara, județul Timiș (54) **PRODUS PENTRU ADITIVAREA BITURILOR ȘI PROCEDEU DE FABRICAȚIE A ACESTUIA**

(57) Invenția se referă la un produs pentru aditivarea biturilor, în vederea creșterii adezivității bitumului la agregatele naturale și la un procedeu de obținere a acestuia. Produsul conform invenției se obține prin reacția de aminoliză, dintre trigliceridă și trietilentetramină sau tetraetilenpentamină, la o temperatură cuprinsă între 140...150°C, timp de 4...5 h, cu formare de dialchil-diamidopoliamină, urmată de reacția acesteia cu formaldehidă, cu formarea metilollderivatului diamidei care, prin condensare intramoleculară, la 150...170°C, conduce la produsul dorit, sub formă de pastă semisolidă.

Revendicări: 3
Figuri: 3

(11) a 2004 00080 A0 (51) **C 09 D 5/25** (21) a 2004 00080 (22) 30.01.2004 (41) 28.02.2005//2/2005 (71) Bidulescu George Dan, Șos. Ștefan Cel Mare nr. 36, bl. 30 B, sc. 1, et. 4, ap. 15, sector 2, București, RO (72) Bidulescu George Dan, șos. Ștefan cel Mare nr. 36, bl. 30 B, sc. 1, et. 4, ap. 15, sector 2, București, RO (54) **LAC ELECTROIZOLANT, PENTRU ACOPERIREA CONDUCTOARELOR METALICE**

(57) Invenția se referă la un lac electroizolant, pentru acoperirea conductoarelor metalice. Lacul electroizolant conform invenției se obține prin condensarea, într-o primă etapă, în mediu de cresol și xilen, a unui amestec de anhidridă maleică și anhidridă trimelitică, în raport molar cuprins între 1:1 și 10:1, cu 4, 4'-diaminodifenilmetan, la temperaturi cuprinse între 30...150°C, urmată de o a doua etapă de esterificare a grupelor carboxil, neconsumate în prima etapă, cu etilenglicol, în prezența de catalizatori de esterificare, la temperaturi cuprinse între 150...220°C, urmată de diluție cu un amestec de cresol, xilen și eventual γ -butirolactonă și aditivare cu butiltitanat monomer, drept catalizator de transesterificare, obținându-se un lac sub formă de soluție transparentă, de culoare brun-roșcată, cu un conținut în solide, cuprins între 35...45%. Pelicula electroizolantă obținută din lacul conform invenției are o termoplasticitate peste 350°C, punct de inflexiune al tg. Δ 210°C și nu prezintă fisuri la șoc termic 1 x d, la o oră, la 250°C.

Revendicări: 2

(11) a 2002 00305 A2 (51) **C 09 K 3/32**; E 02 B 15/04 (21) a 2002 00305 (22) 19.03.2002 (41) 28.02.2005//2/2005 (71) Amuza Daniel, sat Siliște, comuna Lucieni, județul Dâmbovița, RO (72) Amuza Daniel, sat Siliște, comuna Lucieni, județul Dâmbovița, RO (54) **INSTALAȚIE DE RECUPERARE A PRODUSELOR PETROLIERE, DIN APĂ**

(57) Invenția se referă la o instalație de recuperare a produselor petroliere, deversate accidental în ape curgătoare sau nu. Instalația conform invenției este constituită dintr-un colector (A) care este prins cu ajutorul unor șuruburi, de un cilindru (B) realizat din cauciuc, care are în partea din spate, montată, o contragreutate (C), cilindrul (B) având rolul de a menține colectorul (A) deasupra apei și a lăsa să treacă pe sub el apa, reținând în fața lui produsele petroliere, în colector (A) fiind montat un burete (2) pentru reținerea și colectarea produselor petroliere, în burete (2) fiind crestate niște orificii de colectare (3), în formă de "U", având dispuse în interior niște site (4), în dreptul orificiilor de colectare (3), în burete (2) fiind fixate niște conducte de colectare (5) aflate în legătură cu niște pompe centrifuge (6), care refulează produsele într-un vas de colectare (7), iar în caz de necesitate, pot fi cuplate mai multe colectoare (A) între ele.

Revendicări: 1
Figuri: 2

(11) a 2002 00305 A2

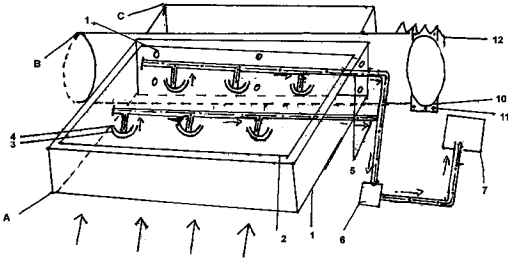

Fig. 1

(11) a 2004 00836 A0 (51) **C 10 G 7/02** (21) a 2004 00836 (22) 04.10.2004 (41) 28.02.2005/2/2005 (71) Petrostar S.A., bulevardul București nr. 37, Ploiești, RO (72) Balalia Ancuța Paula, str. Ceahlău nr. 2 A, Ploiești, RO (54) **PROCEDEU ȘI INSTALAȚIE DE SEPARARE A FRAȚIILOR C₃-C₄, DIN HIDROCARBURI LICHIDE**

(57) Invenția se referă la un procedeu și la o instalație pentru separarea fracțiilor C₃ - C₄, dintr-un amestec de hidrocarburi lichide C₁ - C₆, rezultat dintr-un proces de recuperare adâncă a fracției C₃₊ din gazele asociate țițeiului și, respectiv, amestecului de hidrocarburi lichide C₂ - C₃ - C₄, rezultat în urma procedurii de demetanizare a gazelor asociate țițeiului. Procedeu conform invenției constă în utilizarea și injecția unui amestec de hidrocarburi lichide C₁ - C₆, având temperatura de 0 - 30°C și compoziția conform tabelului 1, în conducta de vapori de la vârful primei coloane, înainte de intrarea într-un condensator. Instalația conform invenției, în cadrul căreia este aplicat procedeu, are în componență un depozit pentru materia primă (1 și 2), niște agregate de pompe (4), pentru introducerea materiei prime în proces, niște conducte de legătură (5), pentru alimentarea coloanei de deetanizare (6) și circulația vapo-

(11) a 2004 00836 A0

rilor din vârful coloanei (8) în care, înainte de condensator (9), se injectează fluxul de hidrocarburi lichide C₁ - C₆, prin conducta (7), un condensator (9) în cuprinsul căruia este montată o serpentină de circulație a apei recirculate, condensatorul (9) comunicând pe la partea sa inferioară, cu un vas de reflux (11) în care intră amestecul format din metan, etan și antrenări de C₃, parțial condensat, acesta constituind refluxul introdus în zona de blaz de vârf a coloanei (6), printr-o conductă (14), coloana având la partea sa inferioară o zonă de blaz, racordată prin intermediul unei conducte (15), cu un refierbător (16) a cărei zonă superioară de vapori comunică printr-o altă conductă (17), cu coloana de fracționare (6), realizând fenomenul de termosifonare, iar partea inferioară cu lichid, a refierbătorului (16) este în legătură prin altă conductă (18), cu o altă coloană de fracționare (20) în care are loc separarea, în zona de vârf a fracției C₃ - C₄.

Revendicări: 2

Figuri: 2

(11) a 2004 00836 A0

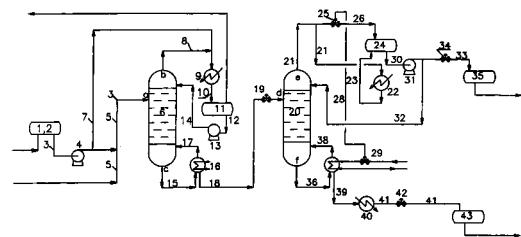

Fig. 1

(11) a 2004 00671 A0 (51) **C 23 C 4/06**; A 61 C 8/00; B 32 B 15/01 (21) a 2004 00671 (22) 28.07.2004 (41) 28.02.2005//2/2005 (71) *Institutul Național Cercetare-Dezvoltare pentru Optoelectronică-Inoe 2000, str. Atomiştilor nr. 1, Bucureşti-Măgurele, județul Ilfov, RO* (72) *Braic Mariana, str. Telița nr. 4, bl. 66b, ap. 43, sector 5, Bucureşti, RO; Braic Viorel, str. Telița nr. 4, bl. 66 B, sc. A, ap. 43, sect. 5, Bucureşti, RO; Bălăceanu Mihai, Drumul Taberei nr. 90, bl. C8, sc. F, et. 9, ap. 236, sector 6, Bucureşti, RO; Vlădescu Alina, str. Mohorului nr. 6, bl. 17, sc. 5, et. 2, ap. 67, sector 6, Bucureşti, RO* (54) **MATERIAL MULTISTRAT BIOCOMPATIBIL, PENTRU ACOPERIREA IMPLANTURILOR MEDICALE**

(57) Invenția se referă la un material multistrat biocompatibil, utilizat pentru acoperirea implanturilor biomedicale, a instrumentarului și dispozitivelor medicale, utilizate în ortopedie și stomatologie. Materialul multistrat conform invenției este constituit din 20...1000 straturi alternante de TiN și TiAlN, fiecare cu o grosime cuprinsă între 4 și 100 nm, raportul grosimilor straturilor individuale (TiN)/(TiAlN) fiind cuprins între 0,25...4 nm și prezintă o aderență ridicată la substrat, o microduritate cuprinsă între 2500 și 2700 HV și un factor de viabilitate celulară, la testul de citotoxicitate > 93%.

Revendicări: 1

(11) a 2004 00713 A0 (51) **C 23 G 3/00**; B 08 B 9/00 (21) a 2004 00713 (22) 11.08.2004 (41) 28.02.2005//2/2005 (71) *Ghețiu I. Silviu Corneliu, str. Ciurchi nr. 115a, bl. B8, sc. A, et. 4, ap. 4, Iași, RO* (72) *Ghețiu I. Silviu Corneliu, str. Ciurchi nr. 115a, bl. B8, sc. A, et. 4, ap. 4, Iași, RO* (54) **INSTALAȚIE DE CURĂȚAT ȘI/SAU NEUTRALIZAT TRASEE DE RĂCIRE MATRIȚE**

(57) Invenția se referă la o instalație de curățare și/sau neutralizare a traseelor de răcire ale unei matrițe, folosită pentru eliminarea crustei, sărurilor de calciu și magneziu, formate de trecerea apei sau agentului și pentru neutralizarea acidității reziduale, igienizării și/sau prevenirea atacării părților din oțel, cupru, aluminiu, zinc, alamă, cositor, aliaje ușoare ale matrițelor. Instalația conform invenției este constituită dintr-un temporizator (37) legat la un motor electric (2) de acționare a unei pompe (1), care temporizează acțiunea substanțelor de curățare și/sau neutralizare, din niște rezervoare (6 și 7) în care sunt stocate, separat, două substanțe diferite, cu rol de curățare și/sau neutralizare, un circuit pneumatic auxiliar, format dintr-o sursă de aer comprimat sau dintr-un compresor (19) acționat de un motor electric (20), un furtun

(11) a 2004 00713 A0

flexibil, racordat la o cuplă rapidă (18), o supapă de sens (17) și un drosel (16), care asigură golirea instalației hidraulice după folosirea substanțelor de curățare și/sau neutralizare, și posibilitatea de identificare rapidă a traseelor de răcire-încălzire și din niște distribuitoare (21 și 26) cu construcție modulară, care asigură posibilitatea de a racorda la aparat, concomitent, toate traseele de răcire-încălzire.

Revendicări: 5

Figuri: 5

(11) a 2004 00713 A0

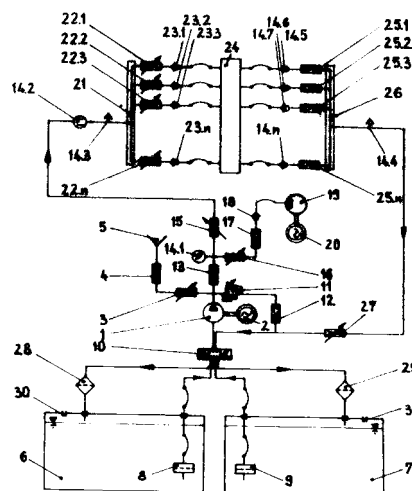

Fig. 1

(11) a 2002 01306 A2 (51) **D 01 F 6/38**; D 01 F 11/06 (21) a 2002 01306 (22) 18.10.2002 (41) 28.02.2005//2/2005 (71) "Icefs" S.A., str. Uzinei nr. 1, Săvinești, județul Neamț, RO (72) Popa Mariana, str. Cujejdului nr. 2 bl. D9 ap. 43, Piatra Neamț, RO; Apetrei Ion, b-dul Traian nr. 48, bl. H4, sc. B, ap. 60, Piatra Neamț, RO; Cernăuțeanu Carmen, Al. Paltinilor bl. 4, sc.D ap. 48, Piatra Neamț, RO (54) **PROCEDEU DE OBȚINERE A FIBRELOR ACRILICE TERMOSTABILIZATE ȘI PRODUSUL ASTFEL OBȚINUT**

(57) Invenția se referă la un procedeu de termostabilizare a fibrelor acrilice, prezentate sub formă de cablu polifilamentar și la produsul astfel obținut. Procedeu conform invenției constă în aceea că fibrele acrilice precursorare se imersează într-o baie ce conține o soluție de fosfați de mono- și diamoniu, timp de 1...15 min, la o temperatură în intervalul 10...50°C, după care se storc, se usucă și se tratează, termic, la temperaturi de până la 300°C, în atmosferă oxidantă. Fibrele acrilice termostabilizate, conform invenției, pot fi utilizate în industria textilă, pentru obținerea de pâsle și țesături din care se pot confecționa materiale de protecție și ca materie primă, pentru obținerea fibrelor carbon și grafit.

Revendicări: 2

(11) a 2004 00454 A0 (51) **E 03 B 7/07**; E 03 C 1/02 (21) a 2004 00454 (22) 19.05.2004 (41) 28.02.2005//2/2005 (71) Areșteanu Adrian, str. 7 Noiembrie nr. 30 bl. K7 et. 4 ap. 14, Iași, RO; Șufaru Liviu Eduard Constantin, str. Republicii nr. 55b, bl. R2, sc. A, et. 2, ap. 19, Iași, RO; Joao Jorge Jardim Janz, Rua Antonio Saude, nr. 16-11, Lisabona, PT; Alecu I. Ioan, str. Socola 28, bl. Z3 ap. 62 et. 10, Iași, RO (72) Areșteanu Adrian, str. 7 Noiembrie nr. 30 bl. K7 et. 4 ap. 14, Iași, RO; Șufaru Liviu Eduard Constantin, str. Republicii nr. 55b, bl. R2, sc. A, et. 2, ap. 19, Iași, RO; Joao Jorge Jardim Janz, Rua Antonio Saude, nr. 16-11, Lisabona, PT; Alecu Ioan, str. Socola nr. 28, bl. Z3, ap. 62, et. 10, Iași, RO (54) **CORP CONTOR, PENTRU MĂSURAREA DEBITELOR LICHIDE**

(57) Invenția se referă la un corp contor, pentru măsurarea debitelor lichide, destinat constructorilor de instalații de măsurare a consumului de apă, în locuințe și întreprinderi industriale. Corpul conform invenției este constituit dintr-un corp (1) realizat dintr-un material plastic, armat sau nu, cu fibră de sticlă sau alt material adecvat, prevăzut cu niște nervuri (a), niște raze (b și c) de racordare, un unghi (α) de înclinare a conductei de acces și un filet (c) fierăstrău, pentru fixarea aparatului.

Revendicări: 4
Figuri: 3

(11) a 2004 00454 A0

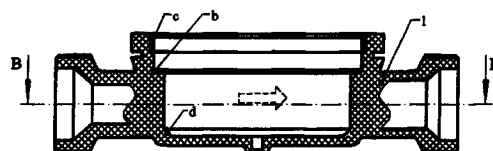

Fig. 1

(11) a 2003 00918 A2 (51) **E 03 F 5/20** (21) a 2003 00918 (22) 13.11.2003 (30) 25.11.2002 HU U 0200332 (41) 28.02.2005//2/2005 (71) Czinege Jozsef, Kodaly Zoltan Ut nr. 10 2241, Sulysap, HU (72) Czinege Jozsef, Kodaly Zoltan Ut nr. 10 2241, Sulysap, HU (74) "Harcov" A.P.I. S.R.L.- str. Nicolae Iorga nr. 61, bl. 10e, sc. B, ap. 9, Sfântu Gheorghe (54) **SIFON DE SCURGERE, PENTRU PODEA CU SISTEM DE PROTECȚIE DUBLĂ ANTIMIROS**

(57) Invenția se referă la un sifon de scurgere pentru podea, cu sistem de protecție dublă antimiros, pentru protejarea sporită a încăperii, împotriva mirosului din canalizări, sistem care protejează împotriva mirosului care provine din canalizarea acelor încăperi cu apă din clădiri (baie, bucătărie, cabină pentru spălat etc.), unde apa, care ajunge pe podea, este condusă în canalizarea menajeră, de către un sifon de podea, montat sub nivelul podelei și acoperit cu un grilaj, în planul podelei. Sifonul de scurgere, pentru podea, cu sistem de protecție dublă antimiros, conform invenției, este constituit dintr-un sifon (1) de podea, care are un racord (8) sau racorduri de intrare, un racord (2) de ieșire și un vas (3) interior, echipat cu un plutitor (6) de formă sferică, cu interior gol sau confec-

(11) a 2003 00918 A2

ționat din material cu densitate specifică, inferioară densității apei, racordul (18) de ieșire al vasului (3) interior este fixat în racordul (2) de ieșire al corpului sifonului, printr-un ajustaj (12) de poziție, care să asigure poziționarea univocă a vasului interior față de corpul (1) sifonului, vasul (3) interior este prevăzut cu un capac (5) demontabil, capacul (5) fiind prevăzut cu un orificiu (12) de transfer, de formă circulară, iar suprafața interioară a vasului (3) interior este prevăzută cu ghidaje de conducere care, în cazul în care în corpul (1) sifonului nu este apă, vor conduce un plutitor (6) exact pe orificiul de transfer, de pe capacul (5) de închidere al vasului (3) interior, asigurând astfel protecția antimiros.

Revendicări: 4

Figuri: 1

(11) a 2003 00918 A2

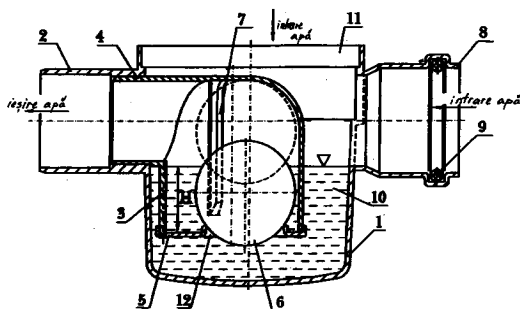

(11) a 2004 00883 A0 (51) **E 04 B 1/08**; E 04 G 23/06 (21) a 2004 00883 (22) 11.10.2004 (41) 28.02.2005//2/2005 (71) Coveianu Mihai, str. Roma nr. 25, sector 1, București, RO (72) Coveianu Mihai, str. Roma nr. 25, sector 1, București, RO (74) Agenție de Proprietate Intelectuală și Transfer de Tehnologie -Agpitt-S.R.L. b-dul. Libertății nr. 12, bl. 113, sc. 2, ap. 28, sector 4, C.P.42-106, București (54) **STRUCTURĂ METALICĂ SUSPENDATĂ DE O HALĂ METALICĂ INDUSTRIALĂ, AVÂND DESTINAȚIE CIVILĂ SAU INDUSTRIALĂ**

(57) Invenția se referă la o structură metalică suspendată de o hală metalică industrială, având destinație civilă sau industrială, care poate fi utilizată într-o hală metalică existentă, care nu mai servește scopului pentru care a fost proiectată, construcția nouă putând avea destinație civilă (birouri, arhivă, etc.) sau tot industrială, dar cu altă destinație decât cea inițială. Structura metalică suspendată, conform invenției, este realizată într-o hală alcătuită din mai multe cadre care au o deschidere (D), aflate la o distanță dintre ele de o travee (t), astfel că pe două sau mai multe cadre se montează grinzi cu zăbrele perete (3), formate fie cu niște montanți (m) verticali și cu diagonale (d) la aproximativ 45°, fie doar cu diagonale (d) la 60°, grinda cu zăbrele perete (3) fiind prinsă atât

(11) a 2004 00883 A0

de niște stâlpi (1), cât și de o riglă (2) de acoperiș a halei metalice, structura astfel rezultată fiind deosebit de rigidă, datorită conlucrării dintre structura halei existente și grinda cu zăbrele (3), rigla de acoperiș (2) a halei devenind talpa superioară a grinzii cu zăbrele (3) perete.

Revendicări: 2

Figuri: 4

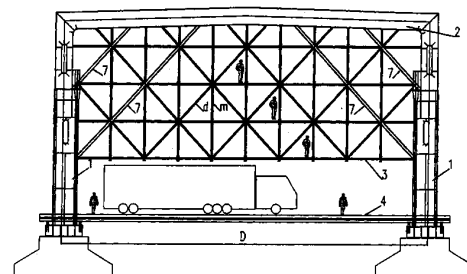

Fig. 1

(11) a 2004 00373 A2 (51) **E 04 C 3/26**; E 04 B 5/10 (21) a 2004 00373 (22) 19.11.2002 (30) 16.01.2002 HR P020020044A (41) 28.02.2005//2/2005 (86) HR 02/00057 19.11.2002 (87) WO 03/060253 24.07.2003 (71) *Mara-Institut D.O.O., Varazdinska 65, Martijanec, Donji Martijanec, HR* (72) *Skendzic Milovan, Hrvatskih Pavlina 12, 42250, Lepoglava, HR; Smrcek Branko, Branimirova 24, 42202, Trnovec, HR* (74) *Cabinet Enpora S.R.L., șos. Iancului nr. 7, bloc 109 B, sc. B, et. 1, ap. 46, sector 2, Cod 73371, București* (54) **CONSTRUCȚIE DE ACOPERIȘ-TAVAN, DIN BETON PRECOMPRIAT INDIRECT, CU BOLTĂ PLATĂ**

(57) Invenția se referă la construcția acoperișurilor pentru clădiri industriale sau alte clădiri asemănătoare, din beton armat precomprimat și, îndeosebi, unele piese metalice care devin părți integrate ale structurii. Construcția conform invenției cuprinde, în mod distinct, o placă (1) de boltă lată și subțire din beton și o grindă (2) superioară din beton, cu secțiunea transversală în "V" inversat, legate între ele prin niște bare (3) tubulare subțiri, din oțel, prevăzute ca să stabilizeze grinda superioară (2) împotriva flambajului lateral și pentru a împiedica părțile (1 și 2) de a se apropia sau a se îndepărta între ele. Precomprimarea plăcii de boltă (1) generează comprimare în grinda superioară (2) care, în mod pasiv indirect,

(11) a 2004 00373 A2
împingând capet ele construcției, acționând cu o anumită excentricitate asupra centrului de gravitație al secțiunii transversale, provoacă rotirea capetelor acesteia și îndoind, astfel, placa de boltă, în sus.

Revendicări: 3
Figuri: 4

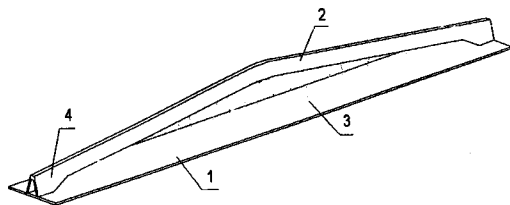

Fig. 1

(11) a 2004 00374 A2 (51) **E 04 C 3/292**; E 04 B 5/10 (21) a 2004 00374 (22) 20.11.2002 (30) 08.03.2002 HR P20020208A (41) 28.02.2005//2/2005 (86) HR 02/00058 20.11.2002 (87) WO 03/083232 09.10.2003 (71) *Mara-Institut D.O.O., Varazdinska 65, Martijanec, Donji Martijanec, HR* (72) *Skendzic Milovan, Hrvatskih Pavlina 12, 42250, Lepoglava, HR; Smrcek Branko, Branimirova 24, 42202, Trnovec, HR* (74) *Cabinet Enpora S.R.L., șos. Iancului nr. 7, bloc 109 B, sc. B, et. 1, ap. 46, sector 2, Cod 73371, București* (54) **CONSTRUCȚIE DE ACOPERIȘ-TAVAN, DIN BETON DUBLU PRECOMPRIAT, CU BOLTĂ PLATĂ ÎN GRILAJ, PENTRU DESCHIDERI EXTREM DE MARI**

(57) Invenția se referă la construcția acoperișurilor pentru clădiri industriale sau alte clădiri asemănătoare. Construcția conform invenției cuprinde o construcție (1) în grilaj a tavanului și o grindă (2) superioară din beton, cu secțiunea transversală de forma unui "T" modificat sau a unui "V" inversat, legate între ele, prin niște bare (3) tubulare, subțiri, care stabilizează grinda superioară (2) împotriva flambajului lateral. Golurile din elementele grilajului orizontal (1) sunt umplute cu niște plăci (6) astfel, încât se realizează o boltă plată, construcția este precomprimată prin precomprimare dublă, grilajul tavanului (1)

(11) a 2004 00374 A2
este precomprimat centric, iar grinda superioară (2) este precomprimată printr-o pană (5), la mijlocul deschiderii.

Revendicări: 6
Figuri: 8

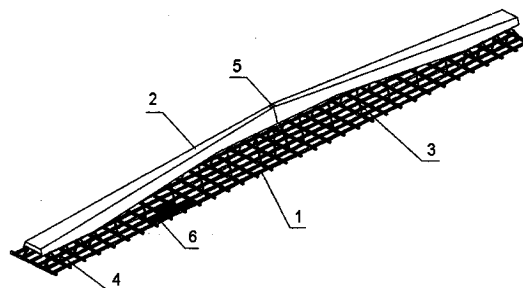

Fig. 1

(11) a 2002 00968 A2 (51) **F 01 K 17/00** (21) a 2002 00968 (22) 11.01.2001 (30) 14.01.2000 US 09/483, 677 (41) 28.02.2005//2/2005 (86) US 01/01011 11.01.2001 (87) WO 01/51773 19.07.2001 (71) *Thermoenergy Corp., 1300 Tower Building, 323 Center Street, Little Rock, Arkansas, US* (72) *Fassbender Alexander, 3100 George Washington Way, Suite 153, Richland, Washington, US* (74) *Cabinet M.Oproiu-Consiliere În Proprietate Intelectuală S.R.L. calea Victoriei nr. 155, bl.D1, sc. 2, et. 5, ap. 54, sector 1, București* (54) **CENTRALĂ ELECTRICĂ, CU RANDAMENT TERMODINAMIC SPORIT ȘI SUPRAVEGHERE A POLUĂRII**

(57) Invenția se referă la o centrală electrică și, în special, la o centrală electrică cu combustibil mineral, cu control al emanațiilor provenite din procesul de ardere în mediul ambiant. Centrala conform invenției cuprinde o cameră (210) de reacție, în care combustibilul este oxidat sau gazeificat, într-un interval de presiuni, de la aproximativ 700 psia până la aproximativ 2000 psia, sau de la aproximativ 850 psia până la aproximativ 1276 psia, produsele de ardere din camera (210) fiind trecute într-un schimbător (224) de căldură, iar o parte din apa condensată poate fi recirculată la respectivele produse de ardere, în amonte de schimbătorul de căldură, înainte de a fi

(11) a 2002 00968 A2
trecut la camera (210) de reacție, agentul de răcire putând fi dirijat prin schimbătorul (224) de căldură.

Revendicări: 31
Figuri: 12

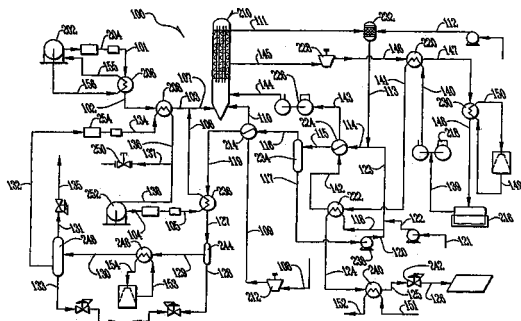

Fig. 1

(11) a 2003 00298 A2 (51) **F 02 B 53/00** (21) a 2003 00298 (22) 07.04.2003 (41) 28.02.2005//2/2005 (71) *Tănase Teodor, aleea Compozitorilor nr. 4 bl. F17 sc. 2 ap. 23 sector 6, București, RO* (72) *Tănase Teodor, aleea Compozitorilor nr. 4 bl. F17 sc. 2 ap. 23 sector 6, București, RO* (54) **MOTOR TERMIC, HIDRAULIC SAU PNEUMATIC, ROTATIV 2**

(57) Invenția se referă la un motor termic, hidraulic sau pneumatic, rotativ, care transferă energia calorică conținută în combustibil sau energia potențială înmagazinată într-un fluid, unui arbore motor, care poate acționa o multitudine de utilaje, generatoare electrice sau dispozitive mecanice. Motorul conform invenției este alcătuit dintr-o carcasă (1) prevăzută cu niște orificii de admisie și de evacuare (6 și 7), în interiorul căreia se află un rotor (2) prevăzut, în interior, cu niște camere de pivotare (25), în care pivotează niște pistoane (3), acestea fiind în legătură, prin intermediul unei sfere de pivotare (4), cu un arbore motor (5).

Revendicări: 6
Figuri: 13

(11) a 2003 00298 A2

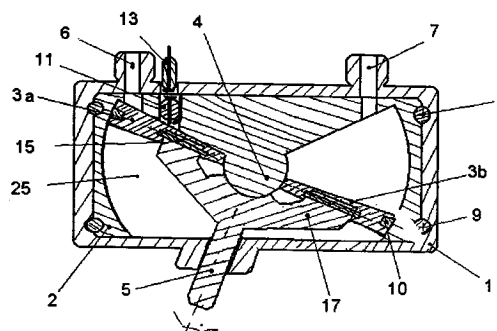

Fig. 1

(11) a 2004 00462 A0 (51) **F 02 B 1/00**; F 02 B 53/00 (21) a 2004 00462 (22) 20.05.2004 (41) 28.02.2005//2/2005 (71) Rusu Marius, str. Privighetorilor nr. 4, bl. 12, ap. 23, Hunedoara, RO (72) Rusu Marius, str. Privighetorilor nr. 4, bl. 12, ap. 23, Hunedoara, RO (54) **MOTOR TERMIC, ROTATIV, CU MONOCAMERĂ DE ARDERE**

(57) Invenția se referă la un motor termic, rotativ, cu monocameră de ardere, care folosește orice tip de combustibil. Motorul conform invenției este alcătuit dintr-un cilindru (1) în care se rotește, într-un singur sens, un ansamblu rotor (2), un opritor (10) care se află în contact cu rotorul (2) și care se deplasează radial, datorită trecerii unei protuberanțe a rotorului (2), a cărei suprafață este în contact cu gazele de ardere, combustibilul fiind adus prin două injectoare (9), iar prin orientarea suprafeței active a rotorului (2), în contact cu gazele de ardere, aproximativ pe direcția razei cilindrului (1), rezultă un moment motor maxim, în funcție de presiunea gazelor de ardere, realizându-se un consum de combustibil, comparativ inferior.

Revendicări: 1

Figuri: 7

(11) a 2004 00462 A0

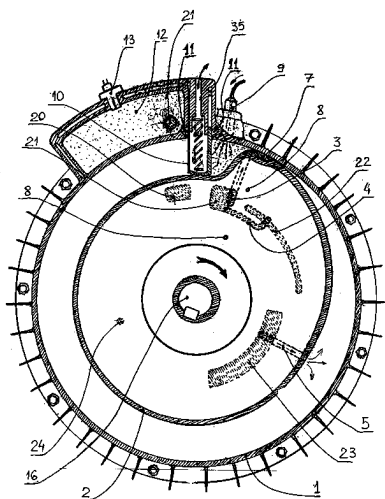

Fig. 1

(11) a 2003 00033 A2 (51) **F 02 C 6/00** (21) a 2003 00033 (22) 15.01.2003 (41) 28.02.2005//2/2005 (71) S.N.T.G.N.-Transgaz S.A., str. Unirii nr. 4, Mediaș, județul Sibiu, RO; S.N.G.N. Romgaz S.A. Mediaș, str. Unirii nr. 4, Mediaș, Sibiu, RO (72) Lața Ilie, str. Bastionului nr. 3, bl. 9, ap. 5, Mediaș, RO; Coconeș Aurel Gabriel, str. Marțian Negrea nr. 9a, Mediaș, Sibiu, RO; Avram Pantelimon, str. Rovinari nr. 30b ap. 5, Târgu Mureș, RO; Șerban Sever Vasile, b-dul. Kogălniceanu nr. 49 ap. 12 sector 6, București, RO; Pintican-Juga Liviu Traian, str. Crișan nr. 3, Mediaș, RO; Varvara Emil, Aleea Eforie nr. 4 sc. B et. 3 ap. 23, Târgu Mureș, RO; Novac Mircea Traian, str. Vidraru nr. 5 bl. 100 ap. 5, Mediaș, Sibiu, RO (54) **PROCEDEU ȘI INSTALAȚIE DE VALORIFICARE A ENERGIEI POTENȚIALE DE PRESIUNE A GAZELOR NATURALE LA SONDELE DE EXTRAȚIE, DEPOZITELE DE ÎNMAGAZINARE DIN CONDUCTELE DE TRANSPORT ȘI LA STAȚIILE DE ALIMENTARE A CONSUMATORILOR**

(57) Grupul de invenții se referă la un procedeu și la o instalație de transformare a energiei potențiale a gazelor naturale aflate la o presiune mai mare decât cea necesară consumului, în energie mecanică care, în final, este convertită în energie electrică sau termică. Procedeu conform invenției cuprinde, în funcție de mărimea debitelor preluate/livrate și a intervalului de presiune la care lucrează, destinderea în una sau în mai multe trepte, ale unor turbine de gaze, în

(11) a 2003 00033 A2

condițiile în care presiunea de intrare/cea de ieșire este mai mică sau egală cu 2, 3/treapta de destindere. Instalația conform invenției, în cadrul căreia este aplicat procedeu, are în componență un ansamblu (I) pentru separare, filtrare și măsurare a gazelor, un grup (II) energetic în care gazele se destind, producând energie mecanică disponibilă, folosită la acționarea unor generatoare (III) electrice, respectiv termice, acestea din urmă fiind folosite la încălzirea gazelor care urmează a fi destinate și un ansamblu (IV) de reglare și de ocolire a grupului (II) energetic și a generatoarelor (III) electrice, pentru situațiile în care nu sunt îndeplinite cerințele privind valorile presiunii și debitelor gazelor.

Revendicări: 5

Figuri: 2

(11) a 2003 00033 A2

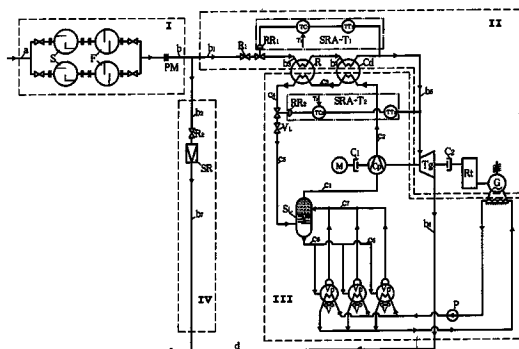

Fig. 1

(11) a 2001 01045 A2 (51) **F 02 F 1/00** (21) a 2001 01045 (22) 19.09.2001 (41) 28.02.2005//2/2005 (71) Rujan Leonte, str. Ecaterina Varga nr. 24, Braşov, RO (72) Rujan Leonte, str. Ecaterina Varga nr. 24, Braşov, RO (54) **CĂMĂȘI CILINDRU CU STABILITATEA COTELOR FUNCȚIONALE, LA MOTOARELE SAVIEM, ARO L27, ARO L25, U650**

(57) Invenția se referă la niște cămăși cilindru cu stabilitatea cotelor funcționale la motoarele Saviem, ARO L27, ARO L25, U 650. Cămășile cilindru, conform invenției, sunt executate la exterior, la niște diametre (A și B) de montaj, concentrice, max. 0, 010 mm, iar suprafața de așezare a unui guler (D) este fără bătaie axială față de diametre (A și B), iar la cămășile de tractor niște diametre (B și C) de montaj sunt executate perfect concentric, cu o abatere de max. 0, 01 mm, iar suprafața de așezare a gulerului (D) este fără bătaie axială față de diametre (B și C).

Revendicări: 1

Figuri: 2

(11) a 2001 01045 A2

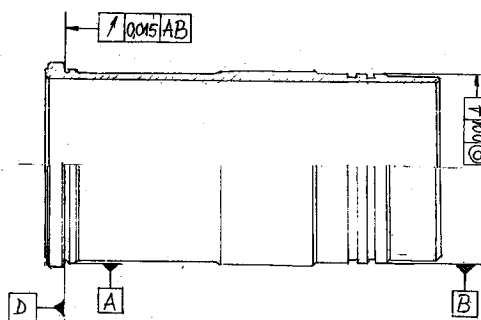

Fig. 1

(11) a 2001 01044 A2 (51) **F 02 F 1/00** (21) a 2001 01044 (22) 19.09.2001 (41) 28.02.2005//2/2005 (71) Rujan Leonte, str. Ecaterina Varga nr. 24, Braşov, RO (72) Rujan Leonte, str. Ecaterina Varga nr. 24, Braşov, RO (54) **CĂMĂȘĂ CILINDRU 215 C.P., PENTRU MOTOR NEPOLUANT**

(57) Invenția se referă la o cămășă de cilindru ce compune setul motor al unui motor Diesel. Cămășă cilindru, conform invenției, are un guler poziționat exact, fără bătaie axială a suprafeței (B) față de diametrul de montaj (D1), guler ce prezintă în partea superioară, o proeminență (6) circulară care înlocuiește inelul din oțel din garnitura de chiulasă și care protejează atât garnitura de chiulasă de explozia amestecului carburant, cât și cămășă propriu-zisă, de contactul și apăsarea directă a chiulasei (1).

Revendicări: 1

Figuri: 1

(11) a 2001 01044 A2

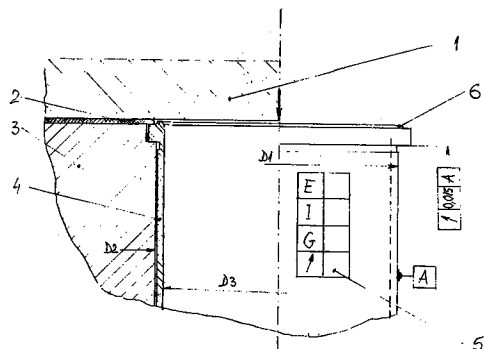

(11) a 2002 01460 A2 (51) **F 03 B 13/14** (21) a 2002 01460 (22) 14.11.2002 (41) 28.02.2005//2/2005 (71) Ciurchea Ioan, Splaiul Independenței nr. 2 bl. 2 ap. 16, Cluj-Napoca, RO (72) Ciurchea Ioan, Splaiul Independenței nr. 2 bl. 2 ap. 16, Cluj-Napoca, RO (54) **INSTALAȚIE LINIARĂ, ACȚIONATĂ DE VALURI**

(57) Invenția se referă la o instalație liniară, acționată de valuri, pentru producerea de energie electrică. Instalația conform invenției este alcătuită din două cabluri (1) lungi, aproximativ perpendiculare pe litoral, fixate la capete și ancorate pe traseu, dintr-un lanț (5) așezat sub cablurile (1) fixe, din niște scripeți (4) prinși între cablurile (1) fixe, dintr-un cablu (10) mobil care trece pe sub doi scripeți (4), având la capătul dinspre litoral, un flotor mare (11) care plutește pe apă, iar la celălalt capăt, un flotor mai mic (17), între cei doi scripeți (4) fiind plasat un cărucior (13) prevăzut cu un cârlig (15) care agață și trage lanțul (5), atunci când flotorul mare (11) este acționat de valuri, iar după trecerea valului, flotorul mic (17) reține căruciorul (13), iar cârligul (15) și forțele date de flotoarele (11 și 17) mare și mic se aplică pe cilindrul lanțului (5) de la capătul dinspre litoral,

(11) a 2002 01460 A2

care poate antrena o mașină de forță sau un elevator care să ridice apa la o anumită cotă, de unde aceasta să acționeze o turbină.

Revendicări: 1

Figuri: 3

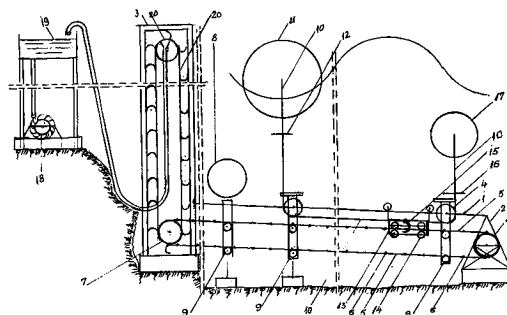

Fig. 1

(11) a 2003 00318 A2 (51) **F 03 D 9/00** (21) a 2003 00318 (22) 10.04.2003 (41) 28.02.2005//2/2005 (71) Meluță Florică, str. Izbiceni nr. 61 sect. 1, București, RO (72) Meluță Florică, str. Izbiceni nr. 61 sect. 1, București, RO (54) **COMPLEX ENERGETIC DE CONVERSIE EOLIANĂ, DE MARE PUTERE INSTALATĂ, ACȚIONATĂ DE ROTOWELLA**

(57) Invenția se referă la un complex energetic de conversie eoliană, de mare putere instalată, destinat industriei energetice. Complexul energetic, conform invenției, are în componență niște stații de compresoare (A1) care comprimă aerul atmosferic și care sunt antrenate de o rotowellă (1), aerul comprimat fiind transportat cu ajutorul unor conducte de racordare (B1), spre o conductă magistrală (C1), la care sunt racordate niște centrale turboelectrice (D1) de puteri mari, conectate la o rețea energetică (E1) națională, surplusul peste necesarul consumatorilor fiind utilizat de niște stații de pompare (F1), pentru umplerea unor bazine artificiale (G1) de acumulare hidroenergetică, iar niște centrale hidroenergetice (H1) de puteri mari pot utiliza energia potențială sto-

(11) a 2003 00318 A2
 cată în bazinele artificiale (G1), care sunt dimensionate pentru a asigura energie, consumatorilor.

Revendicări: 2
 Figuri: 7

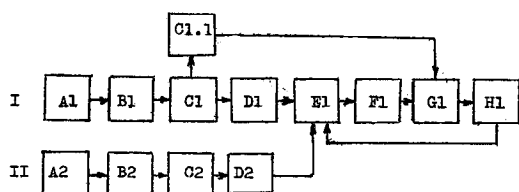

Fig. 1

(11) a 2003 00319 A2 (51) **F 03 D 11/00** (21) a 2003 00319 (22) 10.04.2003 (41) 28.02.2005/2/2005 (71) Meluță Florică, str. Izbiceni nr. 61 sect. 1, București, RO (72) Meluță Florică, str. Izbiceni nr. 61 sect. 1, București, RO (54) **ROTOWELLA**

(57) Invenția se referă la o turbină de vânt de mare performanță, aplicabilă la conversia energiei eoliene, într-o altă formă de energie. Rotowella conform invenției este compusă dintr-un rotor (1) având un stâlp vertical (1.1), ușor și rezistent, la extremitățile căruia sunt montate două roți (1.2) prevăzute cu niște jante (1.2.1), un butuc (1.2.2) și niște spițe (1.2.3), între extremitățile roților (1.2) fiind legate niște corzi (1.3.1) din sârmă foarte întinse sau din frânghii rezistente, repartizate echidistant, de care sunt prinse niște pale (1.3), rotorul (1) fiind fixat la bază, de un arbore (1.4) vertical, prin care se transmite mișcarea de rotație, unui consumator, iar întregul ansamblu este susținut prin intermediul unui postament (2) prevăzut cu niște lagăre.

Revendicări: 3
 Figuri: 3

(11) a 2003 00319 A2

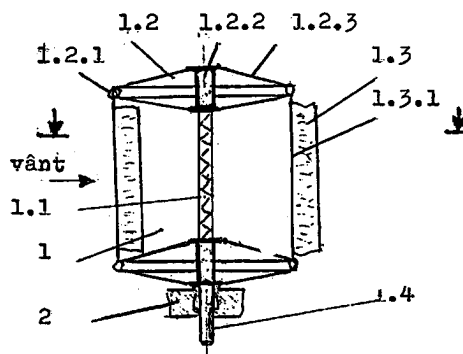

Fig. 1

(11) a 2003 00232 A2 (51) **F 04 B 9/14** (21) a 2003 00232 (22) 17.03.2003 (41) 28.02.2005/2/2005 (71) Afrăsinei Mihai, str. Sfântul Lazăr nr. 35 bl. B6 et. 4 ap. 16, Iași, RO (72) Afrăsinei Mihai, str. Tăcuta nr. 3, Iași, RO (54) **POMPĂ MANUALĂ**

(57) Invenția se referă la o pompă manuală destinată extracției de fluide, în aplicațiile industriale și domestice. Pompa conform invenției este acționată printr-o manetă (1) deplasată într-un sens (I), în interiorul unui cilindru (4), deschizând o supapă (8), fluidul pătrunzând într-un canal (a) practicat într-un capac (9) din canal (a), iar apoi trece într-o cameră (b) și, simultan, fluidul dintr-o cameră (c) este împins într-un canal (d) practicat într-un capac (23), deschizând o supapă (13), prin care fluidul este trecut apoi într-o conductă (15), și un racord (16) din care este evacuat, iar în celălalt sens, un piston (3) este acționat într-un alt sens (II), deschizându-se o supapă (22), astfel că fluidul trece printr-un racord (5) într-o conductă (18) și, în continuare, printr-un racord (19), într-un canal (d), pătrunzând în camera (c) și, simultan, fluidul din cealaltă cameră (b) fiind împins într-o

(11) a 2003 00232 A2

altă cameră (g), deschizând o supapă (26) și pătrunzând în rețeaua de refulare, printr-un alt racord (16).

Revendicări: 3

Figuri: 2

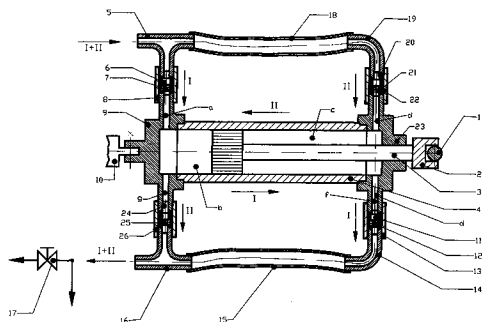

Fig. 1

(11) a 2003 00299 A2 (51) **F 16 K 1/14** (21) a 2003 00299 (22) 07.04.2003 (41) 28.02.2005//2/2005 (71) Tănase Teodor, alea Compozitorilor nr. 4 bl. F17 sc. 2 ap. 23 sector 6, București, RO (72) Tănase Teodor, alea Compozitorilor nr. 4 bl. F17 sc. 2 ap. 23 sector 6, București, RO (54) **ROBINET-ADAPTOR**

(57) Invenția se referă la un robinet-adaptor, care este utilizat pentru controlul circulației fluidelor. Robinetul conform invenției este alcătuit dintr-un corp (1) în care se află o canea (2), în interiorul căreia pivotează un ștuț de etanșare (8), care este prevăzut cu un arc de presiune (9) și cu o garnitură de etanșare (10), canea (2) fiind prevăzută cu un canal de trecere interior (3), care poate comunica cu un canal de trecere (13) prevăzut în interiorul corpului (1).

Revendicări: 2

Figuri: 2

(11) a 2003 00299 A2

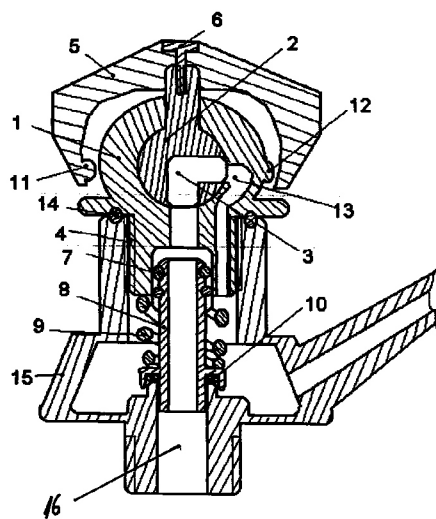

Fig. 2

(11) a 2002 01220 A2 (51) **F 16 H 21/34** (21) a 2002 01220 (22) 19.09.2002 (41) 28.02.2005//2/2005 (71) Institutul de Cercetare și Proiectare Tehnologică pentru Construcția de Mașini - Ictcm - S.A., șos. Olteniței nr. 103, sect. 4, București, RO (72) Cârdei Vladimir, str. Londra nr. 18a, et. 3, ap. 10, sector 1, București, RO; Dumitru Victor, str. Jean Steriadi nr. 9 bl. Pc4 sc. B et. 4 ap. 19 sector 3, București, RO (54) **MECANISM PENTRU ACȚIONĂRI UNGHUI-LARE, CU VITEZĂ VARIABILĂ, PRESTABILITĂ**

(57) Invenția se referă la un mecanism pentru acționări unghiulare, pentru unghiuri cu o valoare sub 180°, destinat deplasării cu viteză variabilă și cursă prestabilită, a componentelor unor echipamente mecanice. Mecanismul conform invenției este format dintr-un patruleter articulată, la care un element condus (c) se rotește cu viteză variabilă, între două poziții extreme precise, cu un unghi sub 180°, atunci când un element conducător (a) efectuează, cu viteză constantă, o rotație cu un unghi definit de pozițiile suprapuse, respectiv în prelungirile acestuia, față de o bielă (b), regimul optim de accelerații și decelerații fiind obținut atunci când un punct de rotație (A) al elementului conducător (a) este situat pe o aceeași dreaptă (Δ) definită de pozițiile unghiulare extreme

(11) a 2002 01220 A2

ale articulației dintre bielă (**b**) și elementul condus (**c**), lungimea elementului conducător (**a**) fiind egală cu jumătate din distanța dintre aceste poziții extreme, cu condiția ca lungimea bielei (**b**) să fie astfel aleasă, încât prelungirea ei, în tot domeniul de rotire al elementului condus (**c**), să nu treacă peste o articulație (**D**) a acestuia, la un batiu (**d**).

Revendicări: 2

Figuri: 2

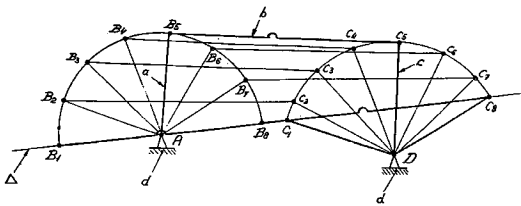

Fig. 2

(11) a 2004 00029 A2 (51) **F 16 L 15/00** (21) a 2004 00029 (22) 11.07.2002 (30) 13.07.2001 JP 2001-213469 (41) 28.02.2005//2/2005 (86) JP 02/07053 11.07.2002 (87) WO 03/006867 23.01.2003 (71) *Sumitomo Metal Industries, Ltd., 5-33, Kitahama 4-Chome Chuo-Ku, 541-0041, Osaka-Shi, Osaka, JP* (72) *Jun Maeda, C/o Sumitomo Metal Industries, Ltd. 5-33, Kitahama 4-Chome, Chuo-Ku, 541-0041, Osaka-Shi, Osaka, JP* (74) *Rominvent S.A. str. Ermil Pangratti nr.35, sector 1, București* (54) **ÎMBINARE CU FILET, PENTRU ȚEVI**

(57) Invenția se referă la o îmbinare cu filet, pentru îmbinarea între ele, a țevilor care intră în alcătuirea unei garnituri de țevi de extracție sau în cea a unei conducte de transport a amestecului de țigete și gaze sau a gazelor. Îmbinarea conform invenției cuprinde o țevă (**1**) realizată din oțel, având un cep prevăzut cu un filet (**1b**) exterior și cu o suprafață (**1a**) de etanșare nefiletată, precum și un manșon (**2**), având pe suprafața lui interioară, un filet (**2b**) interior și o suprafață (**2a**) de etanșare, nefiletată, la o presiune (**Py**) de curgere a suprafeței interioare a țevii (**1**), presiunea medie (**Pm**) a porțiunii de contact, inelară satisface raportul Pm/Py mai mare sau egal 3, iar lățimea pe direcția axială a porțiunii care primește o pre-

(11) a 2004 00029 A2

siune (**Ps**) care satisface raportul Ps/Py mai mare sau egal 1, în porțiunea de contact, inelară fiind de cel puțin 1 mm sau de cel puțin 2 mm și rugozitatea (**Ry**) de suprafață a ambelor suprafețe (**1a** și **2a**) de etanșare este de cel mult 25 μm sau cel mult 30 μm , sau raportul dintre presiunea medie (**Pm**) a porțiunii de contact, inelară și rugozitatea (**Ry**) de suprafață, a suprafeței de etanșare nefiletată satisface relația Pm/Py mai mare sau egal $0,0032 \times Ry^2 + 1,0$, iar lățimea pe direcția axială a porțiunii care primește o presiune (**Ps**) care satisface raportul Ps/Py mai mare sau egal 1 din porțiunea de contact este egală cu cel puțin 1 mm.

Revendicări: 4

Figuri: 7

(11) a 2004 00029 A2

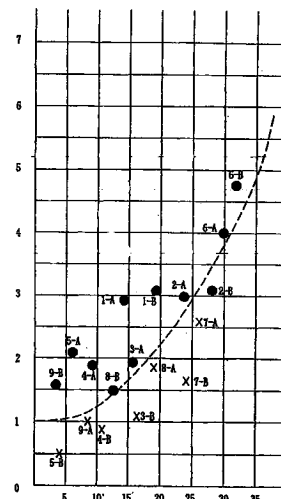

Fig. 7

(11) a 2003 00663 A2 (51) **F 28 C 1/12** (21) a 2003 00663 (22) 05.08.2003 (41) 28.02.2005//2/2005 (71) *Taloş Teodorescu Alexandru, b-dul Magheru nr.9, sc.1, ap.5, sector 1, Bucureşti, RO* (72) *Taloş Teodorescu Alexandru, b-dul Magheru nr.9, ap.5, sector 1, Bucuresti, RO* (54) **INSTALAȚIE DE PREVENIRE A ÎNGHEȚULUI, LA TURNU-RILE DE RĂCIRE, PE TIMP FRIGUROS**

(57) Invenția se referă la o instalație de prevenire a înghețului, la un turn de răcire, pe timp friguros, în special la un turn care funcționează cu sarcina termică redusă. Instalația conform invenției cuprinde eliminarea din circuitul de alimentare cu apă caldă, de către un sistem (A_1) de distribuție, prin închiderea unor vane (2), a unui sistem de distribuție format din niște conducte (1) principale, amplasate deasupra radiatorului unui bazin (B_1) colector, din niște conducte (3) secundare de distribuție, precum și din niște dispozitive (4) de pulverizare, înșurubate la extremitățile unor ștuturi (5), astfel că, prin reglarea presiunii apei, la intrarea în dispozitivele (4) de pulverizare, cu ajutorul altor vane (6) situate la extremitățile unei conducte (1) principale sau, după caz, la extremitatea unor conducte (3) secundare, se va evita suprarăcirea apei, prin scurtcircuitarea sistemului (A_1) de distribuție și de răcire, format dintr-o umplutură (E) care, practic, rămâne neudată.

Revendicări: 1
Figuri: 4

(11) a 2003 00663 A2

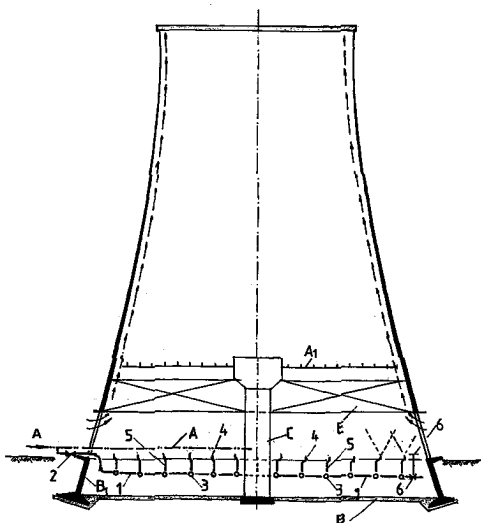

Fig. 1

(11) a 2003 00820 A2 (51) **G 01 C 21/20**; G 09 B 29/00 (21) a 2003 00820 (22) 05.04.2002 (30) 05.04.2001 FR 01/04656 (41) 28.02.2005//2/2005 (86) FR 02/01203 05.04.2002 (87) WO 02/082014 17.10.2002 (71) *Segur Patrick, 33, Rue Galilee, F-75116, Paris, FR* (72) *Segur Patrick, 33, Rue Galilee, F-75116, Paris, FR* (74) *Rom-invent S.A. str. Ermil Pangratti nr.35, sector 1, Bucureşti* (54) **SISTEM DE MĂSURĂ ȘI LOCALIZARE, UTILIZÂND BAZELE 3 ȘI 9 ȘI APLICAȚII CORESPUNZĂTOARE**

(57) Invenția se referă la un sistem de măsură de unghiuri, lungimi de timp, utilizând bazele 3 și 9 și aplicațiile lor, pentru definirea și localizarea unei zone și spațiului, care permite localizarea numerică a unei zone în spațiu și în timp și se aplică în domeniile geografice și cartografice. Sistemul conform invenției utilizează o divizare a suprafeței în zone, conform căreia: suprafața este divizată în trei părți, în două direcții, fie în nouă zone, numite de prim rang, cărora le este atribuit un număr, respectiv de la 1 la 9; fiecare zonă de rang n este divizată în aceeași manieră, în nouă zone de rang n+1, cărora le este atribuit respectiv un număr de la 1 la 9, o zonă de rang n fiind reperată printr-o secvență de reperare, care conține n cifre, care conțin numărul zonei de reperat și numerele tuturor zonelor de rang inferior, care conțin zona

(11) a 2003 00820 A2

de reperat, acest sistem conține mijloace pentru determinarea secvenței de reperare a unei zone de rang n, în care se găsește o zonă Z de localizat, n fiind valoarea maximală la care suprafața zonei Z să fie inclusă în zona de rang n și mijloace pentru manipularea unei asemenea secvențe.

Revendicări: 23
Figuri: 18

(11) a 2003 00820 A2

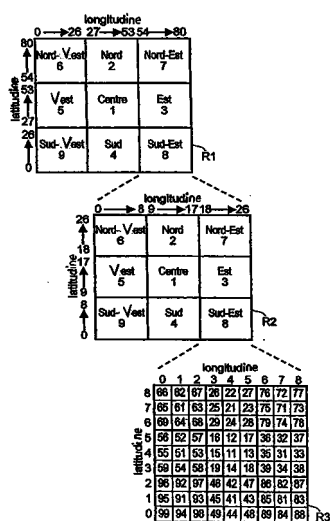

Fig. 6

(11) a 2002 01358 A2 (51) **G 01 N 33/15** (21) a 2002 01358 (22) 08.11.2002 (41) 28.02.2005//2/2005 (71) Institutul Național de Cercetare - Dezvoltare pentru Științe Biologice, Splaiul Independenței nr.296, sect.6, București, RO (72) Lițescu Simona Carmen, str.Azurului nr. 1, bl. 113b, sc. A, et. 7, ap. 45, sector 6, București, RO; Radu Gabriel Lucian, aleea Rotundă nr. 4, bl. H6, sc. D, ap. 61, sector 3, București, RO; Diaconu Mirela, str. Exercițiu bl. P22, sc.A, ap.15, Pitești, RO; Bobe Gheorghe, str.Ion Manolescu nr.1, bl.124, sc.3, ap.115, sector 6, București, RO (54) **METODĂ DE DETERMINARE ELECTROANALITICĂ A VITAMINEI E, DIN SISTEME COMPLEXE**

(57) Invenția se referă la o metodă de determinare electroanalitică a vitaminei E, din sisteme complexe, cum ar fi uleiul de cod și margarina. Metoda conform invenției se realizează în două etape, în prima etapă se obține curba etalon, prin măsurarea intensității potențialelor de pic caracteristice α -tocoferolului, respectiv a Δ -tocoferolului, într-o celulă cu trei electrozi: un electrod de lucru din platină, un electrod de referință Ag, AgCl și un electrod auxiliar din fir de platină, prin aplicarea unui potențial de 0, 25V...1, 1V, prin tehnica de voltametri cu undă pătrată și în etapa a doua, se face determinarea electrochimică

(11) a 2002 01358 A2

a extractului hexanic al probei care, în prealabil, s-a saponificat, s-a refluxat și s-a extras de mai multe ori cu hexan, urmărindu-se răspunsul la concentrații pentru pic-urile caracteristice, iar conținutul de vitamină E se calculează fie prin metoda aditivilor standard, fie prin metoda dreptei de calibrare pentru un conținut care se încadrează în domeniul $3, 68 \times 10^{-7} \dots 1,8 \times 10^{-5} M$, pentru α -tocoferol și $5,7 \times 10^{-7} \dots 1,08 \times 10^{-5}$, pentru Δ -tocoferol.

Revendicări: 1

(11) a 2002 00738 A2 (51) **G 01 N 33/48**; A 61 B 1/00 (21) a 2002 00738 (22) 03.06.2002 (41) 28.02.2005//2/2005 (71) Popa Marcel, str. N. Iorga nr. 59b bl. R1 sc. A et. 6 ap. 25, Iași, RO; Ioanid Emil Ghiocel, str. Sărărie nr.43, Iași, județul Iași, RO; Alupei Iulian Corneliu, sat Zlătunoaia, comuna Lunca, Botoșani, RO (72) Popa Marcel, str. N. Iorga nr. 59b bl. R1 sc. A et. 6 ap. 25, Iași, RO; Alupei Iulian Corneliu, sat Zlătunoaia, comuna Lunca, Botoșani, RO; Ioanid Emil Ghiocel, str. Sararie Nr 43 Cod 6600, Iași, RO (54) **APARAT PENTRU DETERMINAREA PH-ULUI**

(57) Invenția se referă la un aparat pentru determinarea pH-ului soluțiilor apoase, în domeniu de pH de 2...12. Aparatul conform invenției este alcătuit dintr-un cilindru (A) realizat din polistiren închis la un capăt, și prevăzut cu un orificiu (a), iar la celălalt capăt este în legătură cu un manșon metalic (B) în care este dispusă, prin înfiletare, o capsulă (4) de alamă cu pereți laterali, parțial realizați dintr-o sită fină (6) din oțel inoxidabil, care conține, ca element sensibil, o pastilă pe bază de hidrogel (5) obținută din xantan reticulat cu epiclorhidrină, a cărei dilatare progresivă, în contact cu soluția studiată în care are loc imersarea până la un reper (11), este preluată de un palpator compus dintr-un piston (7) confecționat

(11) a 2002 00738 A2
din politetrafluoretilenă, solidar cu un disc indicator
(9) și măsurată pe o scală gradată (1) în unități pH,
dispusă convenabil în exteriorul cilindrului (A).

Revendicări: 1

Figuri: 1

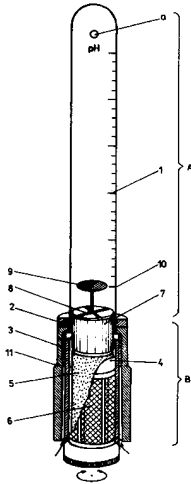

(11) a 2003 00655 A2 (51) **G 01 R 27/00** (21) a 200300655
(22) 01.08.2003 (41) 28.02.2005//2/2005 (71) Centrul
Internațional de Biodinamică, Calea Plevnei nr.46-48,
sector 1, București, RO (72) Gheorghiu Eugen, b-dul. Unirii
nr. 12, bl. 7 C, ap. 18, sect. 4, București, RO; Bratu
Dumitru, str. Vlaicu Vodă nr. 4, bl. C14, ap. 13, sector 3,
București, RO (54) **METODĂ DIFERENȚIALĂ DE
MĂSURĂ A IMPEDANȚEI SENZORILOR, ÎN CURENT
ALTERNATIV**

(57) Invenția se referă la o metodă diferențială de
monitorizare a variației impedanței, modul și fază, în
curent alternativ, prin determinarea evoluției în timp
a diferenței dintre tensiunea măsurată la bornele sen-
zorului probă U_z și tensiunea la bornele unui rezistor
etalon, valoarea acestei tensiuni reprezintă un pro-
cent controlat și cunoscut din valoarea tensiunii U_z ,
de la o măsurătoare anterioară, măsurată pe senzorul
probă, prin determinarea fazei și amplitudinii semna-
lelor electrice, atât pe senzorul probă, cât și pe rezis-
torul etalon, precum și monitorizarea tensiunii
electromotoare, generată de senzorul probă. Măsu-
rarea impedanței electrice a unor senzori își găsește
utilizarea într-o gamă largă de aplicații, precum de-

(11) a 2003 00655 A2
tecția unor analiți ex.: contaminanți, toxine, etc., prin
spectroscopie de impedanță și presupune determi-
narea rapidă și precisă a amplitudinii semnalului și a
fazei între curentul prin senzorii probă și tensiunea
de la bornele acestora.

Revendicări: 1

Figuri: 2

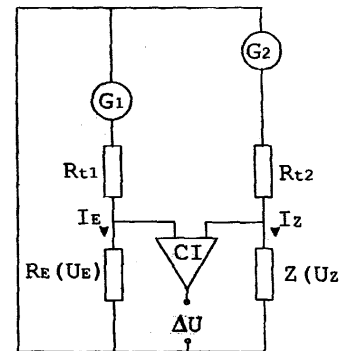

Fig. 1

(11) a 2003 00273 A2 (51) **G 09 F 3/03** (21) a 2003 00273
(22) 01.04.2003 (41) 28.02.2005//2/2005 (71) Romdur
Gravură-S.R.L., str. Almaș nr. 14 sector 1, București, RO
(72) Manea Dan, str. Herța nr. 7 bl. B13 sc. A ap. 44 sector
2, București, RO (54) **SIGILIU**

(57) Invenția se referă la un sigiliu destinat asigurării
împotriva deschiderilor neautorizate a diverselor
tipuri de ambalaje, saci, containere, vagoane, etc.,
precum și a carcaselor aparatelor de înregistrare a
consumului de energie electrică, gaze naturale, apă,
energie termică, etc. Sigiliul conform invenției este
constituit dintr-un corp (1) de formă tubulară, obținut
prin turnare, din plumb. În secțiune transversală, cor-
pul (1) prezintă o formă ovală, ce închide un gol (e),
în care va fi așezat și blocat nodul realizat la capetele
unui element filiform (2), capete ce sunt introduse
prin două orificii (j și k), formate la unul din capetele
corpului (1), de o parte și de alta față de o nervură
(h), orientată axial și care pătrunde parțial în gol (e).
Nervura (h) este perpendiculară pe două suprafețe
plane (c și d), opuse, exterioare, care sunt presate în
faza de sigilare, pentru a bloca nodul elementului

(11) a 2003 00273 A2
 filiform (2) și pentru a fi imprimate inscripționările necesare.

Revendicări: 6
 Figuri: 11

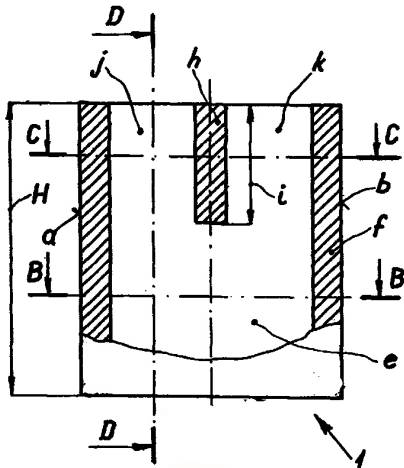

Fig. 1

(11) a 2003 00273 A2

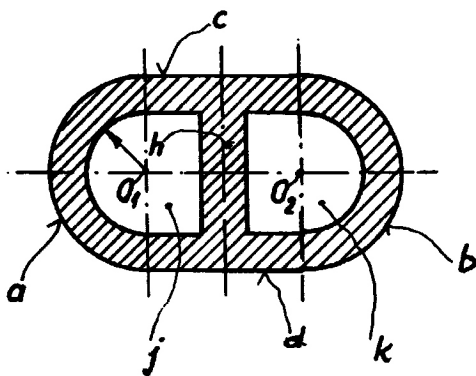

Fig. 3

(11) a 2004 00352 A0 (51) **H 01 F 27/00** (21) a 2004 00352 (22) 19.04.2004 (41) 28.02.2005/2/2005 (71) Institutul Național de Cercetare-Dezvoltare și Încercări pentru Electrotehnică - Icmec, Calea București nr. 144, Craiova, județul Dolj, RO (72) Proca Victor, str. Deznățui bl. A3, sc. 1, ap. 44, Craiova, RO; Petrescu Marinela, str. Bibescu, bl. A12, sc. 1, ap. 34, Craiova, RO; Dordea Toma, str. Narciselor nr. 3, Timișoara, RO; Mădescu Gheorghe, str. Mihai Viteazul nr. 24, Timișoara, RO (54) **TRANSFORMATOR DE TENSIUNE, CU RAPORT VARIABIL ȘI REGLAJ FIN**

(57) Invenția se referă la un transformator de tensiune, cu raport variabil și reglaj fin. Transformatorul conform invenției constă dintr-o înfășurare (3) cu mai multe prize (b_1, b_2, b_3, \dots), câte una pentru fiecare spiră, la care se conectează un număr de contactoare statice (B_1, B_2, B_3), comandate astfel, încât să poată comuta calea de curent, de la o spiră la alta, în vederea realizării unui reglaj brut, respectiv o grilă (2) de divizare a fluxului fascicular, cu mai multe borne (g_1-g_4), la care se conectează niște contactoare statice (G_1, G_4), pentru a comuta calea de curent de la o bornă la alta a grilei (2), în vederea realizării unui reglaj fin al tensiunii de ieșire.

Revendicări: 1
 Figuri: 1

(11) a 2004 00352 A0

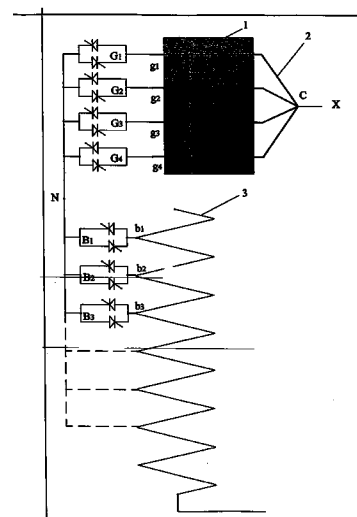

(11) a 2002 01025 A3 (51) **H 01 J 1/88**; H 01 R 33/00 (21) a 2002 01025 (22) 25.07.2002 (41) 30.04.2003//4/2003 (71) *Ianlux S.R.L., str. Pechea nr. 6-6a sector 1, București, RO* (72) *Caracota Iancu, str. Decebal nr. 36, Constanța, RO*; *Bărbulescu Cornel, str. Radu Popescu bl. 23b et. 8 ap. 34, Târgoviște, RO* (74) *Biroul de Proprietate Industrială și Consultanță - Pides-Șova Dan Eugen str. Valea Buzăului nr. 10, bl. G30, ap. 36, sector 3, București* (54) **SOCLU ELECTROD, PENTRU LĂMPI CU DESCĂRCARE ÎN GAZE SPECTRALE**

(57) Invenția se referă la un soclu electrod folosit pentru conectarea cu cablurile de alimentare electrice, ale lămpilor cu descărcare în gaze spectrale, formate dintr-un tub etanș de sticlă (1), care are, la capete, niște capsule metalice (2), pentru amorsarea și întreținerea descărcării electrice, prevăzute cu un electrod metallic (3) de conexiune, care străpunge, etanș, tubul de sticlă (1), printr-o proeminență de sticlă (4), și care este alimentat printr-un cablu electric (5) de alimentare. Soclul conform invenției este alcătuit dintr-o piesă suport (6) a electrodului metallic (3) de conexiune, care are forma unui pahar și care are practicat, axial, în bază, un orificiu (9) de trecere a electrodului metallic (3) de conexiune, buza interioară a deschiderii piesei suport (6) având o țeviștură (10) de sprijin, pe tubul etanș de sticlă (1), opus des-

(11) a 2002 01025 A3

chiderii, la exterior, piesa suport (6) având practicat un filet (11), dintr-o piesă (7) de fixare a electrodului (3) de conexiune, formată dintr-un capac (13) cu un filet interior (14) și o degajare (15) de la buza interioară a capacului până la începutul filetelui interior (14), la partea exterioară a bazei capacului (13), piesa (7) de fixare având un cilindru gol (16) cu un filet exterior (7) și cu o degajare în zona de contact între filet și suprafața exterioară a fundului capacului (13), iar tangent cu suprafața exterioară a fundului capacului (13), cilindrul (16) fiind traversat de un canal (18), și dintr-o piuliță de prindere (8) a cablului electric (5) de alimentare, introdus prin interiorul cilindrului (16), și al cărui capăt desizolat este scos prin una din ieșirile canalului transversal (18) și este fixat, prin presare, pe fața exterioară a capacului (13), piuliță (8) care are la unul din capetele filetelui, o degajare (19), care se montează spre exterior.

Revendicări: 8

Figuri: 4

(Cu raport de documentare publicat la data de 28.02.2005)

(11) a 2002 01025 A3

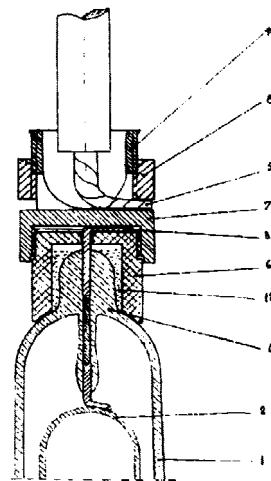

Fig. 1

(11) a 2004 00889 A0 (51) **H 02 G 1/04**; H 01 R 11/00 (21) a 2004 00889 (22) 11.10.2004 (41) 28.02.2005//2/2005 (71) *Dual Man Srl, str. Doina nr. 9, sector 5, București, RO* (72) *Grămadă Radu, b-dul Burebista nr. 4, bl. D14, sc. 3, ap. 75, sector 3, București, RO* (54) **CLEMĂ PROFILATĂ, PENTRU CABLU**

(57) Invenția se referă la o clemă profilată, folosită pentru susținerea și fixarea rapidă a unui cablu. Cleva conform invenției este realizată din material plastic îmbunătățit și conține niște elemente profilate (2), dispuse întrepătruns, care formează un labirint (4), în care se introduce și care blochează un cablu, ca urmare a forțelor de frecare apărute în contact cu niște suprafețe (3), în labirint (4) montându-se cabluri de diferite secțiuni, iar elementele profilate (2) au niște umeri (5) care împiedică scăparea cablului prin formă și contribuie la creșterea forței de frecare, menținând cablul întins și se montează, rapid, prin intermediul unor fante de trecere (7) cu bandă de inox sau prin intermediul unor găuri de fixare (8), poziționate astfel încât chiar la rotire, să mențină cablul întins, poziția de montare fiind în plan vertical și orizontal sau într-un plan înclinat.

Revendicări: 5

Figuri: 2

(11) a 2004 00889 A0

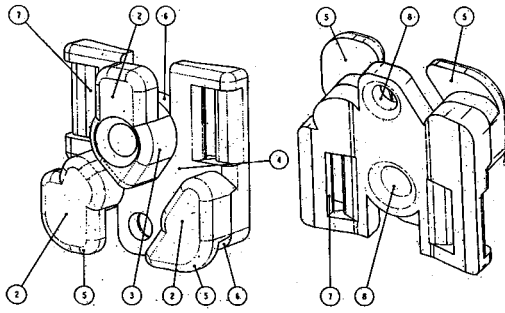

Fig. 1

**LISTA C.B.I., PUBLICATE CONFORM ART. 23
DIN LEGEA NR. 64/1991 REPUBLICATĂ ȘI
REGULII 27(1) DIN HGR 499/2003,**

- **ORDONATĂ CRESCĂTOR, DUPĂ NUMĂRUL
DE CERERE DE BREVET**
- **ORDONATĂ ALFABETIC, DUPĂ
NUMELE/DENUMIREA SOLICITANTULUI**
- **ORDONATĂ DUPĂ CODUL DE PUBLICARE**

Lista C.B.I. publicate conform art.23 din Legea nr.64/1991 republicată și Regulii 27(1) din HGR nr. 499/2003, ordonate crescător după numărul de cerere de brevet

Număr dosar	Clasa	Data depozit	Solicitant	Pag.
a 2001 01044 A2	F 02 F 1/00	19.09.2001	Rujan Leonte, str. Ecaterina Varga nr. 24, Braşov, RO	37
a 2001 01045 A2	F 02 F 1/00	19.09.2001	Rujan Leonte, str. Ecaterina Varga nr. 24, Braşov, RO	37
a 2001 01165 A2	B 64 C 29/00	25.10.2001	Şanta Victor, str. Tudor Vladimirescu nr. 22, Turda, RO	24
a 2002 00226 A2	B 27 B 5/38	28.02.2002	Institutul Naţional de Cercetare Dezvoltare pentru Protecţia Muncii, str. G-ral Budişteanu nr. 15 sector 1, Bucureşti, RO	20
a 2002 00305 A2	C 09 K 3/32; E 02 B 15/04	19.03.2002	Amuza Daniel, sat Silişte, comuna Lucieni, judeţul Dâmboviţa, RO	29
a 2002 00548 A2	A 61 C 13/01; A 61 C 13/14; B 29 D 11/00	29.04.2002	Universitatea de Medicină și Farmacie "Victor Babeş", p-ţa Eftimie Murgu nr. 2, Timișoara, RO	15
a 2002 00738 A2	G 01 N 33/48; A 61 B 1/00	03.06.2002	Popa Marcel, str. N. Iorga nr. 59b bl. R1 sc. A et. 6 ap. 25, Iași, RO; Ioanid Emil Ghiocel, str. Sărărie nr.43, Iași, județul Iași, RO; Alupei Iulian Corneliu, sat Zlătunoaia, comuna Lunca, Botoșani, RO	43
a 2002 00804 A2	A 01 N 1/02	11.06.2002	Cârstocea Benone, str. Băiculești nr. 25 bl. E 13 ap. 19 sect. 1, București, RO; Zemba Mihail, str. Adrian Cârstea nr. 5 bl. 33a ap. 38 sect. 3, București, RO; Simion Sorin, str. Arh. Louis Blank nr. 8 ap. 1 sect. 1, București, RO; Enescu Dan, Calea Moșilor nr. 209 bl. 17 ap. 29 sect. 2, București, RO; Supeanu Iulian, str. Aurel Vlaicu nr. 8 ap. 1 sect. 2, București, RO; Petruțescu Marius, str. Barbu Văcărescu nr. 161 ap. 7 sect. 2, București, RO; Cacoveanu Adrian, Șoseaua Încului nr. 10 bl. 114 ap. 20 sect. 2, București, RO; Mastalier Bogdan, str. Radu Calonfirescu nr. 2, sector 1, București, RO; Supeanu Alexandru, Șoseaua Berceni nr. 9 bl. 3 ap. 6 sect. 4, București, RO; Andreescu Bogdan, Calea Moșilor nr. 296 bl. 46 ap. 50 sect. 2, București, RO; Cacoveanu Dan Paul, str. Logofăt Dan nr. 1, bl. 22, București, RO	11
a 2002 00865 A2	B 64 C 3/42; B 64 C 5/16	17.06.2002	Țăposu Iosif, str. Neagoe Vodă nr. 18-22 bl. Vi/2, sc. C et. 1 ap. 42 sect. 1, București, RO	23
a 2002 00962 A2	B 23 B 47/04	08.07.2002	Epple Maschinen S.R.L., str. Parâng nr. 37, bl. T2, ap. 89, Cluj- Napoca, RO	19
a 2002 00968 A2	F 01 K 17/00	11.01.2001	Thermoenergy Corp., 1300 Tower Building, 323 Center Street, Little Rock, Arkansas, US	35

Număr dosar	Clasa	Data depozit	Solicitant	Pag.	
a 2002 01025	A3	H 01 J 1/88; H 01 R 33/00	25.07.2002	Ianlux S.R.L., str. Pechea nr. 6-6a sector 1, București, RO	46
a 2002 01203	A2	B 65 B 61/14	11.09.2002	Perla Harghitei S.A., str. Gării nr. 600, Sâncrăieni, județul Harghita, RO	25
a 2002 01220	A2	F 16 H 21/34	19.09.2002	Institutul de Cercetare și Proiectare Tehnologică pentru Construcția de Mașini - Ictcm - S.A., șos. Olteniței nr. 103, sect. 4, București, RO	40
a 2002 01306	A2	D 01 F 6/38; D 01 F 11/06	18.10.2002	"Icefs" S.A., str. Uzinei nr. 1, Săvinești, județul Neamț, RO	32
a 2002 01347	A2	B 60 C 17/06	04.11.2002	Răduț Cătălin Florian, str.Toamnei nr.108, sector 2, București, RO	22
a 2002 01354	A2	A 23 K 3/02	06.11.2002	Institutul Național de Cercetare-Dezvoltare Chimico-Farmaceutică, Calea Vitan nr. 112, sector 3, București, RO	12
a 2002 01358	A2	G 01 N 33/15	08.11.2002	Institutul Național de Cercetare - Dezvoltare pentru Științe Biologice, Splaiul Independenței nr.296, sect.6, București, RO	43
a 2002 01364	A2	B 60 R 1/08	08.11.2002	Răduț Cătălin Florian, str.Toamnei nr.108, sector 2, București, RO	22
a 2002 01460	A2	F 03 B 13/14	14.11.2002	Ciurchea Ioan, Splaiul Independenței nr. 2 bl. 2 ap. 16, Cluj-Napoca, RO	38
a 2002 01579	A2	C 07 C 69/00	10.12.2002	Țigău Valentina, str. Splaiul Unirii nr. 45, bl. M15, sc. 3, ap. 67, sect. 3, București, RO; Țigău Laurențiu Daniel, Spaiul Unirii nr. 45, bl. M15, sc. C, ap. 67, Parter, sector 3, București, RO	28
a 2002 01586	A2	A 61 K 35/78	11.12.2002	Shawki Salman, Bdul Ghencea nr. 30 bl. C79 ap. 32 sector 6, București, RO	17
a 2002 01588	A2	A 61 K 35/78	11.12.2002	Shawki Salman, b-dul Ghencea nr. 30 bl. C79 ap. 32 sector 6, București, RO	17
a 2002 01589	A2	A 61 K 35/78	11.12.2002	Shawki Salman, b-dul Ghencea nr. 30 bl. C79 ap. 32 sector 6, București, RO	17
a 2003 00033	A2	F 02 C 6/00	15.01.2003	S.N.T.G.N.- Transgaz S.A., str. Unirii nr. 4, Mediaș, județul Sibiu, RO; S.N.G.N. Romgaz S.A. Mediaș, str. Unirii nr. 4, Mediaș, Sibiu, RO	36
a 2003 00080	A2	B 65 D 8/00; B 67 D 1/02	30.01.2003	Onofrei Mihai, sat Lețcani, Iași, RO	25
a 2003 00135	A2	A 61 K 7/48	20.02.2003	Centrul de Cercetare pentru Materiale Macromoleculare și Membrane S.A., Splaiul Independenței nr. 202, sect. 6, București, RO	16
a 2003 00187	A2	B 30 B 15/30	06.03.2003	Institutul de Cercetare și Proiectare Tehnologică pentru Construcția de Mașini - Ictcm - S.A., șos. Olteniței nr. 103, sect. 4, București, RO	21
a 2003 00226	A2	A 23 K 1/16; A 61 K 31/47; A 61 K 35/78; A 61 P 1/00	14.09.2001	Roth Herrmann, Kiedricher Strasse 35 C, 65343, Eltville, DE	12

Număr dosar	Clasa	Data depozit	Solicitant	Pag.	
a 2003 00232	A2	F 04 B 9/14	17.03.2003	Afrăsinei Mihai, str. Sfântul Lazăr nr. 35 bl. B6 et. 4 ap. 16, Iași, RO	39
a 2003 00273	A2	G 09 F 3/03	01.04.2003	Romdur Gravură-S.R.L., str. Almaș nr. 14 sector 1, București, RO	44
a 2003 00298	A2	F 02 B 53/00	07.04.2003	Tănase Teodor, aleea Compozitorilor nr. 4 bl. F17 sc. 2 ap. 23 sector 6, București, RO	35
a 2003 00299	A2	F 16 K 1/14	07.04.2003	Tănase Teodor, aleea Compozitorilor nr. 4 bl. F17 sc. 2 ap. 23 sector 6, București, RO	40
a 2003 00318	A2	F 03 D 9/00	10.04.2003	Meluță Florică, str. Izbiceni nr. 61 sect. 1, București, RO	38
a 2003 00319	A2	F 03 D 11/00	10.04.2003	Meluță Florică, str. Izbiceni nr. 61 sect. 1, București, RO	39
a 2003 00327	A2	B 08 B 1/00	14.04.2003	Amuza Daniel, sat Siliște, comuna Lucieni, județul Dâmbovița, RO	17
a 2003 00333	A2	A 61 F 2/44	14.04.2003	Amuza Daniel, sat Siliște, comuna Lucieni, județul Dâmbovița, RO	16
a 2003 00337	A2	B 23 K 37/00	16.04.2003	Institutul de Cercetare și Proiectare pentru Construcții Navale "Icepronav" S.A., str.Portului nr.19a, Galați, RO	18
a 2003 00655	A2	G 01 R 27/00	01.08.2003	Centrul Internațional de Biodinamică, Calea Plevnei nr.46-48, sector 1, București, RO	44
a 2003 00663	A2	F 28 C 1/12	05.08.2003	Taloș Teodorescu Alexandru, b-dul Magheru nr.9, sc.1, ap.5, sector 1, București, RO	42
a 2003 00804	A2	A 41 D 13/04	29.03.2002	Arch Logistics, Inc., 6047 Nations Ford Road, Nc 28217, Charlotte, US	13
a 2003 00820	A2	G 01 C 21/20; G 09 B 29/00	05.04.2002	Segur Patrick, 33, Rue Galilee, F-75116, Paris, FR	42
a 2003 00918	A2	E 03 F 5/20	13.11.2003	Czinege Jozsef, Kodaly Zoltan Ut nr. 10 2241, Sulysap, HU	32
a 2004 00029	A2	F 16 L 15/00	11.07.2002	Sumitomo Metal Industries, Ltd., 5-33, Kitahama 4-Chome Chuo-Ku, 541-0041, Osaka- Shi, Osaka, JP	41
a 2004 00080	A0	C 09 D 5/25	30.01.2004	Bidulescu George Dan, Șos. Ștefan Cel Mare nr. 36, bl. 30 B, sc. 1, et. 4, ap. 15, sector 2, București, RO	29
a 2004 00116	A0	B 62 D 61/08; B 62 K 11/00	11.02.2004	Trantea Dumitru, str. Christian Tell, bl. 9, sc. 2, ap. 24, Târgu Jiu, RO	23
a 2004 00160	A0	B 24 B 1/04	23.02.2004	Universitatea Tehnică, Str C. Daicoviciu Nr 15, Cluj-Napoca, RO	19
a 2004 00271	A2	C 07 D 409/00	18.09.2002	Curis, Inc., 61 Moulton Street, Ma 02138, Cambridge, Ma, US	28
a 2004 00352	A0	H 01 F 27/00	19.04.2004	Institutul Național de Cercetare-Dezvoltare și Încercări pentru Electrotehnică - Icmec, Calea București nr. 144, Craiova, județul Dolj, RO	45
a 2004 00373	A2	E 04 C 3/26; E 04 B 5/10	19.11.2002	Mara- Institut D.O.O., Varazdinska 65, Martijanec, Donji Martijanec, HR	34
a 2004 00374	A2	E 04 C 3/292; E 04 B 5/10	20.11.2002	Mara- Institut D.O.O., Varazdinska 65, Martijanec, Donji Martijanec, HR	34

Număr dosar	Clasa	Data depozit	Solicitant	Pag.	
a 2004 00454	A0	E 03 B 7/07; E 03 C 1/02	19.05.2004	Areşteanu Adrian, str. 7 Noiembrie nr. 30 bl. K7 et. 4 ap. 14, Iaşi, RO; Şufaru Liviu Eduard Constantin, str. Republicii nr. 55b, bl. R2, sc. A, et. 2, ap. 19, Iaşi, RO; Joao Jorge Jardim Janz, Rua Antonio Saude, nr. 16-11, Lisabona, PT; Alec I. Ioan, str. Socola 28, bl. Z3 ap. 62 et. 10, Iaşi, RO	32
a 2004 00462	A0	F 02 B 1/00; F 02 B 53/00	20.05.2004	Rusu Marius, str. Privighetorilor nr. 4, bl. 12, ap. 23, Hunedoara, RO	36
a 2004 00498	A0	A 61 C 13/32	02.06.2004	Rotaru Dumitru, b-dul 15 Noiembrie nr. 90, sc. A, ap. 13, Braşov, RO	15
a 2004 00559	A0	A 61 L 9/015; C 02 F 1/78	21.06.2004	Borodi Ioan, str. Bârgăului bl. 22 sc. A ap. 1, Bistriţa, RO	14
a 2004 00630	A2	B 65 D 47/08	08.01.2003	Terxo Ag, Kastellstrasse 1, Ch-8623, Wetzikon-Kempton, CH	26
a 2004 00638	A2	A 61 B 17/00	28.08.2002	Parsons Diana J., 3031 Telegraph, 130, ca 94805, Berkeley, California, US	14
a 2004 00671	A0	C 23 C 4/06; A 61 C 8/00; B 32 B 15/01	28.07.2004	Institutul Naţional Cercetare- Dezvoltare pentru Optoelectronică-Inoe 2000, str. Atomiştilor nr. 1, Bucureşti-Măgurele, judeţul Ilfov, RO	31
a 2004 00681	A2	B 65 D 47/24; B 05 B 11/04; B 65 D 1/32	27.01.2003	Unilever Nv, Weena 455, Rotterdam, NL	27
a 2004 00713	A0	C 23 G 3/00; B 08 B 9/00	11.08.2004	Gheţiu I. Silviu Corneliu, str. Ciurchi nr. 115a, bl. B8, sc. A, et. 4, ap. 4, Iaşi, RO	31
a 2004 00722	A0	B 31 D 1/00; G 09 F 3/00	17.08.2004	Doron Dan, str. dr. Otto I Călin nr. 30, sector 2, Bucureşti, RO	21
a 2004 00726	A0	C 08 K 5/04	18.08.2004	Mopeka Impex S.R.L., str. Călăraşi nr. 43, Timişoara, RO	29
a 2004 00760	A0	B 64 C 31/032	06.09.2004	Lungu Adrian, str. Marinarilor nr. 19, sector 1, Cod 013945, Bucureşti, RO	24
a 2004 00769	A0	A 47 B 5/04; A 61 H 7/00	07.09.2004	Vieru Eugen, Aleea Mircea Cel Bătrân nr. 1, bl. N5, sc. A, et. 2, ap. 3, Iaşi, RO	13
a 2004 00784	A0	B 29 B 17/02; B 03 C 1/02	10.09.2004	Artego S.A., str. Ciocârlău nr. 38, Târgu Jiu, RO	20
a 2004 00836	A0	C 10 G 7/02	04.10.2004	Petrostar S.A., bulevardul Bucureşti nr. 37, Ploieşti, RO	30
a 2004 00883	A0	E 04 B 1/08; E 04 G 23/06	11.10.2004	Coveianu Mihai, str. Roma nr. 25, sector 1, Bucureşti, RO	33
a 2004 00889	A0	H 02 G 1/04; H 01 R 11/00	11.10.2004	Dual Man Srl, str. Doina nr. 9, sector 5, Bucureşti, RO	46
a 2004 00910	A0	B 65 F 1/16	19.10.2004	Drăgan Mihai, str. Şcolilor nr. 52, bl. B15, sc. 5, et. 3, ap. 88, Brăila, RO	28
a 2004 00919	A0	A 01 D 31/02; A 01 B 49/06	21.10.2004	Mecanica Ceahlău S.A., str. Dumbravei nr.6, Piatra Neamţ, RO	11

Lista C.B.I. publicate conform art.23 din Legea nr.64/1991 republicată și Regulii 27(1) din HGR nr. 499/2003, ordonate alfabetic după numele/denumirea solicitantului

Număr dosar	Clasa	Data depozit	Solicitant	Pag.
a 2002 01306 A2	D 01 F 6/38; D 01 F 11/06	18.10.2002	"Icefs" S.A., str. Uzinei nr. 1, Săvinești, județul Neamț, RO	32
a 2003 00232 A2	F 04 B 9/14	17.03.2003	Afrăsinei Mihai, str. Sfântul Lazăr nr. 35 bl. B6 et. 4 ap. 16, Iași, RO	39
a 2002 00305 A2	C 09 K 3/32; E 02 B 15/04	19.03.2002	Amuza Daniel, sat Siliște, comuna Lucieni, județul Dâmbovița, RO	29
a 2003 00327 A2	B 08 B 1/00	14.04.2003	Amuza Daniel, sat Siliște, comuna Lucieni, județul Dâmbovița, RO	17
a 2003 00333 A2	A 61 F 2/44	14.04.2003	Amuza Daniel, sat Siliște, comuna Lucieni, județul Dâmbovița, RO	16
a 2003 00804 A2	A 41 D 13/04	29.03.2002	Arch Logistics, Inc., 6047 Nations Ford Road, Nc 28217, Charlotte, US	13
a 2004 00454 A0	E 03 B 7/07; E 03 C 1/02	19.05.2004	Areșteanu Adrian, str. 7 Noiembrie nr. 30 bl. K7 et. 4 ap. 14, Iași, RO; Șufaru Liviu Eduard Constantin, str. Republicii nr. 55b, bl. R2, sc. A, et. 2, ap. 19, Iași, RO; Joao Jorge Jardim Janz, Rua Antonio Saude, nr. 16-11, Lisabona, PT; Alec I. Ioan, str. Socola 28, bl. Z3 ap. 62 et. 10, Iași, RO	32
a 2004 00784 A0	B 29 B 17/02; B 03 C 1/02	10.09.2004	Artego S.A., str. Ciocârlău nr. 38, Târgu Jiu, RO	20
a 2004 00080 A0	C 09 D 5/25	30.01.2004	Bidulescu George Dan, Șos. Ștefan Cel Mare nr. 36, bl. 30 B, sc. 1, et. 4, ap. 15, sector 2, București, RO	29
a 2004 00559 A0	A 61 L 9/015; C 02 F 1/78	21.06.2004	Borodi Ioan, str. Bârgăului bl. 22 sc. A ap. 1, Bistrița, RO	14
a 2002 00804 A2	A 01 N 1/02	11.06.2002	Cârstocea Benone, str. Băiculești nr. 25 bl. E 13 ap. 19 sect. 1, București, RO; Zemba Mihail, str. Adrian Cârstea nr. 5 bl. 33a ap. 38 sect. 3, București, RO; Simion Sorin, str. Arh. Louis Blank nr. 8 ap. 1 sect. 1, București, RO; Enescu Dan, Calea Moșilor nr. 209 bl. 17 ap. 29 sect. 2, București, RO; Supeanu Iulian, str. Aurel Vlaicu nr. 8 ap. 1 sect. 2, București, RO; Petrușescu Marius, str. Barbu Văcărescu nr. 161 ap. 7 sect. 2, București, RO; Cacoveanu Adrian, Șoseaua Încului nr. 10 bl. 114 ap. 20 sect. 2, București, RO; Mastalier Bogdan, str. Radu Calonfirescu nr. 2, sector 1, București, RO; Supeanu Alexandru, Șoseaua Berceni nr. 9 bl. 3 ap. 6 sect. 4, București, RO; Andreescu Bogdan, Calea Moșilor nr. 296 bl. 46 ap. 50 sect. 2, București, RO; Cacoveanu Dan Paul, str. Logofăt Dan nr. 1, bl. 22, București, RO	11

Număr dosar	Clasa	Data depozit	Solicitant	Pag.
a 2003 00135 A2	A 61 K 7/48	20.02.2003	Centrul de Cercetare pentru Materiale Macromoleculare și Membrane S.A., Splaiul Independenței nr. 202, sect. 6, București, RO	16
a 2003 00655 A2	G 01 R 27/00	01.08.2003	Centrul Internațional de Biodinamică, Calea Plevnei nr.46-48, sector 1, București, RO	44
a 2002 01460 A2	F 03 B 13/14	14.11.2002	Ciurchea Ioan, Splaiul Independenței nr. 2 bl. 2 ap. 16, Cluj-Napoca, RO	38
a 2004 00883 A0	E 04 B 1/08; E 04 G 23/06	11.10.2004	Coveianu Mihai, str. Roma nr. 25, sector 1, București, RO	33
a 2004 00271 A2	C 07 D 409/00	18.09.2002	Curis, Inc., 61 Moulton Street, Ma 02138, Cambridge, Ma, US	28
a 2003 00918 A2	E 03 F 5/20	13.11.2003	Czinege Jozsef, Kodaly Zoltan Ut nr. 10 2241, Sulysap, HU	32
a 2004 00722 A0	B 31 D 1/00; G 09 F 3/00	17.08.2004	Doron Dan, str. dr. Otto I Călin nr. 30, sector 2, București, RO	21
a 2004 00910 A0	B 65 F 1/16	19.10.2004	Drăgan Mihai, str. Școlilor nr. 52, bl. B15, sc. 5, et. 3, ap. 88, Brăila, RO	28
a 2004 00889 A0	H 02 G 1/04; H 01 R 11/00	11.10.2004	Dual Man Srl, str. Doina nr. 9, sector 5, București, RO	46
a 2002 00962 A2	B 23 B 47/04	08.07.2002	Epple Maschinen S.R.L., str. Parâng nr. 37, bl. T2, ap. 89, Cluj- Napoca, RO	19
a 2004 00713 A0	C 23 G 3/00; B 08 B 9/00	11.08.2004	Ghețiu I. Silviu Corneliu, str. Ciurchi nr. 115a, bl. B8, sc. A, et. 4, ap. 4, Iași, RO	31
a 2002 01025 A3	H 01 J 1/88; H 01 R 33/00	25.07.2002	Ianlux S.R.L., str. Pechea nr. 6-6a sector 1, București, RO	46
a 2003 00337 A2	B 23 K 37/00	16.04.2003	Institutul de Cercetare și Proiectare pentru Construcții Navale "Icepronav" S.A., str.Portului nr.19a, Galați, RO	18
a 2003 00187 A2	B 30 B 15/30	06.03.2003	Institutul de Cercetare și Proiectare Tehnologică pentru Construcția de Mașini - Ictcm - S.A., șos. Olteniței nr. 103, sect. 4, București, RO	21
a 2002 01220 A2	F 16 H 21/34	19.09.2002	Institutul de Cercetare și Proiectare Tehnologică pentru Construcția de Mașini - Ictcm - S.A., șos. Olteniței nr. 103, sect. 4, București, RO	40
a 2004 00352 A0	H 01 F 27/00	19.04.2004	Institutul Național de Cercetare-Dezvoltare și Încercări pentru Electrotehnică - Icmet, Calea București nr. 144, Craiova, județul Dolj, RO	45
a 2002 00226 A2	B 27 B 5/38	28.02.2002	Institutul Național de Cercetare Dezvoltare pentru Protecția Muncii, str. G-ral Budișteanu nr. 15 sector 1, București, RO	20
a 2004 00671 A0	C 23 C 4/06; A 61 C 8/00; B 32 B 15/01	28.07.2004	Institutul Național Cercetare- Dezvoltare pentru Optoelectronică-Inoe 2000, str. Atomistilor nr. 1, București-Măgurele, județul Ilfov, RO	31
a 2002 01354 A2	A 23 K 3/02	06.11.2002	Institutul Național de Cercetare-Dezvoltare Chimico-Farmaceutică, Calea Vitan nr. 112, sector 3, București, RO	12

Număr dosar	Clasa	Data depozit	Solicitant	Pag.	
a 2002 01358	A2	G 01 N 33/15	08.11.2002	Institutul Național de Cercetare - Dezvoltare pentru Științe Biologice, Splaiul Independenței nr.296, sect.6, București, RO	43
a 2004 00760	A0	B 64 C 31/032	06.09.2004	Lungu Adrian, str. Marinarilor nr. 19, sector 1, Cod 013945, București, RO	24
a 2004 00373	A2	E 04 C 3/26; E 04 B 5/10	19.11.2002	Mara- Institut D.O.O., Varazdinska 65, Martijanec, Donji Martijanec, HR	34
a 2004 00374	A2	E 04 C 3/292; E 04 B 5/10	20.11.2002	Mara- Institut D.O.O., Varazdinska 65, Martijanec, Donji Martijanec, HR	34
a 2004 00919	A0	A 01 D 31/02; A 01 B 49/06	21.10.2004	Mecanica Ceahlău S.A., str. Dumbravei nr.6, Piatra Neamț, RO	11
a 2003 00319	A2	F 03 D 11/00	10.04.2003	Meluță Floricică, str. Izbiceni nr. 61 sect. 1, București, RO	39
a 2003 00318	A2	F 03 D 9/00	10.04.2003	Meluță Floricică, str. Izbiceni nr. 61 sect. 1, București, RO	38
a 2004 00726	A0	C 08 K 5/04	18.08.2004	Mopeka Impex S.R.L., str. Călărași nr. 43, Timișoara, RO	29
a 2003 00080	A2	B 65 D 8/00; B 67 D 1/02	30.01.2003	Onofrei Mihai, sat Lețcani, Iași, RO	25
a 2004 00638	A2	A 61 B 17/00	28.08.2002	Parsons Diana J., 3031 Telegraph, 130, ca 94805, Berkeley, California, US	14
a 2002 01203	A2	B 65 B 61/14	11.09.2002	Perla Harghitei S.A., str. Gării nr. 600, Sâncrăieni, județul Harghita, RO	25
a 2004 00836	A0	C 10 G 7/02	04.10.2004	Petrostar S.A., bulevardul București nr. 37, Ploiești, RO	30
a 2002 00738	A2	G 01 N 33/48; A 61 B 1/00	03.06.2002	Popa Marcel, str. N. Iorga nr. 59b bl. R1 sc. A et. 6 ap. 25, Iași, RO; Ioanid Emil Ghiocel, str. Sărărie nr.43, Iași, județul Iași, RO; Alupei Iulian Corneliu, sat Zlătunoaia, comuna Lunca, Botoșani, RO	43
a 2002 01347	A2	B 60 C 17/06	04.11.2002	Răduț Cătălin Florian, str.Toamnei nr.108, sector 2, București, RO	22
a 2002 01364	A2	B 60 R 1/08	08.11.2002	Răduț Cătălin Florian, str.Toamnei nr.108, sector 2, București, RO	22
a 2003 00273	A2	G 09 F 3/03	01.04.2003	Romdur Gravură-S.R.L., str. Almaș nr. 14 sector 1, București, RO	44
a 2004 00498	A0	A 61 C 13/32	02.06.2004	Rotaru Dumitru, b-dul 15 Noiembrie nr. 90, sc. A, ap. 13, Brașov, RO	15
a 2003 00226	A2	A 23 K 1/16; A 61 K 31/47; A 61 K 35/78; A 61 P 1/00	14.09.2001	Roth Herrmann, Kiedricher Strasse 35 C, 65343, Eltville, DE	12
a 2001 01044	A2	F 02 F 1/00	19.09.2001	Rujan Leonte, str. Ecaterina Varga nr. 24, Brașov, RO	37

Număr dosar	Clasa	Data depozit	Solicitant	Pag.	
a 2001 01045	A2	F 02 F 1/00	19.09.2001	Rujan Leonte, str. Ecaterina Varga nr. 24, Braşov, RO	37
a 2004 00462	A0	F 02 B 1/00; F 02 B 53/00	20.05.2004	Rusu Marius, str. Privighetorilor nr. 4, bl. 12, ap. 23, Hunedoara, RO	36
a 2003 00033	A2	F 02 C 6/00	15.01.2003	S.N.T.G.N.- Transgaz S.A., str. Unirii nr. 4, Mediaş, judeţul Sibiu, RO; S.N.G.N. Romgaz S.A. Mediaş, str. Unirii nr. 4, Mediaş, Sibiu, RO	36
a 2001 01165	A2	B 64 C 29/00	25.10.2001	Şanta Victor, str. Tudor Vladimirescu nr. 22, Turda, RO	24
a 2003 00820	A2	G 01 C 21/20; G 09 B 29/00	05.04.2002	Segur Patrick, 33, Rue Galilee, F-75116, Paris, FR	42
a 2002 01589	A2	A 61 K 35/78	11.12.2002	Shawki Salman, b-dul Ghencea nr. 30 bl. C79 ap. 32 sector 6, Bucureşti, RO	17
a 2002 01588	A2	A 61 K 35/78	11.12.2002	Shawki Salman, b-dul Ghencea nr. 30 bl. C79 ap. 32 sector 6, Bucureşti, RO	17
a 2002 01586	A2	A 61 K 35/78	11.12.2002	Shawki Salman, Bdul Ghencea nr. 30 bl. C79 ap. 32 sector 6, Bucureşti, RO	17
a 2004 00029	A2	F 16 L 15/00	11.07.2002	Sumitomo Metal Industries, Ltd., 5-33, Kitahama 4-Chome Chuo-Ku, 541-0041, Osaka- Shi, Osaka, JP	41
a 2003 00663	A2	F 28 C 1/12	05.08.2003	Taloş Teodorescu Alexandru, b-dul Magheru nr.9, sc.1, ap.5, sector 1, Bucureşti, RO	42
a 2003 00299	A2	F 16 K 1/14	07.04.2003	Tănase Teodor, alea Compozitorilor nr. 4 bl. F17 sc. 2 ap. 23 sector 6, Bucureşti, RO	40
a 2003 00298	A2	F 02 B 53/00	07.04.2003	Tănase Teodor, alea Compozitorilor nr. 4 bl. F17 sc. 2 ap. 23 sector 6, Bucureşti, RO	35
a 2002 00865	A2	B 64 C 3/42; B 64 C 5/16	17.06.2002	Țăposu Iosif, str. Neagoe Vodă nr. 18-22 bl. Vi/2, sc. C et. 1 ap. 42 sect. 1, Bucureşti, RO	23
a 2004 00630	A2	B 65 D 47/08	08.01.2003	Terxo Ag, Kastellstrasse 1, Ch-8623, Wetzikon-Kempten, CH	26
a 2002 00968	A2	F 01 K 17/00	11.01.2001	Thermoenergy Corp., 1300 Tower Building, 323 Center Street, Little Rock, Arkansas, US	35
a 2002 01579	A2	C 07 C 69/00	10.12.2002	Țigău Valentina, str. Splaiul Unirii nr. 45, bl. M15, sc. 3, ap. 67, sect. 3, Bucureşti, RO; Țigău Laurențiu Daniel, Spaiul Unirii nr. 45, bl. M15, sc. C, ap. 67, Parter, sector 3, Bucureşti, RO	28
a 2004 00116	A0	B 62 D 61/08; B 62 K 11/00	11.02.2004	Trantea Dumitru, str. Christian Tell, bl. 9, sc. 2, ap. 24, Târgu Jiu, RO	23
a 2004 00681	A2	B 65 D 47/24; B 05 B 11/04; B 65 D 1/32	27.01.2003	Unilever Nv, Weena 455, Rotterdam, NL	27
a 2002 00548	A2	A 61 C 13/01; A 61 C 13/14; B 29 D 11/00	29.04.2002	Universitatea de Medicină și Farmacie "Victor Babeş", p-ța Eftimie Murgu nr. 2, Timișoara, RO	15
a 2004 00160	A0	B 24 B 1/04	23.02.2004	Universitatea Tehnică, Str C. Daicoviciu Nr 15, Cluj-Napoca, RO	19
a 2004 00769	A0	A 47 B 5/04; A 61 H 7/00	07.09.2004	Vieru Eugen, Alea Mircea Cel Bătrân nr. 1, bl. N5, sc. A, et. 2, ap. 3, Iași, RO	13

Lista C.B.I. publicate conform art.23 din Legea nr.64/1991 republicată și Regulii 27(1) din HGR nr. 499/2003, ordonate după codul de publicare

Număr dosar	Clasa	Data depozit	Solicitant	Pag.
a 2004 00080	A0 C 09 D 5/25	30.01.2004	Bidulescu George Dan, Șos. Ștefan Cel Mare nr. 36, bl. 30 B, sc. 1, et. 4, ap. 15, sector 2, București, RO	29
a 2004 00116	A0 B 62 D 61/08; B 62 K 11/00	11.02.2004	Trantea Dumitru, str. Christian Tell, bl. 9, sc. 2, ap. 24, Târgu Jiu, RO	23
a 2004 00160	A0 B 24 B 1/04	23.02.2004	Universitatea Tehnică, Str C. Daicoviciu Nr 15, Cluj-Napoca, RO	19
a 2004 00352	A0 H 01 F 27/00	19.04.2004	Institutul Național de Cercetare-Dezvoltare și Încercări pentru Electrotehnică - Icmet, Calea București nr. 144, Craiova, județul Dolj, RO	45
a 2004 00454	A0 E 03 B 7/07; E 03 C 1/02	19.05.2004	Areșteanu Adrian, str. 7 Noiembrie nr. 30 bl. K7 et. 4 ap. 14, Iași, RO; Șufaru Liviu Eduard Constantin, str. Republicii nr. 55b, bl. R2, sc. A, et. 2, ap. 19, Iași, RO; Joao Jorge Jardim Janz, Rua Antonio Saude, nr. 16-11, Lisabona, PT; Alec I. Ioan, str. Socola 28, bl. Z3 ap. 62 et. 10, Iași, RO	32
a 2004 00462	A0 F 02 B 1/00; F 02 B 53/00	20.05.2004	Rusu Marius, str. Privighetorilor nr. 4, bl. 12, ap. 23, Hunedoara, RO	36
a 2004 00498	A0 A 61 C 13/32	02.06.2004	Rotaru Dumitru, b-dul 15 Noiembrie nr. 90, sc. A, ap. 13, Brașov, RO	15
a 2004 00559	A0 A 61 L 9/015; C 02 F 1/78	21.06.2004	Borodi Ioan, str. Bârgăului bl. 22 sc. A ap. 1, Bistrița, RO	14
a 2004 00671	A0 C 23 C 4/06; A 61 C 8/00; B 32 B 15/01	28.07.2004	Institutul Național Cercetare- Dezvoltare pentru Optoelectronică-Inoe 2000, str. Atomistilor nr. 1, București-Măgurele, județul Ilfov, RO	31
a 2004 00713	A0 C 23 G 3/00; B 08 B 9/00	11.08.2004	Ghețiu I. Silviu Corneliu, str. Ciurchi nr. 115a, bl. B8, sc. A, et. 4, ap. 4, Iași, RO	31
a 2004 00722	A0 B 31 D 1/00; G 09 F 3/00	17.08.2004	Doron Dan, str. dr. Otto I Călin nr. 30, sector 2, București, RO	21
a 2004 00726	A0 C 08 K 5/04	18.08.2004	Mopeka Impex S.R.L., str. Călărași nr. 43, Timișoara, RO	29
a 2004 00760	A0 B 64 C 31/032	06.09.2004	Lungu Adrian, str. Marinarilor nr. 19, sector 1, Cod 013945, București, RO	24
a 2004 00769	A0 A 47 B 5/04; A 61 H 7/00	07.09.2004	Vieru Eugen, Aleea Mircea Cel Bătrân nr. 1, bl. N5, sc. A, et. 2, ap. 3, Iași, RO	13
a 2004 00784	A0 B 29 B 17/02; B 03 C 1/02	10.09.2004	Artego S.A., str. Ciocârlău nr. 38, Târgu Jiu, RO	20
a 2004 00836	A0 C 10 G 7/02	04.10.2004	Petrostar S.A., bulevardul București nr. 37, Ploiești, RO	30
a 2004 00883	A0 E 04 B 1/08; E 04 G 23/06	11.10.2004	Coveianu Mihai, str. Roma nr. 25, sector 1, București, RO	33

Număr dosar	Clasa	Data depozit	Solicitant	Pag.	
a 2004 00889	A0	H 02 G 1/04; H 01 R 11/00	11.10.2004	Dual Man Srl, str. Doina nr. 9, sector 5, București, RO	46
a 2004 00910	A0	B 65 F 1/16	19.10.2004	Drăgan Mihai, str. Școlilor nr. 52, bl. B15, sc. 5, et. 3, ap. 88, Brăila, RO	28
a 2004 00919	A0	A 01 D 31/02; A 01 B 49/06	21.10.2004	Mecanica Ceahlău S.A., str. Dumbravei nr.6, Piatra Neamț, RO	11
a 2001 01044	A2	F 02 F 1/00	19.09.2001	Rujan Leonte, str. Ecaterina Varga nr. 24, Brașov, RO	37
a 2001 01045	A2	F 02 F 1/00	19.09.2001	Rujan Leonte, str. Ecaterina Varga nr. 24, Brașov, RO	37
a 2001 01165	A2	B 64 C 29/00	25.10.2001	Șanta Victor, str. Tudor Vladimirescu nr. 22, Turda, RO	24
a 2002 00226	A2	B 27 B 5/38	28.02.2002	Institutul Național de Cercetare Dezvoltare pentru Protecția Muncii, str. G-ral Budișteanu nr. 15 sector 1, București, RO	20
a 2002 00305	A2	C 09 K 3/32; E 02 B 15/04	19.03.2002	Amuza Daniel, sat Siliște, comuna Lucieni, județul Dâmbovița, RO	29
a 2002 00548	A2	A 61 C 13/01; A 61 C 13/14; B 29 D 11/00	29.04.2002	Universitatea de Medicină și Farmacie "Victor Babeș", p-ța Eftimie Murgu nr. 2, Timișoara, RO	15
a 2002 00738	A2	G 01 N 33/48; A 61 B 1/00	03.06.2002	Popa Marcel, str. N. Iorga nr. 59b bl. R1 sc. A et. 6 ap. 25, Iași, RO; Ioanid Emil Ghiocel, str. Sărărie nr.43, Iași, județul Iași, RO; Alupei Iulian Corneliu, sat Zlătunoaia, comuna Lunca, Botoșani, RO	43
a 2002 00804	A2	A 01 N 1/02	11.06.2002	Cârstocea Benone, str. Băiculești nr. 25 bl. E 13 ap. 19 sect. 1, București, RO; Zemba Mihail, str. Adrian Cârstea nr. 5 bl. 33a ap. 38 sect. 3, București, RO; Simion Sorin, str. Arh. Louis Blank nr. 8 ap. 1 sect. 1, București, RO; Enescu Dan, Calea Moșilor nr. 209 bl. 17 ap. 29 sect. 2, București, RO; Supeanu Iulian, str. Aurel Vlaicu nr. 8 ap. 1 sect. 2, București, RO; Petruțescu Marius, str. Barbu Văcărescu nr. 161 ap. 7 sect. 2, București, RO; Cacoveanu Adrian, Șoseaua Încului nr. 10 bl. 114 ap. 20 sect. 2, București, RO; Mastalier Bogdan, str. Radu Calonfirescu nr. 2, sector 1, București, RO; Supeanu Alexandru, Șoseaua Berceni nr. 9 bl. 3 ap. 6 sect. 4, București, RO; Andreescu Bogdan, Calea Moșilor nr. 296 bl. 46 ap. 50 sect. 2, București, RO; Cacoveanu Dan Paul, str. Logofăt Dan nr.1, bl.22, București, RO	11
a 2002 00865	A2	B 64 C 3/42; B 64 C 5/16	17.06.2002	Țăposu Iosif, str. Neagoe Vodă nr. 18-22 bl. Vi/2, sc. C et. 1 ap. 42 sect. 1, București, RO	23
a 2002 00962	A2	B 23 B 47/04	08.07.2002	Epple Maschinen S.R.L., str. Parâng nr. 37, bl. T2, ap. 89, Cluj- Napoca, RO	19
a 2002 00968	A2	F 01 K 17/00	11.01.2001	Thermoenergy Corp., 1300 Tower Building, 323 Center Street, Little Rock, Arkansas, US	35

Număr dosar	Clasa	Data depozit	Solicitant	Pag.	
a 2002 01203	A2	B 65 B 61/14	11.09.2002	Perla Harghitei S.A., str. Gării nr. 600, Sâncrăieni, județul Harghita, RO	25
a 2002 01220	A2	F 16 H 21/34	19.09.2002	Institutul de Cercetare și Proiectare Tehnologică pentru Construcția de Mașini - Ictcm - S.A., șos. Olteniței nr. 103, sect. 4, București, RO	40
a 2002 01306	A2	D 01 F 6/38; D 01 F 11/06	18.10.2002	"Icefs" S.A., str. Uzinei nr. 1, Săvinești, județul Neamț, RO	32
a 2002 01347	A2	B 60 C 17/06	04.11.2002	Răduț Cătălin Florian, str.Toamnei nr.108, sector 2, București, RO	22
a 2002 01354	A2	A 23 K 3/02	06.11.2002	Institutul Național de Cercetare-Dezvoltare Chimico-Farmaceutică, Calea Vitan nr. 112, sector 3, București, RO	12
a 2002 01358	A2	G 01 N 33/15	08.11.2002	Institutul Național de Cercetare - Dezvoltare pentru Științe Biologice, Splaiul Independenței nr.296, sect.6, București, RO	43
a 2002 01364	A2	B 60 R 1/08	08.11.2002	Răduț Cătălin Florian, str.Toamnei nr.108, sector 2, București, RO	22
a 2002 01460	A2	F 03 B 13/14	14.11.2002	Ciurchea Ioan, Splaiul Independenței nr. 2 bl. 2 ap. 16, Cluj-Napoca, RO	38
a 2002 01579	A2	C 07 C 69/00	10.12.2002	Țigău Valentina, str. Splaiul Unirii nr. 45, bl. M15, sc. 3, ap. 67, sect. 3, București, RO; Țigău Laurențiu Daniel, Spaiul Unirii nr. 45, bl. M15, sc. C, ap. 67, Parter, sector 3, București, RO	28
a 2002 01586	A2	A 61 K 35/78	11.12.2002	Shawki Salman, Bdul Ghencea nr. 30 bl. C79 ap. 32 sector 6, București, RO	17
a 2002 01588	A2	A 61 K 35/78	11.12.2002	Shawki Salman, b-dul Ghencea nr. 30 bl. C79 ap. 32 sector 6, București, RO	17
a 2002 01589	A2	A 61 K 35/78	11.12.2002	Shawki Salman, b-dul Ghencea nr. 30 bl. C79 ap. 32 sector 6, București, RO	17
a 2003 00033	A2	F 02 C 6/00	15.01.2003	S.N.T.G.N.- Transgaz S.A., str. Unirii nr. 4, Mediaș, județul Sibiu, RO; S.N.G.N. Romgaz S.A. Mediaș, str. Unirii nr. 4, Mediaș, Sibiu, RO	36
a 2003 00080	A2	B 65 D 8/00; B 67 D 1/02	30.01.2003	Onofrei Mihai, sat Lețcani, Iași, RO	25
a 2003 00135	A2	A 61 K 7/48	20.02.2003	Centrul de Cercetare pentru Materiale Macromoleculare și Membrane S.A., Splaiul Independenței nr. 202, sect. 6, București, RO	16
a 2003 00187	A2	B 30 B 15/30	06.03.2003	Institutul de Cercetare și Proiectare Tehnologică pentru Construcția de Mașini - Ictcm - S.A., șos. Olteniței nr. 103, sect. 4, București, RO	21
a 2003 00226	A2	A 23 K 1/16; A 61 K 31/47; A 61 K 35/78; A 61 P 1/00	14.09.2001	Roth Herrmann, Kiedricher Strasse 35 C, 65343, Eltville, DE	12
a 2003 00232	A2	F 04 B 9/14	17.03.2003	Afrăsinei Mihai, str. Sfântul Lazăr nr. 35 bl. B6 et. 4 ap. 16, Iași, RO	39

Număr dosar	Clasa	Data depozit	Solicitant	Pag.
a 2003 00273 A2	G 09 F 3/03	01.04.2003	Romdur Gravură-S.R.L., str. Almaş nr. 14 sector 1, Bucureşti, RO	44
a 2003 00298 A2	F 02 B 53/00	07.04.2003	Tănase Teodor, aleea Compozitorilor nr. 4 bl. F17 sc. 2 ap. 23 sector 6, Bucureşti, RO	35
a 2003 00299 A2	F 16 K 1/14	07.04.2003	Tănase Teodor, aleea Compozitorilor nr. 4 bl. F17 sc. 2 ap. 23 sector 6, Bucureşti, RO	40
a 2003 00318 A2	F 03 D 9/00	10.04.2003	Meluţă Floricică, str. Izbiceni nr. 61 sect. 1, Bucureşti, RO	38
a 2003 00319 A2	F 03 D 11/00	10.04.2003	Meluţă Floricică, str. Izbiceni nr. 61 sect. 1, Bucureşti, RO	39
a 2003 00327 A2	B 08 B 1/00	14.04.2003	Amuza Daniel, sat Silişte, comuna Lucieni, judeţul Dâmboviţa, RO	17
a 2003 00333 A2	A 61 F 2/44	14.04.2003	Amuza Daniel, sat Silişte, comuna Lucieni, judeţul Dâmboviţa, RO	16
a 2003 00337 A2	B 23 K 37/00	16.04.2003	Institutul de Cercetare şi Proiectare pentru Construcţii Navale "Icepronav" S.A., str.Portului nr.19a, Galaţi, RO	18
a 2003 00655 A2	G 01 R 27/00	01.08.2003	Centrul Internaţional de Biodinamică, Calea Plevnei nr.46-48, sector 1, Bucureşti, RO	44
a 2003 00663 A2	F 28 C 1/12	05.08.2003	Taloş Teodorescu Alexandru, b-dul Magheru nr.9, sc.1, ap.5, sector 1, Bucureşti, RO	42
a 2003 00804 A2	A 41 D 13/04	29.03.2002	Arch Logistics, Inc., 6047 Nations Ford Road, Nc 28217, Charlotte, US	13
a 2003 00820 A2	G 01 C 21/20; G 09 B 29/00	05.04.2002	Segur Patrick, 33, Rue Galilee, F-75116, Paris, FR	42
a 2003 00918 A2	E 03 F 5/20	13.11.2003	Czinege Jozsef, Kodaly Zoltan Ut nr. 10 2241, Sulysap, HU	32
a 2004 00029 A2	F 16 L 15/00	11.07.2002	Sumitomo Metal Industries, Ltd., 5-33, Kitahama 4-Chome Chuo-Ku, 541-0041, Osaka- Shi, Osaka, JP	41
a 2004 00271 A2	C 07 D 409/00	18.09.2002	Curis, Inc., 61 Moulton Street, Ma 02138, Cambridge, Ma, US	28
a 2004 00373 A2	E 04 C 3/26; E 04 B 5/10	19.11.2002	Mara- Institut D.O.O., Varazdinska 65, Martijanec, Donji Martijanec, HR	34
a 2004 00374 A2	E 04 C 3/292; E 04 B 5/10	20.11.2002	Mara- Institut D.O.O., Varazdinska 65, Martijanec, Donji Martijanec, HR	34
a 2004 00630 A2	B 65 D 47/08	08.01.2003	Terxo Ag, Kastellstrasse 1, Ch-8623, Wetzikon-Kempten, CH	26
a 2004 00638 A2	A 61 B 17/00	28.08.2002	Parsons Diana J., 3031 Telegraph, 130, ca 94805, Berkeley, California, US	14
a 2004 00681 A2	B 65 D 47/24; B 05 B 11/04; B 65 D 1/32	27.01.2003	Unilever Nv, Weena 455, Rotterdam, NL	27
a 2002 01025 A3	H 01 J 1/88; H 01 R 33/00	25.07.2002	Ianlux S.R.L., str. Pechea nr. 6-6a sector 1, Bucureşti, RO	46

**LISTA C.B.I., PENTRU CARE S-A LUAT
O HOTĂRÂRE DE RESPINGERE, CONFORM
ART. 28(2) DIN LEGEA 64/1991 REPUBLICATĂ, SAU
PENTRU CARE AU FOST RETRASE, CONFORM
ART. 28 (6) DIN LEGEA 64/1991 REPUBLICATĂ, SAU
CARE SUNT CONSIDERATE RETRASE, CONFORM
ART. 28 (7) LIT. a, d sau f
DIN LEGEA 64/1991 REPUBLICATĂ**

Cereri de brevet de invenție pentru care s-a luat o hotărâre de respingere conform art. 28 alin. 2 din Legea nr. 64/1991 republicată

<i>Numărul cererii de brevet de invenție</i>	<i>Data comunicării hotărârii de respingere a cererii de brevet de invenție</i>	<i>Numărul și data BOPI în care este publicată cererea de brevet de invenție</i>
94-00869	28.02.2005	
94-01317	28.02.2005	
95-02094	28.02.2005	
95-02289	28.02.2005	
96-00476	28.02.2005	9/1997//30.09.1997
96-01047	28.02.2005	5/1998//29.05.1998
96-01654	28.02.2005	2/1999//26.02.1999
97-01516	28.02.2005	10/1999//29.10.1999
97-02219	28.02.2005	
98-00008	28.02.2005	
98-00151	28.02.2005	
98-00496	28.02.2005	
98-01533	28.02.2005	
98-01731	28.02.2005	1/2000//28.01.2000
99-00119	28.02.2005	8/2000//30.08.2000
99-00398	28.02.2005	
99-00587	28.02.2005	4/2004//30.04.2004
99-00837	28.02.2005	2/2001//28.02.2001
99-00971	28.02.2005	
99-01054	28.02.2005	4/2001//30.04.2001
99-01150	28.02.2005	5/2001//30.05.2001
a 2000 00156	28.02.2005	2/2001//28.02.2001
a 2000 00286	28.02.2005	12/2001//28.12.2001
a 2000 00303	28.02.2005	9/2001//28.09.2001
a 2000 00498	28.02.2005	2/2002//28.02.2002
a 2000 00679	28.02.2005	2/2002//28.02.2002

<i>Numărul cererii de brevet de invenție</i>	<i>Data comunicării hotărârii de respingere a cererii de brevet de invenție</i>	<i>Numărul și data BOPI în care este publicată cererea de brevet de invenție</i>
a 2000 00951	28.02.2005	4/2001//30.04.2001
a 2000 01217	28.02.2005	
a 2000 01218	28.02.2005	
a 2001 00169	28.02.2005	2/2003//28.02.2003
a 2001 00546	28.02.2005	11/2002//29.11.2002
a 2001 00564	28.02.2005	11/2002//29.11.2002
a 2001 00627	28.02.2005	1/2003//30.01.2003
a 2001 01194	28.02.2005	5/2003//30.05.2003
a 2002 00723	28.02.2005	12/2003//30.12.2003
a 2002 00728	28.02.2005	9/2003//30.09.2003
a 2002 00830	28.02.2005	6/2003//30.06.2003
a 2002 00831	28.02.2005	6/2003//30.06.2003
a 2002 01238	28.02.2005	
a 2002 01239	28.02.2005	
a 2003 00048	28.02.2005	
a 2003 00049	28.02.2005	
a 2003 00076	28.02.2005	
a 2003 00088	28.02.2005	
a 2003 00095	28.02.2005	
a 2003 00113	28.02.2005	
a 2003 00118	28.02.2005	
a 2003 00750	28.02.2005	
a 2003 00794	28.02.2005	
a 2004 00104	28.02.2005	

**LISTA C.B.I., PENTRU CARE AU FOST
ÎNREGISTRATE TRANSMITERI DE DREPTURI,
CONFORM ART. 47 DIN LEGEA NR. 64/1991
REPUBLICATĂ, PRECUM ȘI A C.B.I. CU
MODIFICĂRI ÎN SITUAȚIA JURIDICĂ,
ÎNREGISTRATE CONFORM R55(7) LIT. r) ȘI s) DIN
HGR NR. 499/2003 ȘI PUNCTULUI 24 DIN ANEXA 1 A
LEGII NR. 383/2002 PENTRU APROBAREA OG NR.
41/1998 PRIVIND TAXELE ÎN DOMENIUL
PROTECȚIEI PROPRIETĂȚII INDUSTRIALE, ÎN
REGIMUL DE UTILIZARE A ACESTORA**

MODIFICĂRI ADRESĂ SOLICITANT / TITULAR

Nr. CBI	Adresă inițială	Adresă curentă
a 2003 00232	AFRĂSINEI MIHAI, STR. SFÂNTUL LAZĂR NR. 35 BL. B6 ET. 4 AP. 16, IAȘI, RO ;	AFRĂSINEI MIHAI, STR. TĂCUTA NR. 3, IAȘI, RO

MODIFICĂRI ÎN COLECTIVUL DE AUTORI

Nr. CBI	Inventatori inițiali	Inventatori curenți
a 2003 00232	AFRĂSINEI MIHAI STR. SFÂNTUL LAZĂR NR. 35 BL. B6 ET. 4 AP. 16 IAȘI, IS, RO;	AFRĂSINEI MIHAI, STR. TĂCUTA NR. 3, IAȘI, IS, RO

CESIUNI CERERI DE BREVET DE INVENȚIE

Nr. CBI	Solicitant / Titular inițial	Persoana îndreptățită la eliberarea B.I. / Titular
98-01675	CROITORU D. DUMITRU, DROBETA-TURNU SEVERIN, RO ; DICULESCU I. MARCEL, DROBETA-TURNU SEVERIN, RO ; PEGULESCU T. VIRGIL, DROBETA-TURNU SEVERIN, RO ; SĂNDULESCU D. GHEORGHE, DROBETA-TURNU SEVERIN, RO ; POP A. LUCIAN, DROBETA-TURNU SEVERIN, RO ;	DICULESCU I. MARCEL, DROBETA-TURNU SEVERIN, RO; PEGULESCU T. VIRGIL, DROBETA-TURNU SEVERIN, RO
a 2004 00029	SUMITOMO METAL INDUSTRIES, LTD., OSAKA-SHI, OSAKA, JP ;	SUMITOMO METAL INDUSTRIES, LTD., OSAKA-SHI, OSAKA, JP; VALLOUREC MANNESMANN OIL & GAS FRANCE, AULNOYE-AYMERIES, FR

**CORECTURI ALE ERORILOR MATERIALE,
CONȚINUTE ÎN DOCUMENTAȚIA PUBLICATĂ**

Tabel cu erorile apărute în textul documentelor cererilor de brevet publicate

Număr brevet si/sau dosar	Tip document publicat	Tip document, în urma corecturii, cf. Instr. 63	Localizarea erorii Cod INID, linia sau figura	Text initial	Text corect
CBI 99359			pag.1 (11)	DESCRIEREA INVENȚIEI 78355	DESCRIEREA INVENȚIEI 78351

**BREVETELE DE INVENȚIE, PENTRU CARE
HOTĂRÂREA DE ACORDARE
SE PUBLICĂ ÎN CONFORMITATE CU ART. 28(3)
DIN LEGEA NR. 64/1991 REPUBLICATĂ,
ORDONATĂ DUPĂ INDICII C.B.I.**

Semnificația codurilor INID folosite în prezenta secțiune (norma ST 9 a Organizației Mondiale de Proprietate Intelectuală OMPI) în ordinea apariției lor:

- (11) numărul brevetului de invenție;
- (41) data publicării cererii; BOPI nr.;
- (42) data publicării hotărârii de acordare a brevetului; BOPI nr.;
- (21) numărul dosarului;
- (22) data înregistrării cererii de brevet;

- (30) prioritate;
- (86) numărul și data cererii internaționale (regionale sau PCT);
- (87) numărul și data publicării cererii internaționale (regionale sau PCT);

- (61) perfecționare la brevet nr.;
- (62) divizată din cererea nr.; data;

- (71) solicitantul;
- (73) numele sau denumirea titularului;
- (72) numele și prenumele inventatorilor declarați;

- (51) clasa, conform clasificării internaționale;
- (54) titlul invenției;
- (57) rezumatul invenției;
- (56) documente din stadiul tehnicii

Hotărârile de acordare a brevetelor de invenție au fost luate la data de 30 decembrie 2004.

Orice persoană interesată are dreptul să ceară, în scris și motivat, la O.S.I.M., revocarea, în tot sau în parte, a acestor hotărâri, în termen de 6 luni de la data de 28 februarie 2005, pentru neîndeplinire a cel puțin uneia din condițiile prevăzute la art. 7-11 din Legea 64/1991* privind brevetele de invenție.

Regula 18/(2) Rezumatul are în exclusivitate un rol de a servi ca mijloc de selecție a informațiilor tehnice pentru specialiști, în scopul luării deciziei privind necesitatea consultării descrierii invenției și desenelor, publicate *in extenso*.

(3) Rezumatul invenției, anexat cererii de brevet de invenție, nu poate fi luat în considerare pentru nici un alt scop, cum ar fi aprecierea întinderii protecției.

* Republicată în Monitorul Oficial nr. 752 din 15 octombrie 2002, cu modificările și completările aduse prin Legea 203 din 19 aprilie 2002, publicată în Monitorul Oficial nr. 340 din 22 mai 2002.

(11) 119674 B1 (51) **A 01 N 37/02**; A 01 N 37/50; A 01 N 43/30; A 01 N 43/32; A 01 N 37/46; A 01 N 43/08; A 01 N 43/76; A 01 N 47/34; A 01 N 47/14 (21) 97-02354 (22) 04.06.1996 (30) 16.06.1995 CH 1786/95; 21.06.1995 CH 1822/95 (41) 30.12.1998//12/1998 (45) 28.02.2005//2/2005 (86) EP 96/02420 04.06.1996 (87) WO 97/00011 03.01.1997 (56) EP-A-0370629; 0460575; WO 92 18494 (73) Bayer Ag, D-51368, Leverkusen, DE (72) Knauf-Beiter Gertrude, Fritz Fischerstrasse 12 79379, Mullheim, DE; Zeun Ronald, Breisgaustrasse 6 79395, Neuenburg, DE (74) Inventa - Agenție Universitară, Calea Călărașilor, nr. 178, bl. 60, ap. 2, sector 3, București (54) **COMPOZIȚIE FITOMICROBICIDĂ**

(57) Invenția se referă la o compoziție fitomicrobicidă care cuprinde o cantitate de, cel puțin, doi componenți de ingrediente active, prin care se obține un efect sinergetic, împreună cu un material purtător adecvat, în care componentul I este un compus cu formula generală I:

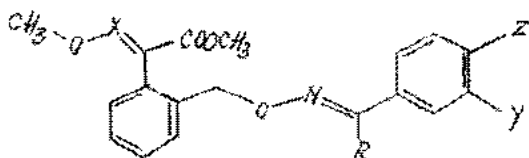

(11) 119674 B1
în care: X este CH sau N; R este CH₃ sau ciclopropil; Y este H, F, Cl, Br, CF₃O, propargiloxi; Z este H, F, Cl, CF₃, CF₃O; sau Y și Z sunt împreună un metilendioxi, un (difluorometilen)dioxi, un etilendioxi, un (trifluoroetilen)dioxi sau un grup benzo, iar componentul II este un compus selectat din grupul care constă din: II A) metalaxil, II B) R-metalaxil, II C) furalaxil, II D) benalaxil, II E) ofurace, II F) oxadixil, II G) cimoxanil și II H) mancozeb.

Revendicări: 20

(11) 119675 B1 (51) **A 01 N 37/46** (21) 97-00031 (22) 30.06.1995 (30) 11.07.1994 CH 2208/94-3 (41) 30.03.1999//3/1999 (45) 28.02.2005//2/2005 (86) EP 95/02545 30.06.1995 (87) WO 96/01560 25.01.1996 (56) US 5648383 (73) Syngenta Participations Ag, Schwarzwaldallee 215, Basel, CH (72) Nuninger Cosima, Rue de La 1 Ere Armee, Morschwiller Le Bas, FR; Goggin John Edward Nicholas, Rebgasse nr. 30, Binningen, CH; Sozzi Dino, Calle 113, No.2-81, Santafe de Bogota, D.C., CO (74) Inventa - Agenție Universitară, Calea Călărașilor, nr. 178, bl.60, ap. 2, sector 3, București (54) **COMPOZIȚIE CU DOI ȘI TREI COMPONENTI, CU ACȚIUNE FUNGICIDĂ ȘI METODĂ PENTRU CONTROLUL ȘI PREVENIREA INFESTĂRII PLANTELOR**

(57) Invenția se referă la o compoziție cu doi și trei componenți, cu acțiune fungicidă, bazată pe metalaxil, în care minimum 70% în greutate metalaxil este enantiomer-R (I) și asociat suplimentar cu un component ales dintre: IIA) mancozeb, IIB) clorotalonil, IIC) sare de cupru, IID) folpet, IIE) fluazinam și IIF) cimoxanil, componentul IIF) cimoxanil fiind utilizat singur sau în amestec cu un al treilea component, selectat dintre IIA) până la IIE). Raportul în greutate I:II este cuprins între 10:1 și 1:100, de preferință între 5:1 și 1:30. Compoziția fungicidă se utilizează pentru controlul și prevenirea infestării plantelor, părților de plante sau a pământului unde cresc aceste plante, cu *Oomycete*.

Revendicări: 20

(11) 119676 B1 (51) **A 01 N 37/46**; A 01 N 43/08 (21) 97-00030 (22) 30.06.1995 (30) 11.07.1994 CH 2207/94-1; 22.12.1994 CH 3895/94-9 (41) 30.03.1999//3/1999 (45) 28.02.2005//2/2005 (86) EP 95/02544 30.06.1995 (87) WO 96/01559 25.01.1996 (56) GBA 1500581; 1448810. (73) Syngenta Participations Ag, Schwarzwaldallee 215, Basel, CH (72) Nuninger Cosima, Rue de La 1 Ere Armee, Morschwiller Le Bas, FR; Goggin John Edward Nicholas, Rebgasse nr. 30, Binningen, CH; Sozzi Dino, Calle 113, No.2-81, Santafe de Bogota, D.C., CO; Ellgehausen Holm, Burgenstal nr.5, Magden, CH (74) Inventa - Agenție Universitară, Calea Călărașilor, nr. 178, bl. 60, ap. 2, sector 3, București (54) **COMPOZIȚIE FUNGICIDĂ PENTRU CONTROLUL INFESTĂRII PLANTELOR**

(57) Invenția se referă la o compoziție fungicidă pentru controlul infestării plantelor cu *Oomycete*, pe bază de substanță fungicidă de tip acilalanină, selectată dintre metalaxil sau benalaxil, fiecare conținând enantiomer R și enantiomer S, împreună cu un material purtător adecvat. Compoziția este originală prin faptul că, în conținutul ingredientului activ fungicid, enantiomerul R reprezintă minimum 70% în greutate.

Revendicări: 14

Figuri: 2

(11) 119677 B1 (51) **A 01 N 43/836** (21) 97-01351 (22) 11.01.1996 (30) 23.01.1995 CH 179/95 (41) 29.01.1999//1/1999 (45) 28.02.2005//2/2005 (86) EP 96/00096 11.01.1996 (87) WO 96/22690 01.08.1996 (56) EP-A-0313512, US 1176799. (73) Syngenta Participations Ag, Schwarzwaldallee 215, Basel, CH (72) Ruess Wilhelm, Burgweg nr. 4, Pfeffingen, CH; Knaut-Beiter Gertrude, Fritz-Fischerstrasse nr. 12, Mullheim, DE; Kung Ruth Beatrice, Steinbühlweg 72, Allschwil, CH; Kessmann Helmut, Sackinger Strasse 48, Lorrach, DE (74) Inventa - Agenție Universitară, Calea Călărașilor, nr.178, bl. 60, ap. 2, sector 3, București (54) **COMPOZIȚIE PENTRU PROTECȚIA PLANTELOR**

(57) Invenția se referă la o compoziție pentru protecția plantelor, constituită din cel puțin doi componenți activi, un component cu acțiune de imunizare a plantei și un alt component cu acțiune microbicidă, la care se adaugă un material purtător adecvat, componentul I având formula generală I:

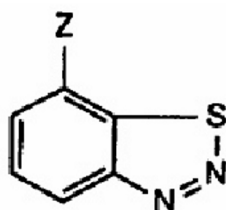

(11) 119677 B1
în care Z este CN, COOH sau o sare a acestuia, CO-OC₁-C₄ alchil sau CO-SC₁-C₄ alchil, iar componentul II este selectat din următorul grup de compuși chimici: A) 1-[2-(2,4-diclorfenil)-4-propil-1,3-dioxolan-2-ilmetil]-1H-1,2,4-triazol, B) 1-[2-[2-cloro-4-(4-clorofenoxi)fenil]-4-metil-1,3-dioxolan-2-ilmetil]-1H-1,2,4-triazol, C) 1-[2-(2,4-diclorfenil)pentil-1H-1,2,4-triazol, D) cis-4-[3-(4-terț-butilfenil)-2-metilpripil]-2,6-dimetilmorfolină, E) 1-[3-(4-terț-butilfenil)-2-metilpripil]piperidină, F) 4-ciclopriopil-6-metil-N-fenil-2-pirimidinamină, G) **(RS)**-N-(2,6-dimetilfenil-N-(metoxiacetil)alanin metil ester, H) **(R)**-N-(2,6-dimetilfenil-N-(metoxiacetil)alanin metil ester, J) 1,2,5,6-tetrahidro-4H-piolo[3,21-ij] chinolin-4-onă, componenții I și II fiind prezenți într-un raport, în greutate, de la 1:30 la 10:1, cu efect sinergic.

Revendicări: 26

(11) 119678 B1 (51) **A 23 K 1/175**; A 61 K 35/02 (21) 98-00229 (22) 10.02.1998 (41) 28.02.2001//2/2001 (45) 28.02.2005//2/2005 (56) CN 1087790; RO 47828. (73) Podar Valea Cornel, b-dul 1 Decembrie 1918, nr. 35, ap. 2, Târgu Mureș, RO (72) Podar Valea Cornel, b-dul 1 Decembrie 1918, nr. 35, ap. 2, Târgu Mureș, RO (54) **COMPOZIȚIE BIOSTIMULATOARE, NEHORMONALĂ PENTRU CREȘTEREA ANIMALELOR ȘI PROCEDUL DE OBTINERE A ACESTEIA**

(57) Invenția se referă la o compoziție biostimulatoare, ne hormonală, pentru creșterea animalelor și la un procedeu de obținere a acesteia. Compoziția este constituită din 20 până la 99% tuf vulcanic, cu granulație medie sub 5 μ, 1 până la 50% complecși ai microelementelor din tuful vulcanic cu acizi organici, 1 până la 5% vitamine, 1 până la 3% clorură de sodiu, 10 până la 20% melasă și 1 până la 10% cereale măcinate. Procedul conform invenției constă în aceea că se macină tuful vulcanic, la o granulație mai mică de 5 μ, se complexează macro și microelementele conținute de tuf, prin amestecarea unei părți de până la 50% din acesta, cu acizi organici, apoi se amestecă tuful vulcanic netratat cu acizi organici, cu complecșii organici ai macro și microelementelor, se adaugă vitamine, clorură de sodiu, melasă și cereale măcinate.

Revendicări: 6

(11) 119679 B1 (51) **A 24 C 5/00** (21) 97-02295 (22) 06.06.1996 (30) 07.06.1995 US 08/485,190 (45) 28.02.2005//2/2005 (86) US 96/09969 06.06.1996 (87) WO 96/39880 19.12.1996 (56) US 5388594. (73) Philip Morris Products Inc., 3601 Commerce Road Virginia 23234, Richmond, US (72) Adams John M., 6592 Hartford Oaks Drive, Va 23111, Mechanicsville, US; Braunscheyn Mikhail S., 9604 Wildbriar Lane, Va 23229, Richmond, US; Counts Mary Ellen, 4506 Cutshaw Avenue Virginia 23112, Richmond, US; Dale Gerald M., Apartament S, 9300 Meadowfield Court, Va 23060, Glenn Allen, US; Harris Charles W., 7819 Little Ridge Court, Va 23832, Chesterfield, US; Jones Donald H., 12571 Thireau Drive, Va 23832, Chesterfield, US; Keen Billy J. jr., 12911 Blue Stack Court Virginia 23832, Chesterfield, US; Sanderson Wesley G., 10412 Redbridge Road, Richmond, US; Smith Barry S., 9639 Sandy Ridge Road, Va 23860, Hopewell, US; Stevenson Brett W., 1848 Glencove Lane, Va 23225, Richmond, US; Wrenn Susan E., 12130 Ivy Mill Road, Chesterfield, US (74) Rominvent S.A. str. Ernil Pangratti nr. 35, sector 1, București (54) **ȚIGARETĂ PENTRU UN SISTEM ELECTRIC DE FUMAT ȘI PROCEDUL DE REALIZARE A ACESTEIA**

(57) Prezenta invenție se referă la o țigaretă pentru un sistem electric de fumat, cuprinzând o porțiune de bară de tutun și o porțiune de filtru de capăt, precum

(11) 119679 B1

și la un procedeu de realizare a acestei țigaretete. Țigareteta pentru un sistem electric de fumat cuprinde un supraînveliș înfășurat în jurul țesăturii de tutun, la care porțiunea de bară de tutun include o urmă de adeziv, între dopul de tutun și țesătura de tutun, și la care supraînvelișul include o lipitură de-a lungul barei de tutun, unde o porțiune de margine a supraînvelișului se suprapune cu o porțiune de margine opusă asupra învelișului. Procedeu de realizare a țigaretetelor pentru un sistem electric de fumat cuprinde etapele de: formare a unei bare continue de tutun; tăiere a barei continue, la un punct de mijloc dintre două dopuri duble de tutun, consecutive, selectate; obținere a unei perechi asociate de porțiuni de bară de tutun, individuale; obținere a dopurilor duble de filtru de capăt; obținere a barelor duble de țigaretă; tăiere a barei duble de țigaretă, în țigaretete individuale.

Revendicări: 10

Figuri: 7

(11) 119679 B1

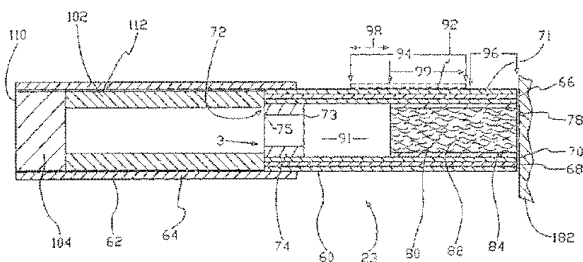

Fig. 2

(11) 119680 B1 (51) A 24 D 3/04 (21) 99-00058 (22) 19.01.1999 (41) 28.07.2000/7/2000 (45) 28.02.2005//2/2005 (56) RO 61214; GB 1096807 (73) Tudor Paul Lucian, comuna Dragalina, județul Călărași, RO (72) Tudor Paul Lucian, comuna Dragalina, județul Călărași, RO (54) **DISPOZITIV DE FUMAT ȚIGĂRI SAU ȚIGARETE**

(57) Invenția se referă la un dispozitiv de fumat țigări sau țigaretete, alcătuit dintr-un corp alungit având o piesă (6) pentru introducerea țigaretetei, în care este prevăzut un element suplimentar (5) de filtrare, și având la capătul opus un muștiuc (4) pentru gură, iar între piesa (6) și muștiucul (4) având un rezervor (1), umplut parțial cu lichid de filtrare, care comunică cu piesa (6) printr-un canal de trecere (a₁) al unui dop (3), care este introdus în rezervorul (1), și cu muștiucul (4) pentru gură printr-un alt canal de trecere (a₂) al dopului (3) și la care rezervorul (1) este prevăzut cu un perete interior (2) vertical, parțial introdus în lichidul de filtrare, împărțind rezervorul (1) în două compartimente, care comunică între ele astfel, încât fumul de la țigaretă, care intră prin canalul de trecere (a₁), să treacă prin lichidul de filtrare înainte de a ajunge la muștiucul (4) pentru gură, prin canalul de trecere (a₂).

Revendicări: 1

Figuri: 1

(11) 119680 B1

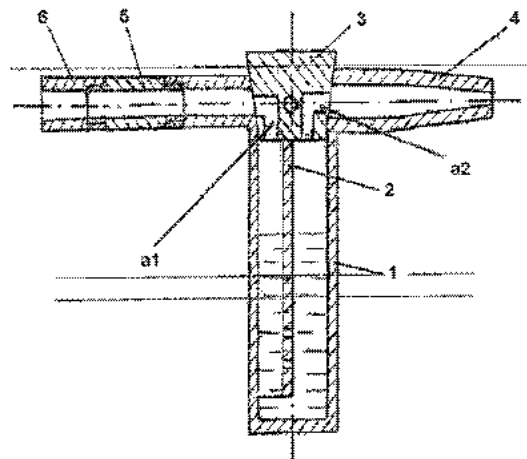

(11) 119681 B1 (51) **A 47 G 23/04**; A 47 G 19/22 (21) a 2003 00150 (22) 25.02.2003 (41) 30.06.2003//6/2003 (45) 28.02.2005//2/2005 (56) WO 01/84990A1; US 4322008; US D 485730S; IT DM/052335 (73) *Niculescu Scarlat, Calea Moșilor nr. 229, bl. 39, ap. 15, sc. 1, et. 5, sector. 2, București, RO* (72) *Niculescu Scarlat, Calea Moșilor nr. 229, bl. 39, sc. 1, ap. 15, et. 5, sector. 2, București, RO* (54) **CEAȘCĂ PENTRU LICHIDE CALDE**

(57) Invenția se referă la o ceașcă din ceramică, pentru lichide calde, ca de exemplu cafea, ceai, etc. Ceașca conform invenției este alcătuită dintr-un corp ceramic (1) și un mâner de apucare (2), corpul având un perete lateral (e) și un fund plat (c) racordat la acesta, care determină o cavitate interioară (a), perete ce are o suprafață exterioară tronconică (j) ce formează cu suprafața interioară cilindrică (i), a cavității interioare, un unghi de înclinare (α) de $10\div 18^\circ$, iar raportul (g/h) dintre grosimea (g) fundului plat (c) și înălțimea (h) cavității interioare este cuprins în intervalul $0,20\div 0,25$.

Revendicări: 2

Figuri: 2

(11) 119681 B1

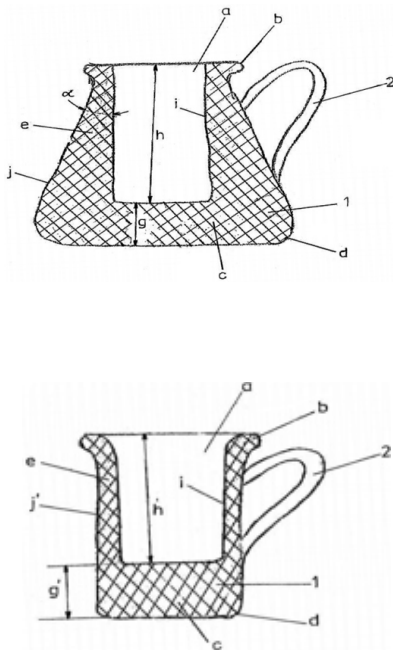

Fig. 1

(11) 119682 B1 (51) **A 47 J 45/10** (21) 99-01271 (22) 30.11.1999 (41) 30.06.2000//6/2000 (45) 28.02.2005//2/2005 (56) RO 22409 (73) *Duță Marian, str. Brazda lui Novac, bl. C6, ap. 6, Craiova, județul Dolj, RO* (72) *Duță Marian, str. Brazda lui Novac, bl. C 6, ap. 6, Craiova, județul Dolj, RO* (54) **ELEMENT DE PROTECȚIE TERMOIZOLANT PENTRU MÂNERUL VASELOR ȘI CAPACELOR EMAILATE ȘI ACCESORIU PENTRU ELEMENTUL DE PROTECȚIE TERMOIZOLANT**

(57) Invenția se referă la un element de protecție termoizolant, pentru mânerul vaselor și capacelor emailate, utilizat la manevrarea vaselor de gătit sau a capacelor fierbinți și la un accesoriu pentru elementul de protecție termoizolant. Elementul de protecție termoizolant, conform invenției, este alcătuit din două elemente termoizolante identice, unul superior (1) și altul inferior (2), care îmbracă un mâner metalic (3) al vasului de gătit (9) sau un mâner (6) al capacului (10), fiecare element termoizolant (1 și 2) având niște găuri (4) prin care se introduc niște știfturi de siguranță (5). Accesoriul (11) pentru elementul de protecție termoizolant, conform invenției, este prevăzut cu un șanț longitudinal (7) și cu niște

(11) 119682 B1

niște găuri (8), șanț în care este introdus elementul de protecție împreună cu mânerul (6) capacului, iar prin găurile (4) elementului de protecție termoizolant și prin găurile (8) accesoriului (11) sunt introduse știfturile de siguranță (5).

Revendicări: 2

Figuri: 5

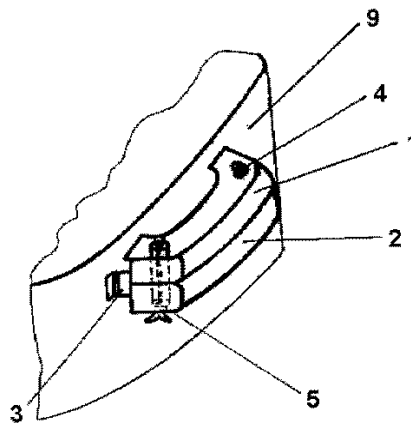

Fig. 1

(11) 119683 B1 (51) **A 47 K 5/18**; B 65 D 35/40 (21) a 2002 01206 (22) 11.09.2002 (41) 30.05.2003//5/2003 (45) 28.02.2005//2/2005 (56) GB 2 360 698, US 4 178 975 (73) Nicolae Paul, str. Pitar Moș nr. 27, ap. 9, București, RO (72) Nicolae Paul, str. Pitar Moș nr. 27, ap. 9, București, RO (54) **DISPOZITIV MULTIFUNCȚIONAL**

(57) Invenția se referă la un dispozitiv multifuncțional, destinat atât pentru păstrarea și dozarea calibrată a pastei de dinți pe periură, cât și pentru menținerea și păstrarea într-o poziție convenabilă dozării calibrate. Dispozitivul multifuncțional, conform invenției, este constituit din două incinte, dispuse la un unghi de 90°, prima incintă (1) pentru periura de dinți (2) și a doua incintă (3) pentru pasta de dinți, prevăzută cu o parte pliabilă (3b), incintele fiind unite printr-un perete perforat (3a), astfel încât prin presarea manuală a incintei (3), ce culisează pe o placă dozatoare (4), o cantitate dozată de pastă de dinți se așază pe partea activă (2a) a periurii de dinți.

Revendicări: 6

Figuri: 1

(11) 119683 B1

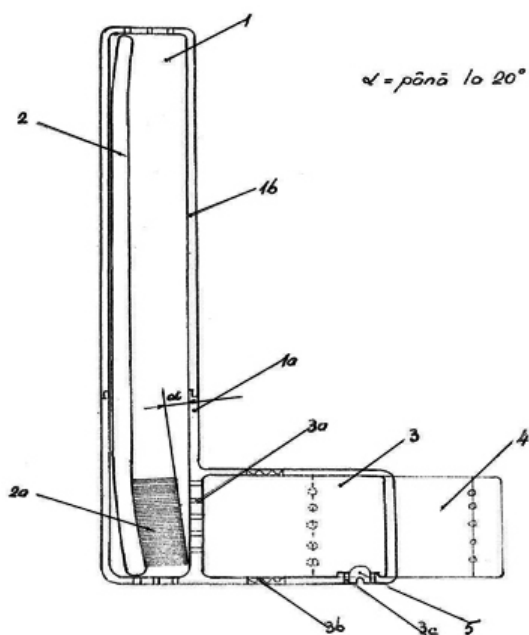

(11) 119684 B1 (51) **A 61 F 2/06**; C 08 J 9/28 (21) 98-01458 (22) 06.10.1998 (41) 28.04.2000//4/2000 (45) 28.02.2005//2/2005 (56) US 5672336; 5162506. (73) Institutul Național de Cercetare - Dezvoltare pentru Științe Biologice, Splaiul Independenței nr.296, sector. 6, București, RO (72) Bucevschi Mircea Dan, str. Cucu nr. 1 sc. B et. 6 ap. 23, Iași, RO; Caloianu Maria, str. Jean-Louis Calderon nr. 6, et. 3, ap. 14, București, RO; Alupei Corneliu Iulian, str. Vasile Alecsandri nr. 7, Iași, RO; Iordăchel Radu, str. Jean Louis Calderon nr. 6 et. 3 ap. 14 sector 2, București, RO; Ciobanu Mihaela, str. Vasile Alecsandri nr. 7, Iași, RO; Colt Monica, str. Cucu nr. 1, sc.B, et. 6, ap.23, Iași, RO; Iordăchel Cătălin, str. Jean Loius Calderon nr. 6 et. 3 ap. 14 sector. 2, București, RO; Vălsănescu Theodora, șos. Mihai Bravu nr. 43, bl. P14, sc. B, ap. 87, București, RO (54) **TUB BIOARTIFICIAL, MICROPOROS**

(57) Invenția se referă la un tub bioartificial, microporos, pe bază de poliuretan și hidrolizat de collagen, cu microporozitate deschisă, biocompatibil și anti-trombogenic, utilizabil ca grefă de vase de sânge, în chirurgia cardiovasculară. Tubul bioartificial, conform invenției, este constituit din material compozit, format din: 15...35% rețea tridimensională de hidrolizat de collagen și 65...85% poliuretan alifatic. Rețeaua tridimensională este formată din 60...80% hidrolizat de collagen, 0,5...1,5% heparină și restul terpolimer din acrilat de butil, acrilat de etil și anhidridă maleică.

Revendicări: 4

(11) 119685 B1 (51) **A 61 K 7/48** (21) a 2001 01281 (22) 17.03.1999 (41) 28.05.2004//5/2004 (45) 28.02.2005//2/2005 (62) 99-00282 (56) RO 112473; RO 109835 (73) Biotechnos S.A., str.Dumbrava Roșie nr.18, sector 2, București, RO (72) Mânzatu Ioan, str. Sandu Aldea nr. 49, sector. 1, București, RO; Speteanu Rozalia, str. Lt. Col. Paul Ionescu nr. 7, ap. 2, sector.1, București, RO; Mânzatu Liliana, str. Sandu Aldea nr. 49, sector 1, București, RO; Motoanga Veronica, str. Ileana Cosânzeana nr. 11, bl. P1, sc. 1, ap. 2, sector. 5, București, RO (54) **LOȚIUNE COSMETICĂ**

(57) Invenția se referă la o loțiune cosmetică, ce constă în aceea că este constituită dintr-o bază activă care conține 78...95% apă structurată "I", 0,5...2% complex de diazolidinil-uree, metilparaben, propilparaben și propilenglicol, 1...6% propilenglicol-26 buteth-26/propilenglicol 40 ulei de ricin hidrogenat, la care se mai adaugă în funcție de tipul epidermei și destinație, un complex de principii active din 0,1...5% extracte hidroalcoolice de *Salvia officinalis* și/sau *Plantago species* și/sau rădăcină de *Capsicum annum*, ingrediente de finisare precum 0,1...3% oxid de aminopropilamină din nucleu de cocos, 3...5% 1,2-pentadiol, 0,5...3% Δ-pantenol, 0,1...5% alantoină și adjuvanți uzuali.

Revendicări: 1

(11) 119686 B1 (51) **A 61 K 9/14**; A 61 K 31/12 (21) 95-01191 (22) 23.12.1993 (30) 24.12.1992 GB 92269059 (45) 28.02.2005//2/2005 (86) GB 93/02646 23.12.1993 (87) WO 94/14426 07.07.1994 (56) WO 9105550 (73) *The Wellcome Foundation Limited, Unicorn House 160 Euston Road Nw 12 Bp, Londra, GB* (72) *Dearn Alan Roy, Temple Hill Kent Da1 5ah, Dartford, GB* (74) *Rominvent S.A. str. Ermil Pangratti nr. 35, sector 1, București* (54) **COMPOZIȚIE FARMACEUTICĂ PE BAZĂ DE 2-[4-(4-CLORFENIL) CICLOHEXIL]-3-HIDROXI-1,4-NAFTOCHINONĂ ȘI PROCEDEUL DE PREPARARE A ACESTEIA**

(57) Prezenta invenție se referă la o compoziție farmaceutică pe bază de 2-[4-(4-clorfenil) ciclohexil]-3-hidroxi-1,4-naftochinonă și la procedeul de preparare al acesteia. Compoziția conform invenției este compusă din cel puțin 90% din particulele microfluidizate de 2-[4-(4-clorfenil) ciclohexil]-3-hidroxi-1,4-naftochinonă, care au un diametru cuprins în intervalul 0,1...3 μm și este condiționată sub formă de suspensie și destinată tratamentului și/sau profilaxiei infecțiilor cauzate de *Pneumocistis carinii*. Procedeul cuprinde următoarele etape: a) se amestecă 2-[4-(4-clorfenil) ciclohexil]-3-hidroxi-1,4-naftochinonă cu un purtător lichid, pentru a obține o compoziție în care concentrația substanței

(11) 119686 B1
active este sub 450 mg/ml; b) se supune amestecul la cel puțin trei treceri printr-un microfluidizator, pentru a obține un preparat microfluidizat în care substanța activă este sub formă de particule din care cel puțin 90% au diametrul cuprins între 0,1 și 3 μm și acest preparat microfluidizat se amestecă cu unul sau mai mulți purtători acceptabili farmaceutic.

Revendicări: 10

(11) 119687 B1 (51) **A 63 B 49/02**; A 63 B 49/08; A 63 B 51/02; A 63 B 51/08 (21) a 2002 00696 (22) 27.05.2002 (45) 28.02.2005//2/2005 (56) US4203597; DE3447608; US3930648; US3948519; DE3733425; RO 98978 (73) *Stoenescu Gheorghe, alea Dealul Măcinului nr. 12 bl. M43, sc. A, et. 3, ap. 23, sector 6, București, RO* (72) *Stoenescu Gheorghe, alea Dealul Măcinului nr. 12, bl. M 43, sc. A, et. 3, ap. 23, sector 6, București, RO* (54) **RACHETĂ DE TENIS, COARDĂ DIN MATERIAL PLASTIC PENTRU REALIZAREA CORDAJULUI RACHETEI ȘI PROCEDEU DE REALIZARE A CORDAJULUI**

(57) Invenția se referă la o rachetă de tenis prevăzută cu cordaj din material plastic, la un fir de coardă folosit pentru realizarea cordajului, precum și la un procedeu de realizare a cordajului, utilizată în special pentru jocul de tenis de câmp, dar care se poate utiliza, modelată și dimensionată corespunzător, și la alte jocuri ce implică utilizarea unei rachete și a unei mingii, cum ar fi badminton, etc. Racheta de tenis, conform invenției, este formată dintr-o ramă profilată (1) compusă din rama propriu-zisă (A) prevăzută cu cordaj (7) și mâner (B), având rama profilată (1) rigidizată printr-o nervură (2) în zona mânerului, iar rama propriu-zisă (A) este prevăzută cu o bandă de protecție și racordare (8), dispusă pe exteriorul ramei

(11) 119687 B1
profilate, de asemenea, prevăzută de-a-lungul ei, cu niște manșoane (c și d), de diametre diferite, fixate în orificiile (i) practicate în rama profilată pentru trecerea a câte unuia sau două fire de coardă (7). Manșoanele cu diametru corespunzător trecerii a două fire de coardă sunt prevăzute, la partea inferioară, cu câte o creștătură diametrală (e), pentru ghidarea firelor ce le străbat.

Revendicări: 6

Figuri: 12

(11) 119687 B1

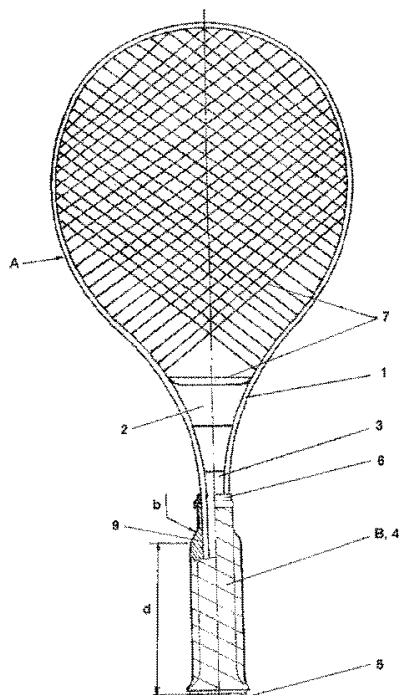

Fig. 1

(11) 119688 B1 (51) **A 63 B 69/16** (21) 99-00240 (22) 08.03.1999 (41) 30.09.1999//9/1999 (45) 28.02.2005//2/2005 (56) US 4986261; GB 2007987A (73) Prisecaru Constantin, str. Albineț nr. 12a, Iași, RO; Prisecaru Laurențiu Mihai, str. Albineț nr. 12a, Iași, RO (72) Prisecaru Constantin, str. Albineț nr. 12a, Iași, RO; Prisecaru Laurențiu Mihai, str. Albineț nr. 12a, Iași, RO (54) **APARAT PENTRU REALIZAREA EXERCITIILOR FIZICE DE ÎNTREȚINERE SAU RECUPERARE**

(57) Invenția se referă la un aparat destinat realizării unei game variate de exerciții fizice, în vederea întreținerii diferitelor grupe de mușchi sau pentru recuperarea în cazul diferitelor afecțiuni sau accidente. Aparatul conform invenției este alcătuit dintr-un picior frontal (1) și un picior posterior (2), prevăzute la partea inferioară cu tălpi de susținere (14) și fixate între ele, cu ajutorul unor grinzi de rigidizare, superioară (15) și inferioară (16), pe grinda de rigidizare superioară (15) fiind montate, articulat, două brațe de antrenare verticale (3), paralele între ele, destinate a fi acționate de către utilizator, cu ajutorul mâinilor, și la extremitatea cărora sunt fixați articulat doi suportți paraleli (7), cu rol de sprijin al picioarelor utilizatorului, la partea superioară a piciorului frontal (1)

(11) 119688 B1

fiind montate articulat două brațe de rigidizare verticale (4), paralele cu brațele de antrenare (3), fiecare braț de rigidizare (4) fiind fixat articulat și la partea inferioară, de câte un suport (7).

Revendicări: 5

Figuri: 15

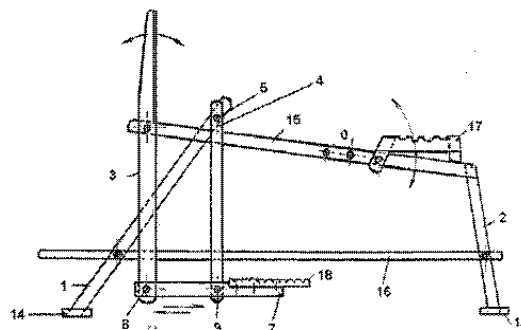

Fig. 1

(11) 119689 B1 (51) **A 63 H 11/18**; A 63 H 29/00 (21) 98-01544 (22) 05.11.1998 (41) 30.05.2000//5/2000 (45) 28.02.2005//2/2005 (56) GB 2315424. (73) Tudor Paul Lucian, comuna Dragalina, județul Călărași, RO (72) Tudor Paul Lucian, comuna Dragalina, județul Călărași, RO (54) **JUCĂRIE ACȚIONATĂ MAGNETIC**

(57) Invenția se referă la o jucărie acționată magnetic, utilizată în jocurile copiilor, pentru relaxare psihică activă. Jucăria conform invenției, în scopul transformării mișcării de rotație a unui motor electric sau unui arc de ceasornic comprimat, în mișcare rectilinie intermitentă de ansamblu, este prevăzută cu un magnet rotativ (1), aflat în interacțiune cu doi magneți (2 și 3) dispuși liniar, în interiorul corpului deformabil, solidar cu picioarele animalului, sprijinite pe roțile de deplasare (5), cu sens unic de rotație, permis de mecanismele de roți dințate (6) cu clichet (7).

Revendicări: 1

Figuri: 1

(11) 119689 B1

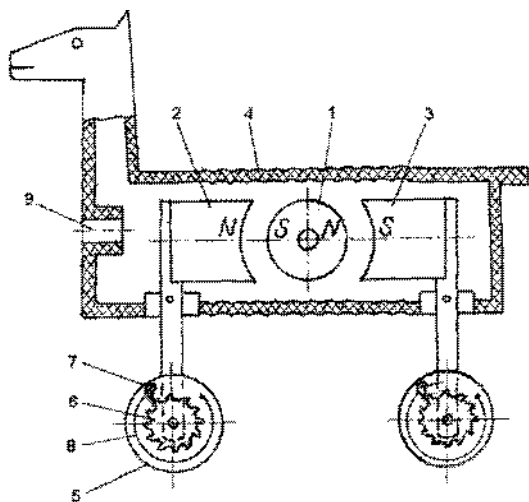

(11) 119690 B1 (51) **B 01 D 11/00**; B 01 D 61/00 (21) 98-00659 (22) 27.02.1998 (45) 28.02.2005//2/2005 (56) RO 96-01049A. (73) *Universitatea Tehnică "Gheorghe Asachi", b-dul Copou nr.22, Iași, RO (72) Cașcaval Dan, str. T. Vladimirescu bl. Q1 sc. B et. 1 ap. 16, Iași, RO; Oniscu Corneliu, str. Sf.Lazăr nr.1b, bl. Ghica Vodă, et.2, ap.7, Iași, RO; Cașcaval Coca, b-dul Tudor Vladimirescu bl. Q1, ap. 16, Iași, RO (54) INSTALATIE PENTRU STUDIUL EXTRAȚIEI ȘI TRANSPORTULUI PRINTR-O MEMBRANĂ LICHIDĂ*

(57) Invenția se referă la o instalație pentru studiul extracției și transportului printr-o membrană lichidă, alcătuită dintr-un aparat (A) de extracție și transport printr-o membrană lichidă, realizat dintr-un tub de sticlă, în formă de U, având două ramuri laterale (1 și 2), prin care circulă două faze apoase și la a cărei parte inferioară se află un solvent organic, fazele apoase fiind alimentate continuu, din niște vase rezervor (7 și 8), prin intermediul unor vase de prea-plin (9 și 10), prevăzute cu niște robinete (11 și 12), și a unor conducte (13 și 14) și apoi amestecate independent, cu ajutorul unor agitatoare (3) acționate de câte un motor (4) cu turație variabilă măsurabilă și evacuate continuu, prin niște racorduri (17 și 18) prevăzute cu robinete (19 și 20) și tuburi de sticlă gradate (21 și 22), în niște vase rezervor (23 și 24), contactarea fazelor având loc prin intermediul unor interfețe circulare (15 și 16).

Revendicări: 2
Figuri: 2

(11) 119691 B1 (51) **B 01 D 39/08** (21) 99-00842 (22) 23.07.1999 (41) 30.12.1999//12/1999 (45) 28.02.2005//2/2005 (56) RO 113005 (73) *Oniceanu Georgeta, str. Istriei nr. 14, bl. 32, sc. 1, et. 3, ap. 16, sector 3, București, RO; Ciplea Carmen Jana, șos. Pantelimon nr. 291 a, bl. 9 a, et. 7, ap. 20, București, RO (72) Oniceanu Georgeta, str. Istriei, nr. 14, bl. 3e2, sc. 1, et. 3, ap. 16, sector 3, București, RO; Ciplea Carmen Jana, șos. Pantelimon nr. 291 a, bl. 9a, et. 7, ap. 20, București, RO (54) ȚESĂTURĂ TEHNICĂ FILTRANTĂ*

(57) Invenția se referă la o țesătură tehnică destinată filtrării suspensiilor apoase cu particule de dimensiuni minime $10 \mu^2$. Țesătura conform invenției este realizată în urzeală și bătătură, din fire poli-amidice filamentare de înaltă tenacitate de finețe 940 dtex/70 t/m, sarcina de rupere 5...6,5 kgf, alungirea la rupere 14...20%, desimea în urzeală 250...280 fire/10 cm, desimea în bătătură de 150...160 fire/10 cm, iar legătura este panama și are o suprafață a ochiului de $9,9 \mu^2$, o suprafață liberă de $4,4 \mu^2/\text{cm}^2$ țesătură și o capacitate de filtrare a particulelor de cca $10 \mu^2$.

Revendicări: 2

(11) 119692 B1 (51) **B 01 D 53/50**; C 05 B 7/00; C 05 C 1/00 (21) a 2000 00202 (22) 25.08.1998 (30) 26.08.1997 IL 121,631 (45) 28.02.2005//2/2005 (86) IL 98/00408 25.08.1998 (87) WO 99/10084 04.03.1999 (56) US 3421848 (73) *Clue As, Strandgt. 200, P.O.B. 1723, Bergen, NO (72) Eyal Aharon Meir, Beitar Street 32, Jerusalem, IL (74) Rominvent S.A. str. Ernil Pangratti nr.35, sector 1, București (54) PROCEDEU DE OBTINERE A ÎNGRĂȘĂMINTELOR ȘI A COMPUȘILOR CU SULF*

(57) Invenția se referă la un procedeu pentru obținerea combinată a unui îngrășământ ales din grupul format din azotat de amoniu, fosfați de amoniu sau o combinație a acestora, prin neutralizarea indirectă a amoniacului cu un acid ales dintre acid azotic, acid fosforic și o combinație a acestora și a unui compus cu sulf ales din grupa formată din sulf elementar, SO_2 , acid sulfuric și săruri sulfat, cuprinzând contactarea unui gaz care conține oxid de sulf, rezultat de la combustia petrolului și cărbunelui, cu amoniac și cu un lichid apos, reacția produsului conținând oxid de sulf, rezultat în prima etapă, cu un reactant ales dintre acid azotic, acid fosforic, un amestec al acestora și săruri formate prin reacția respectivilor acizi și separarea cel puțin a unei porțiuni din compusul cu sulf, de îngrășământul rezultat în cea de a doua etapă.

Revendicări: 11

(11) 119693 B1 (51) **B 01 D 53/70** (21) 98-00186 (22) 02.08.1996 (30) 11.08.1995 DE 195 29 649.4; 29.05.1996 DE 196 21 492.0 (45) 28.02.2005//2/2005 (86) EP 96/03407 02.08.1996 (87) WO 97/06876 27.02.1997 (56) US 4368070, FR 2114417. (73) *Solvay Soda Deutschland GmbH, Hans Bockler Allee 20, Hannover, DE* (72) *Brockhoff Reiner, Obertalstrasse 7a, Mulheim, DE; Hartmann Klaus, Goldregenweg 46, Neuss, DE; Holtje Jens, Neuer Weg nr. 99, Krefeld, DE; Korte Hans Jurgen, Geibelstrasse 9, Dusseldorf, DE* (74) *Rominvent S.A. str. Ernil Pangratti nr.35, sector 1, București* (54) **PROCEDEU PENTRU PURIFICAREA GAZELOR EVACUATE DE LA CUPTOARE**

(57) Procedul conform invenției cuprinde injectarea uscată de compus alcalin, constând din carbonat de sodiu, bicarbonat de sodiu, hidroxid de sodiu, carbonat de potasiu, bicarbonat de potasiu, singure sau în amestec în fluxul de gaz evacuat, separarea prafurilor de filtru produse și recircularea acestora într-un proces de topire.

Revendicări: 5

(11) 119694 B1 (51) **B 01 J 23/00**; C 02 F 9/04 (21) a 2002 01084 (22) 07.08.2002 (41) 27.02.2004//2/2004 (45) 28.02.2005//2/2005 (56) WO 9014312; GB 1231151 (73) *Universitatea din București, b-dul M. Kogălniceanu nr. 64 sector 5, București, RO* (72) *Udrea Ion, intrarea Vasile Păun nr. 5, ap. 12, sector 5, București, RO; Căpăț Constantin, str. Făgăraș nr. 38, sector 1, București, RO; Bradu Corina, str. Măcelari nr. 19, sector 2, București, RO; Chiru Epsică, Calea Griviței nr. 401, sc. B, ap. 25, sector 1, București, RO; Sandu Ciprian, str. Oțeșani nr. 24, bl. T29, ap.33, sector 2, București, RO; Sandu Marin, aleea Rotundă nr. 2, bl. H8, sc. 1, ap. 10, sector 2, București, RO; Racovițeanu Gabriel, str. Cpt. Aviator Șerbănescu nr. 26, bl. 17d, sc. 2, ap. 26, sector 1, București, RO; Buleandru Marian Mihai, str. Dumbrava Nouă nr. 31, bl. P 47, sc. 3, ap. 69, sector 5, București, RO; Avramescu Sorin Marius, str. Nicolae Filimon nr. 30, bl. 17, sc. 1, sector 6, București, RO* (54) **CATALIZATOR ȘI PROCEDEU DE TRATARE PRIN OZONARE A APELOR IMPURIFICATE CU DIVERȘI POLUANȚI ORGANICI**

(57) Invenția se referă la un catalizator și la un procedeu de tratare, prin ozonare a apelor impurificate cu diverși poluanți organici. Catalizatorul este constituit dintr-un suport de *gama*-alumină conținând oxizi bazici și o componentă activă, aleasă dintre CuO,

(11) 119694 B1
Mn₂O₃, NiO sau CoO, aflată în concentrație de 1,5...35%, cu dimensiunea cristalitelor mai mică de 200 Å, iar suportul de *gama*-alumină are un adaos de Li₂O sau MgO, în concentrație de 0,1...3% Li sau Mg și dimensiunea cristalitelor de *gama*-alumină de 60...80 Å. Procedul se poate desfășura în sistem discontinuu, în prezența catalizatorului aflat fie sub formă de pulbere, fie sub formă de extrudate măcinate, sau în sistem continuu, utilizând catalizatorul aflat sub formă de extrudate și având volumul de până la 25 cm³.

Revendicări: 7

(11) 119695 B1 (51) **B 01 J 29/40**; B 01 J 29/46; B 01 J 21/00; B 01 J 10/00 (21) 99-00860 (22) 28.07.1999 (41) 30.01.2001//1/2001 (45) 28.02.2005//2/2005 (56) EP 0909582 (73) *Societatea Națională a Petrolului "Petrom" S.A. - Sucursala Incerp-Cercetare Ploiești, B-dul Republicii nr.291 A, Ploiești, RO* (72) *Popoiu Sergiu, str. Camelliei nr. 11 C, bl. 64, et. 4, ap. 29, Ploiești, RO; Popescu Dan Corneliu, str. Găgeni nr. 111, bl. G 4, ap. 11, Ploiești, RO; Nedelcu Constantin M., Bd. Republicii nr. 171, bl. 26 sc. D ap. 67, Ploiești, RO* (54) **CATALIZATOR COMPLEX PENTRU ÎNNOBILAREA BENZINELOR DE CRACARE CATALITICĂ ȘI PROCEDEU DE OBTINERE A ACESTUIA**

(57) Invenția se referă la un catalizator complex pentru înnobilarea benzinelor de cracare catalitică și la un procedeu de obținere a acestuia. Catalizatorul este constituit din 0,1...4% oxid de zinc, 2...10% oxid de nichel, 0,2...1% oxid de calciu asociat cu un zeolit având structura ZSM-5, restul până la 100% reprezentând suportul de alumină-silice având 5...10% în greutate SiO₂. Procedul de obținere a catalizatorului constă în aceea că se obține suportul amorf de alumină-silice, sub formă de praf sau microsferă, având un conținut în silice de 5...10% (greutate), se ames-

(11) 119695 B1

tecă cu zeolitul de tip ZSM-5 modificat cu zinc și cu soluție de azotat de zinc, azotat de Ni și azotat de Ca, se omogenizează amestecul timp de 10...30 min., se adaugă treptat o soluție de acid azotic 5...15%, pasta astfel formată se extrudează, se usucă extrudatele obținute, la 100...120°C, în curent de aer, se calcinează la 500...550°C și se activează în mediu de hidrogen și benzină sulfuroasă, timp de 2...10 h, la 250...350°C și 10...25 bari, rezultând catalizatorul dorit.

Revendicări: 13

(11) 119696 B1

final. Setul tehnologic pentru realizarea filamentelor, conform invenției, include dispozitivul (A) de împletire a firelor de wolfram, alcătuit dintr-un motor electric (5) și un reductor frontal (6), precum și un suport (12) lateral, amplasat pe o placă de bază (1), dispozitivul (B) de realizare a spirei filamentului și de debitare a acestuia este alcătuit dintr-un suport principal (18) prevăzut cu un ax de înfășurare și un melc de înfășurare (24) și niște făci, superioară și inferioară (28 și 29), iar dispozitivul (C) de realizare a buclei spiralate și a filamentului final este alcătuit dintr-un suport (33) prevăzut cu un ax de roluire (34), acționat cu o manivelă (35) de antrenare, pe capătul axului fiind montat un melc de roluire (37).

Revendicări: 6

Figuri: 9

(11) 119696 B1 (51) **B 21 F 7/00**; B 21 F 15/04 (21) a 2002 00992 (22) 16.07.2002 (41) 28.02.2003//2/2003 (45) 28.02.2005//2/2005 (56) US 4448225 (73) Mircescu Constantin, alea Ardealului, nr.20, Pucioasa, RO (72) Mircescu Constantin, alea Ardealului, nr.20, Pucioasa, RO (74) Cabinet de Proprietate Industrială "Valdo" - str. Ion Ghica, bl. 5a, ap. 26, Târgoviște (54) **PROCEDEU ȘI SET TEHNOLOGIC PENTRU REALIZAREA FILAMENTELOR SPECIALE DIN WOLFRAM**

(57) Invenția se referă la un procedeu și la un set tehnologic pentru realizarea filamentelor speciale din wolfram, la cald, de exemplu, pentru aluminizarea exterioară și interioară sub vid, cu un grad înalt de flexibilitate, impus de diversitatea de filamente folosite. Procedeu conform invenției, în prima fază, include împletirea a două sau a mai multor fire din wolfram, pasul firelor împletite fiind realizat printr-un circuit electronic, integrat, care realizează pasul impus indiferent de diametrul, numărul și lungimea firelor, compensarea lungimii firelor, datorită împletirii acestora, realizându-se printr-un sistem de compensare, într-o a doua fază, realizându-se spira filamentului și debitarea acestuia, iar într-o fază finală, se realizează bucla spiralată și filamentul

(11) 119696 B1

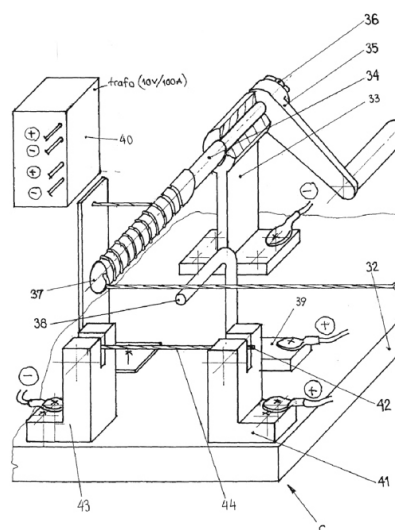

Fig. 8

(11) 119697 B1 (51) **B 23 Q 35/24** (21) 96-01383 (22) 08.07.1996 (41) 30.01.1998//1/1998 (45) 28.02.2005//2/2005 (56) RO 99247; 67780; FR 1598212 (73) *Ligotchi Ovidiu, str. Frumoasa nr.17, bl.648, sc.A, et.4, ap.18, Iași, RO* (72) *Ligotchi Ovidiu, str. Frumoasa nr.17, bl.648, sc.A, et.4, ap.18, Iași, RO* (54) **DISPOZITIV PALPATOR DE URMĂRIRE A TRASAJULUI, PENTRU TĂIERE PE CONTUR**

(57) Invenția se referă la un dispozitiv palpator de urmărire a trasajului, pentru tăierea pe contur a unei table, cu ajutorul unei ghilotine-foarfece manuală, fără repere de centrare și fixare a materialului. Dispozitivul palpator de urmărire a trasajului pentru tăiere pe contur, conform invenției, are în compunere o ghilolină - foarfece manuală alcătuită dintr-o placă de bază (1), pe care este fixat un contracuțit (2) de care este prins articulat un cuțit mobil (3), în vederea realizării unei tăieturi fidele, de-a lungul trasajului, pe cuțitul mobil (3), la capătul său liber, pe fața interioară (b), se atașează articulat, printr-un element cilindric de fixare-ghidare (5), o piesă palpatoare (4) de forma unei lamele, cu capătul liber rotunjit, iar pe cealaltă față (c) a cuțitului mobil (3) se fixează, în același punct cu piesa palpatoare (4), o tijă portantă (6), pentru acționarea manuală a dispozitivului, prin intermediul unui dispozitiv cu clichet, nefigurat, tija

(11) 119697 B1

(6) și piesa palpatoare (4) sunt legate între ele printr-o piesă de susținere (7), care permite reglarea unghiului între acestea, în momentul trasajului.

Revendicări: 7

Figuri: 17

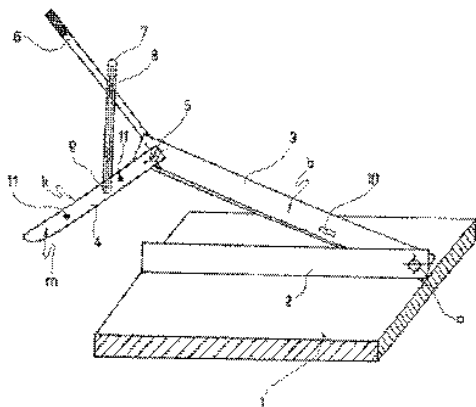

Fig. 1

(11) 119698 B1 (51) **B 24 B 41/02**; B 23 Q 3/15 (21) a 2000 00767 (22) 02.08.2000 (41) 30.01.2001//1/2001 (45) 28.02.2005//2/2005 (56) RO 88438 (73) *S.C. World Machinery Works S.A., Calea Republicii nr. 205, Bacău, RO* (72) *Mihăilă Ioan, str. Republicii nr. 21, sc. B, ap. 1, Bacău, RO*; *Samachis Ioan, str. I.L. Caragiale nr. 7, sc. A, ap. 3, Bacău, RO* (54) **PLATOU ELECTROMAGNETIC, ROTUND**

(57) Invenția se referă la un platou electromagnetic, rotund, destinat prinderii pieselor de prelucrat pe mașini-unelte cu masă rotativă, cum ar fi mașinile de rectificat plan cu ax vertical. Platoul electromagnetic, conform invenției, este executat în sistem modular, și este format dintr-un platou (1) electromagnetic central, în jurul căruia, sunt dispuse niște segmente (2) trapezoidale, alcătuite din niște tronsoane (A, B și C), al căror număr poate varia, în funcție de mărimea platoului electromagnetic de realizat, tronsoane (A, B și C) legate între ele prin niște șuruburi (18), îmbinările fiind etanșate cu rășini epoxidice și silicon, în interiorul fiecărui tronson (A, B și C), fiind amplasate niște platouri (3 și 4) electromagnetice mici, de dimensiuni diferite, pentru a realiza o acoperire cât mai bună a suprafeței de lucru a platoului, și a căror bobine (11), perfect etanșate prin modul de construcție a unei plăci (10) polare, sunt conectate în

(11) 119698 B1

paralel, prin intermediul unor cutii (16) de conexiuni, etanșate cu spumă poliuretanică și fixate pe niște nervuri (6) verticale, în interiorul tronsoanelor (A, B și C), fiind alimentate de la trei surse diferite, alimentarea făcându-se pe grupe de platouri (3 și 4) electromagnetice mici, grupe ce formează trei zone circulare (I, II, III), ce pot fi alimentate simultan sau independent, prin intermediul unui colector, în funcție de mărimea și configurația piesei ce se fixează.

Revendicări: 5

Figuri: 4

(11) 119698 B1

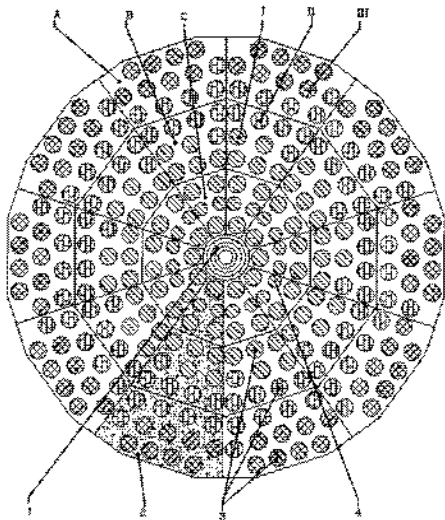

Fig. 1

(11) 119699 B1 (51) **B 25 J 15/04** (21) 96-00384 (22) 23.02.1996 (41) 28.08.1998//8/1998 (45) 28.02.2005//2/2005 (56) GB 2130550; 2191466; DE 4111093; SE 419837; RO 116465 (73) Dedu Ionuț, str. Unirii bl. 37a, et. 1, ap. 6, Buzău, RO (72) Dedu Ionuț, str. Unirii bl.37a, et. 1, ap. 6, Buzău, RO (54) **SUPRAFAȚĂ MATRICIALĂ PENTRU DISPOZITIVELE DE PREHENSIVNE**

(57) Invenția se referă la o suprafață matricială pentru dispozitive de prehensiune, folosită în domeniul manipulatorilor și roboților, la manipularea obiectelor fragile sau cu forme neregulate. Suprafața matricială, conform invenției, este formată dintr-o suprafață de bază (1), pe care se sprijină niște resorturi elastice (2, 3 și 4) de constantă elastică, crescând dinspre interior spre exterior, resorturi ce susțin discurile (5), astfel încât ultimul resort care începe să se comprime să fie cel dinspre exterior, atunci când acționează o forță exterioară perpendiculară pe discuri.

Revendicări: 1
Figuri: 5

(11) 119699 B1

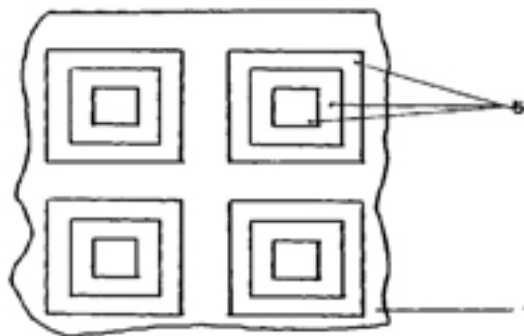

Fig. 2

(11) 119700 B1 (51) **B 27 K 3/02** (21) a 2001 00959 (22) 27.08.2001 (41) 28.02.2003//2/2003 (45) 28.02.2005//2/2005 (56) RO 115611 (73) Decher Emanuela, șos Nicolina nr. 55, bl. 964 a, sc. B, et. 3, ap. 11, Iași, RO (72) Decher Emanuela, șos Nicolina nr. 55, bl. 964 a, sc. B, et. 3, ap. 11, Iași, RO (54) **PROCEDEU DE REPARARE ȘI CONSOLIDARE A BARELOR DIN LEMN CU GRAD MAXIM DE DETERIORARE**

(57) Invenția se referă la un procedeu de reparare și consolidare a barelor din lemn, cu grad maxim de deteriorare, datorat unei multitudini de factori fizico-chimici și mecanici care acționează, simultan, asupra elementelor de construcție din lemn, pe perioada exploatării. Procedeu conform invenției constă în aceea că, se hibridează secțiunea din lemn prin curățarea piesei de lemn (1), până la obținerea unei suprafețe sănătoase, se impregnează zonele (2) deteriorate și cele aferente, pentru refacerea formei geometrice inițiale, se practică în zonele nefracturate, un număr de găuri (3) în care se introduc niște piese auxiliare (4) din material compozit fibros, de tip rășină poliesterică nesaturată, armată cu fire tehnice de sticlă sau naturale, de cânepă, ale căror capete libere se mulează pe suprafața piesei din lemn și se impreg-

(11) 119700 B1

nează cu rășină (5), iar în final, se matisează zona corectată cu mai multe straturi de împâslitură sau țesătură din fire tehnice (6), urmând impregnarea cu rășină, a fiecărui strat în parte.

Revendicări: 1

Figuri: 6



Fig. 4 și 5

(11) 119701 B1 (51) **B 60 R 21/32** (21) 96-00953 (22) 31.10.1995 (30) 31.10.1994 KR 1994-28162 (41) 30.04.1997/4/1997 (45) 28.02.2005/2/2005 (86) KR 95/00142 31.10.1995 (87) WO 9613408 09.05.1996 (56) US 5256904 (73) Daewoo Electronics Co., Ltd., 541 5-Ga Namdaemoon-Ro, Jung-Ku, Seoul, KR (72) Ohm Jong Woo, 4-405 Hansin-Seorae Apartment, Banpo 4-Dong, Seocho-Ku, KR (74) Cabinet Enpora S.R.L., șos Iancului nr.7, bl. 109 B, sc.B, et.1, ap.46, sector 2, Cod 73371, București (54) **METODĂ ȘI DISPOZITIV PENTRU EVALUAREA CIOCNIRII UNUI VEHICUL**

(57) Invenția se referă la o metodă și un dispozitiv de evaluare a ciocnirii unui vehicul, pe baza semnalelor de accelerație ale respectivului vehicul. Semnalul de accelerație, detectat cu ajutorul unui senzor de accelerație (10), este filtrat și apoi transmis unui subsansamblu de evaluare a ciocnirii (30). Acest subsansamblu (30) evaluează o ciocnire ca fiind periculoasă și generează un semnal de reducere la zero. Semnalul de accelerație se integrează. Evaluarea ciocnirii și clasificarea sa ca o ciocnire oblică, ciocnire centrică cu un stâlp sau ciocnire cu un obstacol frontal se efectuează prin compararea semnalului de accelerație integrat, cu niște valori prestabilite. Ciocnirile cu un

(11) 119701 B1

obstacol frontal la viteze coborâte, precum și ciocnirile centrice cu un stâlp la viteze ridicate pot fi evaluate prin detectarea celor trei accelerații direcționale ale vehiculului și compararea acestor accelerații cu valori de referință prestabilite.

Revendicări: 6

Figuri: 5

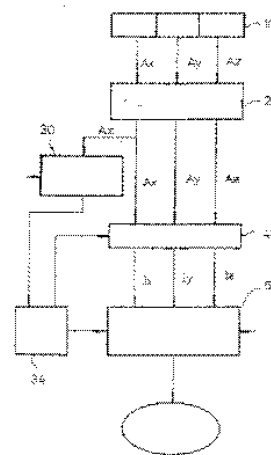

Fig. 1

(11) 119702 B1 (51) **B 60 T 8/60** (21) a 2000 00072 (22) 25.01.2000 (45) 28.02.2005/2/2005 (56) US 5332065 (73) Romaniabus S.R.L., str. Liviu Rebreanu nr. 6, bl. B1, sc. 11, et. 7, ap. 468, sector 3, O.P.57, București, RO (72) Honțan Ioan Dorin, Calea Victoriei nr. 2, et. 5, ap. 41, sector 3, O.P.1, București, RO (54) **DISPOZITIV FORMATOR DE IMPULSURI PENTRU SISTEME DE FRÂNARE CU ANTIBLOCARE- ABS**

(57) Invenția se referă la un dispozitiv care, atașat la autovehicule, crează impulsurile necesare funcționării sistemelor de frânare cu autoblocare, în situații atipice, facilitând montarea sistemelor ABS conforme cu specificațiile tehnice, pe o gamă mult mai largă de autovehicule. Dispozitivul constă dintr-un disc circular danturat, cu un diametru interior (a), astfel calculat, încât discul să intre presat pe tamburul mobil al roții vehiculului. Discul este din metal, având dantura frezată și un număr x de profile cu lățimea (b) și înălțimea (h). Dimensiunea (c) a spațiului dintre profile este, de asemenea, constantă și egală cu b+2 mm. Pentru această variantă constructivă senzorul magnetic se poziționează în plan vertical, pe un suport rigid fixat pe fuzetă. Într-o altă variantă constructivă, dispunerea senzorului magnetic este în plan orizontal, fixat rigid pe fuzetă.

Revendicări: 2

Figuri: 4

(11) 119702 B1

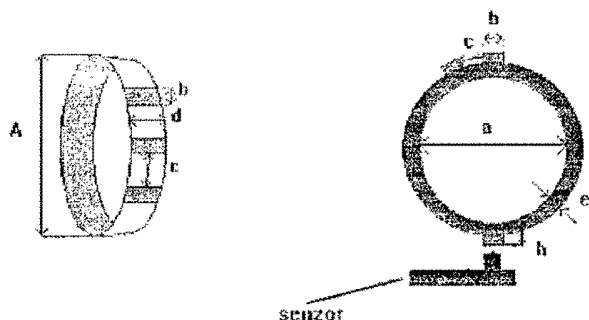

Fig. 3

(11) 119703 B1 (51) **B 63 C 7/12** (21) a 2001 00038 (22) 17.01.2001 (41) 28.11.2003//11/2003 (45) 28.02.2005//2/2005 (56) FR 878980 (73) Scânteii Tudorel, str. Călugăreni nr. 18 bl. U8 ap. 96 sc. li et. li Cartier A. Vlaicu, Galați, RO (72) Scânteii Tudorel, str. Călugăreni nr. 18 bl. U8 ap. 96 sc. li et. li Cartier A. Vlaicu, Galați, RO (54) **DISPOZITIV SFERIC DE RANFLUARE**

(57) Invenția se referă la un dispozitiv de ranfluare a epavelor, utilizat pentru aducerea acestora la suprafață. Dispozitivul, conform invenției, se compune dintr-o manta metalică (1) sferică, prevăzută cu niște găuri, în interiorul căreia se află un balon (2) de cauciuc, care este umplut cu aer dintr-un rezervor (3), printr-un mecanism de declanșare cuplat la acesta, printr-un dispozitiv cu filet (8).

Revendicări: 1

Figuri: 1

(11) 119703 B1

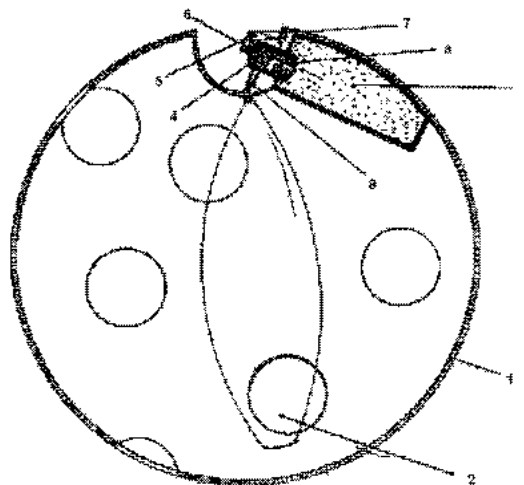

(11) 119704 B1 (51) **B 63 H 1/32** (21) a 2001 01330 (22) 10.12.2001 (41) 30.07.2003//7/2003 (45) 28.02.2005//2/2005 (56) GB 1439788 (73) Stoian P. Nicolae Cristian, str. N. Bălcescu nr. 21 bl. 27 sc. li et. 1 ap. 21, Balș, Olt, RO (72) Stoian P. Nicolae Cristian, str. N. Bălcescu nr. 21 bl. 27 sc. li et. 1 ap. 21, Balș, Olt, RO (54) **DISPOZITIV DE PROPULSIE**

(57) Invenția se referă la un dispozitiv de propulsie, destinat propulsării ambarcațiunilor mici, cum ar fi, de exemplu, bărcile de pescuit sau agrement. Dispozitivul de propulsie, conform invenției, este prevăzut cu o camă (1) de antrenare închisă cu un capac (2) și fixată cu o pană (3) pe un arbore (4) de antrenare, al unui motor (5) de propulsie al bărcii (6), arborele (4) de antrenare se poate roti în niște rulmenți (7 și 8) fixați într-o carcasă (9) inferioară a motorului (5) de propulsie, cama (1) de antrenare are un canal (a) și este poziționată pe arborele (4) de antrenare cu ajutorul unei bușe (10), în canal (a) se introduc niște pârghii (11 și 12) prevăzute cu niște role (13 și 14), care se pot roti în niște lagăre (15 și 16) fixate în carcasa (9) inferioară a motorului (5) de propulsie, pe pârghii (11 și 12) fiind fixate lamelele (17 și 18) propulsoare, flexibile.

Revendicări: 4

Figuri: 5

(11) 119704 B1

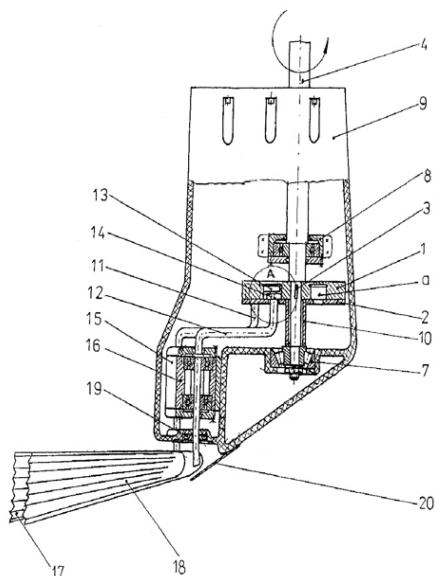

Fig. 2

(11) 119705 B1 (51) **B 65 D 41/34** (21) a 2002 00534 (22) 25.04.2002 (41) 28.11.2003//11/2003 (45) 28.02.2005//2/2005 (56) WO 9301099, EP 414983, US 1838534 (73) Neofit Daniel Sorin, Str Sălciilor nr. 23 bl. 7b sc. A ap. 7, Constanța, RO (72) Neofit Daniel Sorin, str. Sălciilor nr. 23 bl. 7b sc. A ap. 7, Constanța, RO (54) **CAPAC METALIC**

(57) Invenția se referă la un capac metalic nefiletat, utilizat la închiderea recipientelor de sticlă. Capacul metalic, conform invenției, este alcătuit dintr-un disc metalic (1), cu margine ondulată constrictoare (4), la care sunt atașate, un dispozitiv de deschidere manuală (2) și o garnitură discooidală de etanșare (8) din cauciuc și este caracterizat prin aceea că, dispozitivul de deschidere (2) este format dintr-o platbandă metalică dură, oțelită, având un capăt fixat rigid de discul metalic (1) și de un al doilea disc metalic (6), de extragere, situat imediat sub acesta, și, un capăt liber, îndoit sub un unghi de aproximativ 90°, care constituie mânerul dispozitivului, orientat în jos, peste recipient și având o decupare (3) în zona marginii ondulate constrictoare (4) pentru a permite capsarea capacului. Într-o variantă constructivă, capătul liber al platbandei, îndoit sub un unghi de aproximativ 90°,

(11) 119705 B1

este orientat în sus, în poziție aproximativ verticală, deasupra recipientului.

Revendicări: 2

Figuri: 8

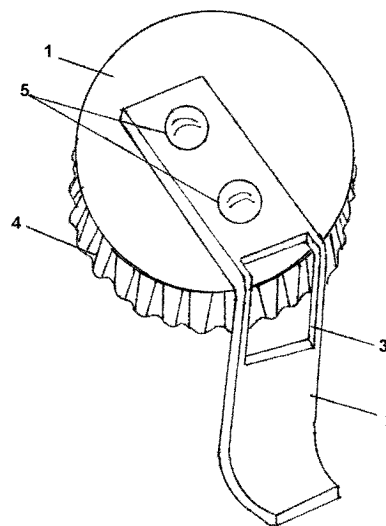

Fig. 1

(11) 119706 B1 (51) **B 65 D 45/06** (21) a 2002 00530 (22) 25.04.2002 (41) 28.11.2003//11/2003 (45) 28.02.2005//2/2005 (56) GB 439092, Fr 759607 (73) Neofit Daniel Sorin, str Sălciilor nr. 23 bl. 7b sc. A ap. 7, Constanța, RO (72) Neofit Daniel Sorin, str. Sălciilor nr. 23 bl. 7b sc. A ap. 7, Constanța, RO (54) **CAPAC METALIC**

(57) Invenția se referă la un capac metalic nefiletat, utilizat la închiderea recipientelor de sticlă. Capacul metalic, conform invenției, este alcătuit dintr-un corp propriu-zis, sub forma unui element metalic discooidal (1) prevăzut cu un canal circular interior (2), practicat în vecinătatea marginii acestuia și având pe margine o dantelă constrictoare (10), care acoperă parțial un dispozitiv (3) mobil și compact de deschidere manuală, situat în canalul circular interior, realizat dintr-o sârmă oțelită compactă, între gura recipientului și elementul metalic discooidal, fiind interpusă o garnitură de etanșare (8) din cauciuc, caracterizat prin aceea că, dispozitivul (3) de deschidere este prevăzut cu niște extensii sub forma unor toarte (4), care se răsfrâng, cu niște curburi (5), peste gura recipientului de sticlă (9) și sunt la bază ușor îndoite spre exterior, astfel încât să formeze niște urechi (7) pentru facilitarea prinderii toartelor (4) în vederea scoaterii capacului.

Revendicări: 1

Figuri: 7

(11) 119706 B1

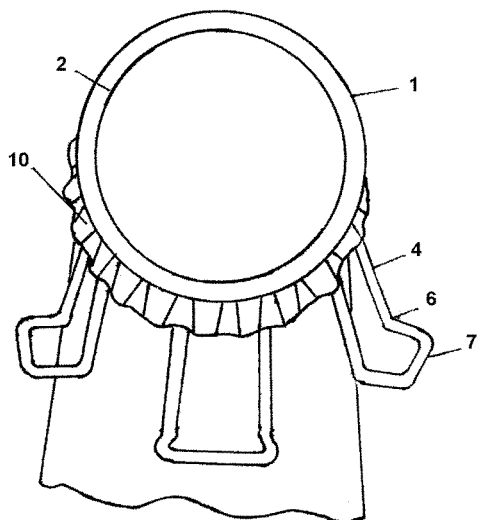

Fig. 1

(11) 119707 B1 (51) **B 67 D 3/04** (21) 96-00378 (22) 23.02.1996 (41) 30.09.1997//9/1997 (45) 28.02.2005//2/2005 (56) GB 985087; US 3384276 (73) *Universitatea Tehnică "Gh. Asachi" Iași, b-dul Copou nr. 22, Iași, RO* (72) *Slătineanu Laurențiu, str. Gr. Ureche nr. 1, bl. Mărăci-
neanu, et. 4, ap. 13, Iași, RO; Grămescu Traian, str. Stejar
nr. 37, bl. A1, sc. A, et. 1, ap. 1, Iași, RO; Braha Vasile,
b-dul Independenței nr. 4, bl. R1, et. 4, ap. 8, Iași, RO* (54)
**DISPOZITIV DE EVACUARE A LICHIDULUI DINTR-UN
RECIPIENT**

(57) Invenția se referă la un dispozitiv de evacuare a lichidului dintr-un recipient cu debit controlat. Dispozitivul de evacuare, conform invenției, este prevăzut cu un robinet cu cep conic (24), montat pe o țeavă de scurgere (1) care pătrunde printr-un capac (2) înfiletat pe gâtul (a) recipientului (6), țeava de scurgere (1) fiind conectată, prin lipire, cu orificiul (p) unei piese intermediare (3), situată în interiorul capacului (2), și care are niște suprafețe laterale curbate (g și h), care permit rotirea piesei intermediare (3), împreună cu țeava (1), în raport cu o suprafață interioară curbată (m) a capacului (2), respectiv, în raport cu suprafața exterioară (1) a unei rondele (5) situată în interiorul capacului (2).

Revendicări: 1
Figuri: 6

(11) 119707 B1

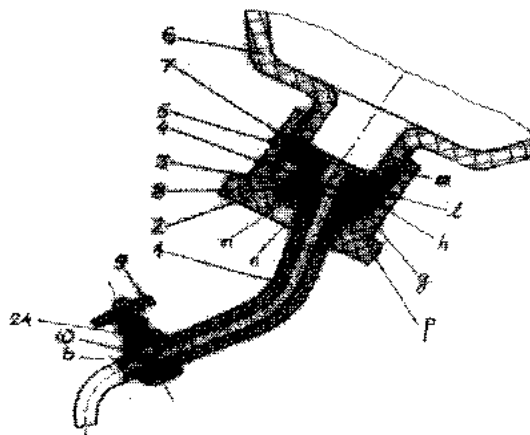

Fig. 2

(11) 119708 B1 (51) **C 01 B 17/22** (21) a 2002 01133 (22) 19.08.2002 (41) 27.02.2004//2/2004 (45) 28.02.2005//2/2005 (56) RO 115867 (73) *Uzinele Sodice Govora S.A., str. Uzinei nr. 2, Râmnicu Vâlcea, RO* (72) *Năstase Petru, str. Danil Ionescu, bl. 20, ap. 8, Râmnicu Vâlcea, RO* (54)
**PROCEDEU DE OBTINERE A SULFURII DE SODIU,
SUB FORMĂ DE SOLZI**

(57) Invenția se referă la un procedeu de obținere a sulfurii de sodiu, sub formă de solzi, prin concentrarea unei soluții de sulfură de sodiu de concentrație 18...20%, la o temperatură de 50...80°C și presiune de 6 atm, timp de 2 h. Soluția de sulfură de sodiu, de concentrație 48...57% este supusă operației de cristalizare, prin răcire cu apă. Produsul cristalin este apoi mărunțit sub formă de solzi.

Revendicări: 1

(11) 119709 B1 (51) **C 01 F 5/02** (21) a 2001 00069 (22) 23.01.2001 (41) 30.05.2002//5/2002 (45) 28.02.2005//2/2005 (56) DE 19904820; EP 939068; GB 5 83961 (73) Institutul Național de Cercetare-Dezvoltare pentru Fizica Materialelor "Incdfm", str. Atomiștilor nr. 105 Bis, Măgurele, Ilfov, RO (72) Dan Cornelia, str. Împăratul Traian nr. 7, bl. B10, sc. 1, et. 3, ap. 10, sector 4, București, RO; Mateescu Carmencita Doina, Calea Plevnei nr. 94, bl. 10d2, et. 3, ap. 8, sector 1, București, RO; Manea Ștefan Adrian, str. Constantin Titel Petrescu nr. 9, bl. C29, sc. A, et. 8, ap. 50, sector 6, București, RO; Lăzărescu Mihail Florin, str. Tg. Neamț nr. 24, bl. Td 28, et. 2, ap. 16, sector 6, Cod 77486, București, RO (54) **PROCEDEU PENTRU PURIFICAREA OXIDULUI DE LANTAN**

(57) Invenția se referă la un procedeu de purificare a oxidului de lantan prin dizolvare în acid optic ultra-pur. Azotatul de lantan, se supune unei hidrolize bazice, cu o soluție de amoniac, urmată de două recristalizări fracționate, prin dizolvare în apă ultra-pură, acidulată cu acid azotic, la un pH de 2,5...3, respectiv 3,5...4. Precipitatul rezultat se filtrează și apoi se supune unei operații de descompunere în aer, la 120...400°C și apoi în vid, la 700...750°C.

Revendicări: 2

(11) 119710 B1 (51) **C 01 F 7/60** (21) 99-01300 (22) 07.12.1999 (41) 30.08.2000//8/2000 (45) 28.02.2005//2/2005 (56) RO 63835; 64460; 65919 (73) S.C. Resin S.R.L., str. Prof. Constantin Gibescu nr. 4, bl. D 10, ap. 1, Râmnicu Vâlcea, RO (72) Râmneanțu Anca, str. Ritmului nr. 16, bl. 431, sc. A, ap. 6, sector 2, București, RO; Deak Miklos, str. Republicii nr. 50/k, ap. 5, Tîrnăveni, RO; Biță Maria, aleea Compozitorilor nr. 13, bl. Od 5, sc. 7, ap. 252, sector 6, București, RO; Porime Gheorghe, str. Tineretului nr. 4a, bl. 4, sc. A, ap. 10, Tîrnăveni, RO; Oprescu Ion, str. Moise Nicoară nr. 22, sector 3, București, RO; Georgescu Emilian, Calea lui Traian 107, bl. 3, sc. B, ap. 4, Râmnicu Vâlcea, RO (54) **AGENT DE COAGULARE PE BAZĂ DE ALUMINIU ȘI PROCEDEU PENTRU OBTINEREA LUI**

(57) Invenția se referă la un agent de coagulare, pe bază de aluminiu, cu formula generală $Al(OH)_aCl_b(SO_4)_c \times nH_2O$ și un raport $Cl/Al = 1,5-3,5$. Procedeu de obținere a agentului de coagulare se realizează într-o singură etapă prin reacția dintre alumină, acid clorhidric și apă, în prezența sau absența unui agent de sulfatare la o temperatură de 100...200°C și o presiune cuprinsă între 1... 10 bar.

Revendicări: 2

(11) 119711 B1 (51) **C 01 G 21/20**; H 01 M 10/06 (21) 98-01546 (22) 05.11.1998 (41) 30.03.1999//3/1999 (45) 28.02.2005//2/2005 (56) RO 97787, 92316, 113478. (73) Hotea Vasile, str. Victor Babeș bl. 41, ap. 83, sc. B, Baia Mare, RO (72) Hotea Vasile, str. Victor Babeș bl. 41, ap. 83, sc. B, Baia Mare, RO (54) **PROCEDEU DE RECUPERARE A PLUMBULUI, DIN PASTA SULFATATĂ A ACUMULATORILOR UZAȚI**

(57) Invenția se referă la un procedeu de recuperare a plumbului, din pasta sulfatată a acumulatorilor uzați, prin tratare cu o soluție alcalină, la un raport, în greutate, lichid: solid de 6:1, la 80°C. Soluția rezultată se supune reprecipitării cu acid sulfuric, iar $PbSO_4$ rezultat este solubilizat, în mediu amoniacal, la o temperatură de 60°C și la un raport, în greutate, lichid: solid de 3:1.

Revendicări: 1

Figuri: 1

(11) 119712 B1 (51) **C 02 F 1/26** (21) a 2001 00352 (22) 28.03.2001 (45) 28.02.2005//2/2005 (56) RO 108420, RO 109191, RO 82026; GB 101137, GB 244775 (73) S.C. Carom S.A. Onești, str. Industriilor nr. 1, Onești, RO (72) Strățulă Costică, Calea Victoriei 102-108 bl. Alba, sc. A, ap. 1, București, RO; Oprea Florin, str. Malu Roșu nr. 79 a, bl. 106, sc. B ap. 34, Ploiești, RO; Panaitescu Cașen, str. Petuniei nr. 11, bl. 147, sc. A, et. 3, ap. 10, Ploiești, RO; Petre Mihaela, b-dul. București nr. 20, bl. 2c, ap. 34, Ploiești, RO; Boțoc Gheorghe, str. Mărășești nr. 24, bl. 24, sc. C, et. 1, ap. 24, Onești, Bacău, RO; Roșca Traian, str. Buciumului nr. 12, bl. 12, sc. E, ap. 4, Onești, RO; Ion Alexandru, str. Libertății nr. 3, bl. 3, sc. 2, ap. 40, Onești, județul Bacău, RO; Constantinescu Victoria, str. Mărășești bl. 27, et. 1, ap. 4, sc. A, Onești, Bacău, RO (54) **PROCEDEU DE RECUPERARE A FENOLULUI DIN APELE REZIDUALE**

(57) Invenția se referă la un procedeu de recuperare a fenolului din apele reziduale prin extracție lichid-lichid cu un solvent organic. Extracția se realizează la presiune atmosferică și 30...40°C utilizând ca solvent metil *tert*-butil eter într-un raport volumic soluție apoasă: solvent de 0,05...0,1:1. Solventul utilizat este recuperat prin stripare și recirculat în proces.

Revendicări: 2

Figuri: 1

(11) 119713 B1 (51) **C 04 B 24/16**; C 04 B 24/22; C 08 G 8/18 (21) 99-00504 (22) 03.05.1999 (41) 28.12.2001//12/2001 (45) 28.02.2005//2/2005 (56) US 3677780; GB 1507772 (73) *Institutul de Cercetări Produse Auxiliare Organice S.A., str. Carpați nr. 8, Mediaș, RO* (72) *Blăjan Olimpiu, șos Sibiului nr. 46, bl. 8, ap. 2, Mediaș, RO*; *Crucean Augustin Constantin, str. Cuza Vodă nr. 6, Mediaș, RO*; *Stan Mihaela, str. Bastionului nr. 3, bl. 9, ap. 34, Mediaș, RO*; *Hanusz Ludovic, str. Avram Iancu nr. 14, Dumbrăveni, RO* (54) **PROCEDU DE OBTINERE A UNUI AGENT SUPERFLUIDIZANT, PENTRU BETOANE ȘI MORTARE**

(57) Invenția se referă la un procedeu de obținere a unui agent superfluidizant pentru betoane și mortare (FORTERA), pe bază de oligomeri ai produsului de condensare dintre acizii 1,2-naftalinsulfonici și formaldehidă. Procedeu conform invenției constă în obținerea *in situ* a acizilor naftalinsulfonici, la temperaturi cuprinse între 150 și 158°C, urmată de condensarea acestora cu formaldehida, timp de 23..25 h, la 95...98°C, neutralizarea produsului de condensare cu o soluție 40% de hidroxid de sodiu, adăugarea unui solvent ales dintre acetona și metanol, răcirea sub agitare puternică în 2...3 trepte, la o temperatură de 20°C, fiecare treaptă de răcire fiind urmată de o filtrare centrifugală, după ultima filtrare, corectându-se concentrația de oligomeri, obținută.

Revendicări: 8

(11) 119714 B1 (51) **C 07 B 63/00** (21) 99-01211 (22) 04.05.1998 (30) 13.05.1997 IT MI97A001108 (41) 30.08.2000//8/2000 (45) 28.02.2005//2/2005 (86) EP 98/02628 04.05.1998 (87) WO 98/51646 19.11.1998 (56) JP 02009890 (73) *Zambon Group S.P.A., via Della Chimica, 9, I-36100, Vicenza, IT* (72) *Villa Marco, Viale Lunigiana 10, I-20125, Milano, IT*; *Cannata Vincenzo, via Annibale Clo 12, I-40037, Sasso Marconi (Bologna), IT*; *Rosi Alessandro, via Massarenti 25, I-50032, Borgo S. Lorenzo, IT*; *Allegrini Pietro, via S. Chiara 27, I-36045, Lonigo, IT* (74) *Cabinet Enpora S.R.L., șos Iancului nr.7, bl. 109 B, sc.B, et.1, ap.46, sector 2, Cod 73371, București* (54) **PROCEDU PENTRU ÎNDEPĂRTAREA METALELOR GRELE, DIN SOLUȚII DE COMPUȘI ORGANICI**

(57) Invenția se referă la un procedeu pentru îndepărtarea metalelor grele, din soluții de compuși organici, aflate în solvenți nemiscibili cu apa. Aceste soluții se tratează cu cisteină sau cu un derivat de cisteină, de preferință N-acetilcisteină, raportul molar al acestuia față de conținutul de metal greu, fiind cuprins între 1:1 și 100:1, de preferință între 5:1 și 15:1.

Revendicări: 10

(11) 119715 B1 (51) **C 07 C 31/125** (21) 98-01517 (22) 28.10.1998 (30) 29.11.1997 DE 197 53 157.1 (45) 28.02.2005//2/2005 (56) US 3398166; 3291821; GB 446026. (73) *Celanese GmbH, Lurgiallee 14, Frankfurt am Main, DE* (72) *Springer Helmut, Holtenerstrasse 50 D-46539, Dinslaken, DE* (74) *Rominvent S.A. str. Ermil Pangratti nr. 35, sector 1, București* (54) **PROCEDU DE OBTINERE A ALCOOLILOR SATURAȚI**

(57) Prezenta invenție se referă la un procedeu de obținere a alcoolilor saturați, prin reacția de aldolcondensare a alchilmethylcetonele ramificate la atomul de carbon β , având 6 până la 8 atomi de carbon, cu aldehide ramificate la atomul de carbon α , având 4 până la 15 atomi de carbon, rezultând cetone α , β -nesaturate, care sunt în continuare hidrogenate, pentru a obține alcoolii saturați, care constă în aceea că reacția de aldolcondensare este efectuată în prezența unei soluții apoase a unui hidroxid de metal alcalin, cu o concentrație de 30...55%, de preferință 40...50%, la o temperatură de 60...130°C, de preferință 80...120°C.

Revendicări: 5

(11) 119716 B1 (51) **C 07 C 61/29**; C 07 C 63/36; C 02 F 1/26 (21) 97-01895 (22) 14.10.1997 (41) 28.05.1999//5/1999 (45) 28.02.2005//2/2005 (56) RO 109070 (73) *Farcaș Ioan, str. Cîbinului nr. 3, bl. A8, ap. 6, et. 1, Ploiești, RO*; *Zgaia Aurelia, b-dul Republicii nr. 17, bl. A3, ap. 12, Ploiești, RO*; *Nan Ovidiu, str. Mărășești nr. 97, Ploiești, RO*; *Ionescu Șerban, str. Caraiman nr. 8, Ploiești, RO*; *Apostol Ioan, str. Malu Roșu nr. 79a, bl. 106 C, ap. 9, Ploiești, RO* (72) *Farcaș Ioan, str. Cîbinului nr. 3, bl. A8, ap. 6, et. 1, Ploiești, RO*; *Zgaia Aurelia, b-dul Republicii nr. 17, bl. A3, ap. 12, Ploiești, RO*; *Nan Ovidiu, str. Mărășești nr. 97, Ploiești, RO*; *Ionescu Șerban, str. Caraiman nr. 8, Ploiești, RO*; *Apostol Ioan, str. Malu Roșu nr. 79a, bl. 106 C, ap. 9, Ploiești, RO* (54) **PROCEDU DE OBTINERE A ACIZILOR NAFTENICI, DIN LEȘII NAFTENICE**

(57) Prezenta invenție se referă la un procedeu de obținere a acizilor naftenici, din leșii naftenice, care constă în aceea că, pentru eliminarea din sistem a 90...95% din apa conținută, leșiile naftenice sunt tratate ca atare sau diluate cu solvent constituit dintr-o fracție îngustă de hidrocarburi, cu bioxid de carbon tehnic, la o temperatură de 20...60°C și la o presiune de 1...3 bar, și, ca urmare a modificărilor de pH ce au

(11) 119716 B1

loc, apele uzate sunt separate de masa organică din care se recuperează integral solventul, nesaponificabilele, naftenații de sodiu, acizii naftenici și maximum 35% apă, după recuperarea solventului, masa organică este tratată cu acid sulfuric pentru conversia naftenaților de sodiu, în acizi, care sunt în continuare spălați și uscați, rezultând acizi naftenici.

Revendicări: 1

(11) 119717 B1 (51) **C 07 D 251/62**; C 07 D 251/60 (21) a 2001 00516 (22) 05.11.1999 (30) 13.11.1998 AT A 1894/98 (45) 28.02.2005//2/2005 (86) EP 99/08462 05.11.1999 (87) WO 00/29393 25.05.2000 (56) WO 96/23778; WO 96/20 182. (73) Agrolinz Melamin GmbH, St. Peter-Strasse 25, a-4021, Linz, AT (72) Coufal Gerhard, Munchgasse 21, A4060, Leonding, AT (74) A.G.V. - Agenție de Proprietate Industrială S.R.L., b-dul. Magheru nr. 9, sc. 2, et. 9, ap. 89, sector 1, P.O.Box 22-246, București (54) **PROCEDU DE OBTINERE A MELAMINEI PURE**

(57) Invenția se referă la un procedeu de obținere a melaminei pure prin care topitura de melamină, care se obține din uree, printr-un procedeu de înaltă presiune, se răcește prin introducerea de amoniac sau cu ajutorul schimbătoarelor de căldură până când ajunge la o temperatură cu 1 până la 50°C, peste temperatura de topire a melaminei, dependentă de presiunea respectivă de amoniac, apoi este lăsată să se răcească la această temperatură, după care se răcește brusc cu apă sau cu o soluție sau o suspensie apoasă care conține amoniac și/sau melamină, astfel încât melamina să se solidifice și, în final, melamina este izolată.

Revendicări: 9

(11) 119718 B1 (51) **C 07 D 311/32**; A 61 K 33/24; A 61 K 33/26; A 61 K 33/30 (21) 98-00493 (22) 26.02.1998 (45) 28.02.2005//2/2005 (56) RO 86002; 76506; 69151; FR 2189008. (73) S.C. Centrul de Cercetare și Prelucrare Plante Medicinale "Plantavorel" S.A., str. Cuza Voda Nr46, Piatra Neamț, RO (72) Antohe Neculai, Piața M. Kogălniceanu bl. H4, ap. 14, Piatra Neamț, RO; Bradu Daniela-Cristina, str. Titu Maiorescu bl. F 37, ap. 60, Piatra Neamț, RO; Grigoraș Nadia, aleea Plaiului Bl C1, ap. 38, Piatra Neamț, RO; Sauciu Ariadna, b-dul Traian nr. 6, Bl. S5, ap. 61, Piatra Neamț, RO (54) **PROCEDU DE OBTINERE A UNOR COMPLECȘI SOLUBILI AI RUTOZIDULUI**

(57) Invenția se referă la un procedeu de obținere a unor complecși metalici ai rutozidului, prin reacția acestuia fie cu clorura de fier, fie cu acetat de zinc, fie cu acetat de nichel, în dimetilformamidă. Precipitarea complecșilor are loc prin adăugarea unei soluții amoniacale 10%, fiind urmată de filtrare și recristalizare din alcool etilic.

Revendicări: 1

(11) 119719 B1 (51) **C 07 D 409/06** (21) 99-00885 (22) 13.02.1998 (30) 14.02.1997 US 60/038.195 (41) 28.04.2000//4/2000 (45) 28.02.2005//2/2005 (86) US 98/02412 13.02.1998 (87) WO 98/35963 20.08.1998 (56) J. Med. Chem., 1993, 36(13), 1880-1892; WO 93/003722; US 5185351 (73) Smithkline Beecham Corporation, One Franklin Plaza, Philadelphia, Pa 19103, Philadelphia, US (72) Flisak Joseph Robert, 1506 Fairview Way, Pa 19144, Lansdale, US; Liu Li, 153 Hunsicker Drive, Pa 19426, Collegeville, US; Labaw Clifford S., 5521 Morris Street, Pa 19144, Philadelphia, US (74) Cabinet M.Oproiu - Consiliere În Proprietate Intelectuală S.R.L. Calea Victoriei nr. 155, bl. D1, sc. 2, et. 5, ap. 54, sector 1, București (54) **PROCEDU PENTRU PREPARAREA EPROSARTANULUI**

(57) Invenția se referă la un procedeu pentru prepararea eprosartanului, care constă în reacția acidului 4-[(2-n-butil-5-formil-1H-imidazol-1-il)metil]benz oic sau a compusului bisulfitic de adiție al acestuia cu esterul monoalchil C₁₋₄ al acidului (2-tienilmetil) propandioic, în condiții de presiune redusă și în prezența unui catalizator de piperidină sau propionat de piperidină și acid propionic în exces.

Revendicări: 11

(11) 119720 B1 (51) **C 07 F 9/38** (21) 98-00106 (22) 27.06.1996 (30) 25.07.1995 GB 9515265.8 (45) 28.02.2005//2/2005 (86) GB 96/01548 27.06.1996 (87) WO 97/05149 13.02.1997 (56) EP 0323821, J. Agric. Food Chem. 88, vol. 36(6), pag. 1326-1329. (73) Syngenta Limited, Syngenta European Regional Centre, Priestley Road, Surrey Research Park, Guildford, Guildford, Surrey, GB (72) Hodgkinson Ian, 1 Bankfield Drive Homlbridge, Huddersfield, GB (74) Rominvent S.A. str. Ermil Pangratti nr. 35, sector 1, București (54) **PROCEDEU PENTRU ÎNDEPĂRTAREA N-FOSFONOMETILGLICINEI, DIN EFLUENTUL REZULTAT LA FABRICAREA ACESTEIA**

(57) Invenția se referă la un procedeu de îndepărtare a N-fosfonometilglicinei, a sării sau a formei ionice a acesteia, din efluentul rezultat la fabricare, procedeul constând în ajustarea pH-ului amestecului, de la 1 la 4 și adăugarea la amestec, a unor ioni capabili să formeze o sare complexă a N-fosfonometilglicinei, insolubilă sau parțial solubilă, și îndepărtarea sării complexe din amestec.

Revendicări: 11

(11) 119721 B1 (51) **C 07 K 16/22**; A 61 K 39/395 (21) 95-00816 (22) 28.10.1992 (45) 28.02.2005//2/2005 (86) US 92/09218 28.10.1992 (87) WO 94/10202 11.05.1994 (56) WO 92/14748; US 5036003 (73) Genentech Inc., 460 Point San Bruno Boulevard, South San Francisco, US (72) Ferrara Napoleone, 3835 Scott 306 California 94123, San Francisco, US; Kim Kyung Jin, 94 Eastwood Drive California 94112, San Francisco, US (74) Rominvent S.A. str. Ermil Pangratti nr. 35, sector 1, București (54) **ANTAGONIȘTI AI FACTORULUI DE CREȘTERE AL CELULELOR VASCULARE ENDOTELIALE**

(57) Invenția se referă la utilizarea antagoniștilor factorului de creștere al celulelor vasculare endoteliale, umane (hVEGF), la prepararea unui medicament, pentru tratarea și diagnosticarea cancerului.

Revendicări: 11

Figuri: 10

(11) 119722 B1 (51) **C 08 J 11/04** (21) 99-00040 (22) 18.01.1999 (41) 30.04.2001//4/2001 (45) 28.02.2005//2/2005 (56) RO 100133; 58023; 106995. (73) Bezdadea Mariana, str. Bașotă nr. 5, bl. D9, Tr. I, parter, Iași, RO; Biciușcă Aurica, str. C. Negri nr. 39, bl. Z2, et. 5, ap. 33, Iași, RO (72) Bezdadea Mariana, str. Bașotă nr. 5, bl. D9, Tr. I, parter, Iași, RO; Biciușcă Aurica, str. C. Negri nr. 39, bl. Z2, et. 5, ap. 33, Iași, RO (54) **PROCEDEU DE OBTINERE A UNEI MEMBRANE POLIURETANICE**

(57) Invenția se referă la un procedeu de obținere a unei membrane poliuretanică pentru separarea și concentrarea, a cel puțin, unui compus dintr-un amestec de compuși, realizat cu conținut de materii prime, redus cu 40% față de cel uzual, în mediu de dimetilformamidă, cu filtrare și centrifugare, iar în final, coagulare cu apă caldă, la o temperatură de 70...90°C, care constă în aceea că se aduc în soluție, 15...20% deșeuri de membrane poliuretanică, se omogenizează timp de 24 h, se adaugă 150 ml acetonă, când se formează o suspensie care se filtrează, se centrifughează timp de 30 min și, în final, se coagulează cu apă. Se obțin membrane poliuretanică cu dimensiuni ale porilor de 0,05...0,1 μm sau 3,5 μm, cu o grosime de 0,1...0,2 mm și o porozitate de 50...70%.

Revendicări: 1

(11) 119723 B1 (51) **C 08 L 9/06**; C 08 L 17/00 (21) 97-01277 (22) 10.07.1997 (41) 29.01.1999//1/1999 (45) 28.02.2005//2/2005 (56) RO 113647 (73) S.C. Cerelast-Institutul de Cercetări pentru Prelucrarea Elastomerilor S.A., șos Olteniței nr. 181 CP 79628 sector 4, București, RO; S.C. Romvelo Sa, str. 1 Mai nr. 40, Luduș, RO (72) Ivan Gheorghe, str. D. Mladinoviți 4, sector 4 ap. 49, București, RO; Biță Maria, alea Compozitorilor nr.13, bl. Od 5, sc. 7, ap.252, sector 6, București, RO; Giurginca Maria, șos lanului nr. 6, ap. 58, sector 2, București, RO; Borda Ion, str. Crângului nr. 10, Luduș, RO; Onac Daniel Vasile, str. Policlinicii bl. 2, ap. 10, Luduș, RO (54) **COMPOZIȚIE DE CAUCIUC PENTRU FOLIE HIDROIZOLATOARE VULCANIZATĂ**

(57) Invenția se referă la o compoziție de cauciuc pentru folie hidroizolatoare, care, conform invenției, are un conținut ridicat de cauciuc reciclat din anvelope uzate și se utilizează pentru obținerea de folii pentru hidroizolarea canalelor de irigații, bazinelor de stocare a apelor uzate, rezervoarelor de stocare a apei în agricultură sau ferme zootehnice, gropilor de depozitare a gunoaielor, precum și la hidroizolarea acoperișurilor construcțiilor civile și industriale. Compoziția conform invenției este constituită din 30...40 părți elastomer butadien-stirenici, 30...40 părți

(11) 119723 B1

cauciuc regenerat, 30...40 părți pudretă din cauciuc vulcanizat, provenită din anvelope uzate, 35...45 părți negru de fum de furnal SRF, 80...90 părți cretă măcinată, 2,5...3,5 părți oxid de zinc, 0,5...1 părți stearină, 1...2 părți un antioxidant H constând din oligomer de 1,2-dihidro-2,2,4-trimetilchinolină, 15...20 părți extract ulei mediu, 5...10 părți bitum, 1...15 părți accelerator CBS, constând din ciclohexil-benzotiazilsulfenamidă și 1,0...1,5 părți sulfat măcinat, părțile fiind exprimate în greutate.

Revendicări: 1

(11) 119724 B1

de tip etilen-propilenă, etilen-propilen-dienă, poliuretanic și butadienă-stiren. Procedul de obținere a compoziției, conform invenției, constă în aceea că se omogenizează, în prealabil, într-un amestecător rotativ, ceară poliolefinică, pigment, umplutură minerală, plastifiant intern și plastifiant extern, antioxidant, se prelucrează într-un extruder mono sau dublu șnec, sub formă de cablu, împreună cu polimerul și elastomerul, la o temperatură de 235...280°C, se răcește la o temperatură de 30...80°C, se usucă și se prelucrează în continuare, într-un mod în sine cunoscut.

Revendicări: 10

(11) 119724 B1 (51) **C 08 L 23/04**; C 08 L 23/10; C 08 L 9/00 (21) 98-00730 (22) 16.03.1998 (41) 30.09.1999//9/1999 (45) 28.02.2005//2/2005 (56) DE 1908468; GB 1262802. (73) S.C. Icefs S.A., str.Uzinei nr.1, Săvinești, județul Neamț, RO (72) Avădanei Lidia, str. Bistriței nr. 8, bl. F27, sc. A, ap. 19, Piatra Neamț, RO; Corcodel Vasile, str. Ardeluța nr. 2, ap. 10, Piatra Neamț, RO (54) **COMPOZIȚIE POLIMERICĂ REZISTENTĂ LA ȘOC ȘI PROCEDU DE OBȚINERE A ACESTEIA**

(57) Invenția se referă la o compoziție polimerică rezistentă la șoc, destinată realizării unor repere auto și la un procedeu de obținere a acesteia. Compoziția conform invenției este constituită din 12,5...92,4 părți polimer, 5...40 părți elastomer, 2...40 părți umpluturi minerale, până la 30 părți umplutură fibroasă scurtă, până la 3 părți pigmenți organici, anorganici sau amestecuri ale acestora, 0,2...1,5 părți stearat de calciu sau de magneziu, cu rol de agenți de lubrifiere internă, 0,2...1,5 părți agenți de lubrifiere externă, 0,1...0,7 părți amestec sinergetic de antioxidanți, 0,1...0,8 părți stabilizatori la radiații UV, părțile fiind exprimate în greutate. Polimerul este ales dintre polietilenă, polipropilenă, poliamidă 6 și poliamidă 6,6, iar elastomerul este ales dintre elastomer

(11) 119725 B1 (51) **C 08 L 27/06** (21) 97-01532 (22) 14.08.1997 (45) 28.02.2005//2/2005 (56) RO 113043, 104316 (73) Institutul de Cercetări Chimice -Icechim, Splaiul Independenței nr. 202, sector 6, Cod 77208, București, RO (72) Șerban Sever, b-dul M. Kogălniceanu nr.95 A, ap. 12, sector 5, București, RO; Rosetti Alexandru Scarlat, str. Occidentului nr. 51, sc.2, et. 2, ap. 1, sector 1, București, RO; Vlădescu Mariana, șos Iancului nr.29, bl. 105b, sc. B, ap. 94, sector 2, București, RO (54) **COMPOZIȚIE PENTRU PLASTISOLI PE BAZĂ DE POLICLORURĂ DE VINIL EMULSIE ȘI PROCEDU DE OBȚINERE A ACESTEIA**

(57) Invenția se referă la o compoziție pentru plastisoli, pe bază de policlorură de vinil emulsie, utilizată pentru acoperiri de suporturi nemetalice și la un procedeu de obținere a acesteia. Compoziția conform invenției este constituită din 100 părți policlorură de vinil emulsie, 40 ...100 părți plastifiant ales dintre di(2-etilhexil)ftalat, benzilbutil ftalat, dioctil sebacat sau dioctil adipat, 2...6 părți stabilizatori termici aleși dintre sulfat tribazic de plumb, stearat de plumb sau amestecul acestora, în raport gravimetric de 2:1, până la 70 părți cretă măcinată, 4 ...10 părți amestec format din 10...20 părți tensidă neionică de tip nonilfenol etoxilat și o componentă formată din 80 ...90

(11) 119725 B1

părți fracție cu conținut de oligomeri superiori, rezultați de la polimerizarea propenei sau 80...90 părți ulei petrolier cu punct de anilină de minimum 60°C și interval de fierbere de 200...305°C, părțile fiind exprimate în greutate și raportate la 100 părți policlorură de vinil. Procedul de obținere a compoziției, conform invenției, constă în aceea că se amestecă timp de 15...30 min., la temperatura ambiantă, pulbere de policlorură de vinil emulsie și plastifiant, în raport în greutate, emulsie: plastifiant de 100:40 ...100:100, la care se adaugă, sub amestecare continuă, stabilizatori termici, umplutură minerală și agent de micșorare a viscozității.

Revendicări: 6

(11) 119726 B1 (51) **C 08 L 33/08** (21) 98-00382 (22) 25.02.1998 (41) 30.08.1999//8/1999 (45) 28.02.2005//2/2005 (56) RO 96973; GB 1205845. (73) S.C. Romacril SA, str. Câmpului nr. 1, Râșnov, RO (72) Lungoci Stela, b-dul. Griviței nr. 73, bl. 1, sc. A, ap. 2, Brașov, județul Brașov, RO; Dumitrașcu Lucia, str. Operetei nr. 26, Brașov, RO; Coneschi Aurel, str. Cometei nr. 3, sc. A, ap. 16, Brașov, RO; Babei Georgeta, str. Câmpului nr. 1, bl. 4, sc. B, ap. 6, Râșnov, RO; Chifor Augustin, str. Muresenilor nr. 11, Brașov, RO (54) **PROCEDEU DE OBȚINERE A UNUI ÎNGROȘĂTOR, PENTRU PASTELE DE IMPRIMARE TEXTILĂ CU PIGMENȚI**

(57) Invenția se referă la un procedeu de obținere a unui îngroșător pentru pastele de imprimare textilă cu pigmenți, prin copolimerizare în emulsie inversă. Se supune copolimerizării un amestec de monomeri, constituit din 55...70% acid acrilic, 11...20% acrilamidă, 0,5...2% metilenbisacrilamidă, 2...8% acrilat de etil, în prezența unui agent de emulsionare și a unui sistem redox.

Revendicări: 1

(11) 119727 B1 (51) **C 09 D 5/08** (21) a 2001 00503 (22) 10.05.2001 (41) 28.09.2001//9/2001 (45) 28.02.2005//2/2005 (56) RO 1000028 (73) S.C. Icerp S.A., b-dul Republicii nr. 291 A, Ploiești, RO (72) Fluerau Florentina, str. Mărășești nr. 265, bl. 11, ap. 11, Ploiești, RO; Balliu Sotir, str. Albinei nr. 16, Ploiești, RO; Luca Marcel Constantin, str. Ștefan cel Mare, bl. K7, ap. 9, Ploiești, RO; Ghiță Rodica, str. Covurlui nr. 7, Ploiești, RO; Iov Teodor, str. Cristianul nr. 18, bl. 150 K, ap. 8, Ploiești, RO (54) **COMPOZIȚIE ANTICOROSIVĂ, PELICULOGENĂ, CU PROPRIETĂȚI HIDROFOBE, ȘI PROCEDEU DE OBȚINERE A ACESTEIA**

(57) Invenția de față se referă la o compoziție anticorosivă, peliculoasă, cu proprietăți hidrofobe, destinată conservării finale a suprafețelor metalice din oțel, fontă, cupru și alamă și la procedul de obținere a acesteia. Compoziția anticorosivă este constituită din: 65...85% g ulei mineral naftenic rafinat, 1,5...4% g amestec de mono- și distearat de aluminiu, 1,5...3% g poli-alchil succinimidă, 0,7...2% g ameliorator al proprietăților reologice, pe bază de copolimeri ai esterilor metacrilici, 0,03...0,2% g ester ai acidului succinic, având indicele de aciditate minimum 175 mg KOH/g, 0,5...1,5% g alchil-aril sulfonat de cal-

(11) 119727 B1
ciu, 0,05... 0,1% g agent de complexare pentru cupru, de tipul benzotriazolului, 10...30% g solvent petrolier alifatic, 0,1...0,2% g substanțe tensioactive neionice și, opțional, până la 1% g dialchil ditiiofosfat de zinc. Procedul conform invenției constă în aceea că se dispersează amestecul de mono- și distearat de aluminiu, în ulei mineral naftenic rafinat, timp de 90 min., la temperatura de 140...160°C, după care se coboară, treptat, temperatura și se adaugă aditivii și solventul petrolier alifatic, menținându-se omogenizarea încă 60 min.

Revendicări: 2

(11) 119728 B1 (51) **C 09 D 157/00**; C 09 D 5/00; C 03 C 17/28; C 03 C 17/22 (21) a 2002 00076 (22) 29.01.2002 (41) 30.10.2002//10/2002 (45) 28.02.2005//2/2005 (56) RO 110 227; RO 116 807 (73) Huiban Gheorghe, str. Abrud nr. 6, ap. 2, Timișoara, RO; Bolog Simona, str. Aurelianus nr. 2, sc. C, ap. 14, Timișoara, RO (72) Huiban Gheorghe, str. Abrud nr. 6, ap. 2, Timișoara, RO; Bolog Simona, str. Aurelianus nr. 2, sc. C, ap. 14, Timișoara, RO (74) Cabinet Individual de Proprietate Industrială, str. Călimănești nr. 110, Timișoara (54) **PASTĂ DE CONTUR PENTRU REALIZAREA UNUI GEAM TIP VITRALIU, ÎN STRUCTURĂ TERMOPLAN**

(57) Invenția se referă la un produs sub formă de pastă de contur, pentru realizarea unui geam tip vitraliu, în structură termoplan. Pasta de contur pentru realizarea acestui geam are în componență o rășină, rezultată prin polimerizarea acetatului de vinil 32%, în prezență de alcool polivinilic 29% și apă oxigenată 9%, la o temperatură de 70...100°C, asociată cu 10...15,5% carbonat de calciu sau bariu, 4,5% dibutilftalat, 5...10% grafit și, eventual, 3% pulbere de bronz sau aluminiu și 10,5% un oxid colorant uzual, în mediu de white spirit 2%.

Revendicări: 2

(11) 119729 B1 (51) **C 09 K 11/08**; C 09 K 11/55; C 09 K 11/57; C 09 K 11/77 (21) 98-01725 (22) 21.12.1998 (41) 30.06.1999//6/1999 (45) 28.02.2005//2/2005 (56) RO 114001; 117092; GB 1261799. (73) Institutul de Chimie "Raluca Ripan", str. Fântânele nr. 30, Cluj-Napoca, RO (72) Vădan Maria, str. prof. Ciortea nr. 42, bl. N, ap. 76, Cluj-Napoca, RO; Popovici Elisabeth-Jeanne, str. Hațeg nr. 4, bl. Lamă G, ap. 32, Cluj-Napoca, RO; Macarovici Dan, str. Garibaldi nr. 16, Cluj-Napoca, RO; Forgaciu Flavia, str. Dorobanților nr. 74, bl. Y9, ap. 20, Cluj-Napoca, RO (54) **PROCEDEU DE OBTINERE A UNUI PIGMENT LUMINESCENT, CU FLUORESCENȚA ROZ, PENTRU RECLAME LUMINOASE**

(57) Invenția se referă la un procedeu de obținere a unui pigment luminescent, pe bază de ortofosfat de stronțiu și magneziu, care, la excitare cu radiații ultraviolete, prezintă fluorescență roz și poate servi la confecționarea tuburilor fluorescente pentru reclame luminoase. Procedeu conform invenției constă în aceea că se omogenizează, în mediu de acetona, un amestec format din 1,96...1,86 moli SrHPO₃ de calitate, pentru luminofori (ppl), 0,50...0,60 moli SrCO₃ ppl, 0,35...0,40 moli MgO ppl, 0,04 moli MnN H₄ PO₄ · H₂O ppl și 0,10 moli Ce(NO₃)₃ · 6H₂O, se usucă, apoi, amestecul și se calcinează timp de 1...2 h, la 1100...1200°C, în atmosferă de azot, după care se macină timp de 1...3 h și se cerne.

Revendicări: 2

(11) 119730 B1 (51) **C 10 G 45/00** (21) a 2003 00083 (22) 31.01.2003 (41) 30.07.2004//7/2004 (45) 28.02.2005//2/2005 (56) RO 110704 (73) Societatea Națională a Petrolului Petrom S.A., Sucursala Petrobrazi, Cod 0300, Brazi, Prahova, RO (72) Constantinescu Gheorghe, str. Cuza Vodă, bl. D4, ap. 10, et. 4, Ploiești, RO; Georgescu Cristian, str. Vienamin Costache nr. 9, bl. 28d, ap. 24, Ploiești, RO; Soare Mario Daniel, str. Colinei nr. 2, bl. 28e, ap. 11, Ploiești, RO; Verniceanu Dorin, str. Cameliei, bl. 55, ap. 3, Ploiești, RO; Niță Camelia, str. Republicii b-dul. 33a, ap. 3, Ploiești, RO; Dragomir Ion, str. Căținei, bl. 37c, sc. C, ap. 57, Ploiești, RO; Ilie Neculai, str. Dr. C. Davila, nr. 8, bl. 123c, ap. 4, Ploiești, RO (54) **PROCEDEU PENTRU OBTINEREA UNUI COMBUSTIBIL PENTRU TURBOMOTOARE DE AERONAVE**

(57) Invenția se referă la un procedeu pentru obținerea unui combustibil pentru turbomotoarele cu care sunt echipate aeronavele. Procedeu conform invenției constă în hidrofinarea unui amestec de fracțiuni petroliere, pe un catalizator Co-Mo/Al₂O₃, la temperaturi de 310...350°C, presiune de 25...40 bari, viteză volumară de 1,3...2,5 h⁻¹, și în aditivarea cu o cantitate de antioxidant de 17...24 mg/l.

Revendicări: 1

(11) 119731 B1 (51) **C 10 M 175/04**; B 01 J 14/00; C 10 G 33/04 (21) a 2002 00788 (22) 07.06.2002 (41) 30.10.2002//10/2002 (45) 28.02.2005//2/2005 (56) RO 118437; 106876 (73) Eco Petroleum, str. Depozit Nord li B, Inc. Oil Terminal, Constanța, RO (72) Iorga Neculai, Calea Mărășești nr. 1, sc. F, ap. 5, Onești, județul Bacău, RO (74) Inventa - Agenție Universitară de Invenție S.R.L., b-dul Corneliu Coposu nr. 7, bl. 104, sc. 2, ap. 31, sector 3, București (54) **PROCEDEU ȘI INSTALAȚIE DE PRELUCRARE A DEȘEURILOR PETROLIERE**

(57) Invenția se referă la un procedeu și la o instalație de prelucrare a deșeurilor petroliere. Procedeu conform invenției constă din prelucrarea deșeurilor petroliere, prin tratamente termochimice combinate cu prelucrare mecanică și extracție cu solvenți organici selectivi, rezultând un produs având proprietăți standard de utilizare în focare industriale.

Revendicări: 4

Figuri: 3

(11) 119731 B1

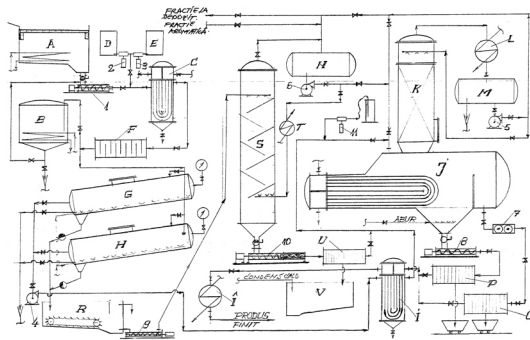

Fig. 3

(11) 119732 B1 (51) **C 22 B 60/02**; C 22 B 3/00 (21) a 2002 01535 (22) 03.12.2002 (41) 30.06.2004//6/2004 (45) 28.02.2005//2/2005 (56) FR 2299410; US4155982; RO 109671 (73) Institutul de Cercetări și Proiectări pentru Metale Rare și Radioactive S.A., b-dul. Carol I nr.78, sector 2, București, RO (72) Georgescu Petre Dan, șos Alexandriei nr. 9 bl. 4, sc. C, ap. 29, et. 4, sector 5, București, RO; Aurelian Florian, str. Drumul Taberei nr. 30, bl. Od3, sc. 5, et. 5, ap. 168, sector 6, București, RO; Iuhas Tiberius Flaviu, str. Dr. Iacob Felix nr. 41, bl. C2, sc. 1 ap. 17, sector 1, București, RO; Vasile Constantin, str. Dealul Cetății nr.113, sc.A, ap. 5, Brașov, județul Brașov, RO; Petrescu Ștefan Ion, str. Garaofei nr. 10, bl. 8, sc. B, et. 3, ap. 18, sector 5, București, RO; Filip Gheorghe, str Sfinții Voievozi nr.41-45, ap.7, sc. A, sector 1, București, RO; Filcenco Olteanu Antoneta, str. Ilie Oprea nr. 10a, bl. L1, sc. 4, et. 3, ap. 144, sector 4, București, RO (54) **PROCEDEU DE RECUPERARE A URANIULUI DIN MINEREURI URANIFERE**

(57) Invenția se referă la un procedeu de recuperare a uraniului sub formă de diuranat de sodiu, din minele uranifere. Procedeu conform invenției cuprinde concentrarea uraniului prin sortare radiometrică, măcinarea minereului la o granulație de 0,100 mm în proporție de 95%, turbureala rezultată, cu un raport steril/lichid de 1/4,9, fiind supusă îngroșării până se atinge o valoare a acestui raport de 1/1,2, după care

(11) 119732 B1

urmează condiționarea în reactorul de leșiere, cu carbonat de calciu, apoi are loc o preîncălzire până la o temperatură de 65°C și o încălzire cu abur tehnologic, până la o temperatură de 140°C, realizându-se astfel solubilizarea uraniului la o presiune de 13...15 at, după care turbureala leșiată este filtrată în două trepte, rezultând din ultima treaptă, o soluție având mai puțin de 0,005 g/l suspensii solide. În continuare, are loc o concentrare a uraniului din soluție, prin contactul cu o rășină schimbătoare de ioni, astfel încât eluatul obținut conține 10...12g U/l, urmată de o precipitare a uraniului la o temperatură a mediului de reacție de aproximativ 70°C.

Revendicări: 8

Figuri: 1

(11) 119732 B1

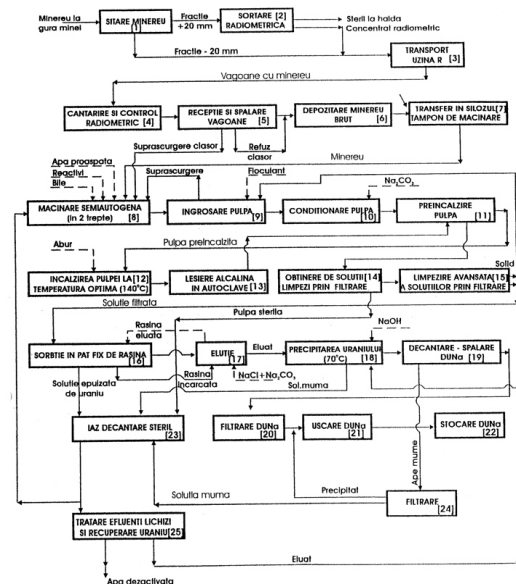

(11) 119733 B1 (51) **C 23 F 11/00** (21) a 2001 00774 (22) 04.07.2001 (41) 30.11.2001//11/2001 (45) 28.02.2005//2/2005 (56) RO 110542 (73) *Icerp S.A., b-dul. Republicii nr. 291 A, Ploiești, RO* (72) *Flueraru Florentina, str. Mărășești nr. 265, bl. 11, ap. 11, Ploiești, RO*; *Luca Marcel Constantin, str. Ștefan cel Mare, bl. K7, ap. 9, Ploiești, RO*; *Anghel Ciprian Alexandru, str. Piața Mihai Viteazu, bl. 11 B, ap. 37, Ploiești, RO* (54) **COMPOZIȚIE PENTRU SPĂLARE, DECONSERVARE ȘI PROTECȚIE ANTICOROSIVĂ INTEROPERACIONALĂ ȘI PROCEDEU DE OBTINERE A ACESTEIA**

(57) Invenția se referă la o compoziție pentru spălare, deconservare și protecție anticorrosivă interoperațională și la un procedeu de obținere a acesteia. Compoziția este constituită din 8,75...18,75% g ulei mineral naftenic rafinat, 0,15...1,75% g săpun al acizilor grași cu 18 atomi de carbon în moleculă și cation amfoter, 0,2...1,2% g esteri ai acidului succinic, 0,01...0,2% g agent de complexare pentru cupru, 0,6...2,5% g agenți neionici de suprafață, 0,2...1,2% g agenți anionici de suprafață, 75...90% g agent de solvatare. Procedeu de obținere a compoziției constă în aceea că se dispersează săpunul acizilor grași, în ulei mineral naftenic rafinat, prin încălzirea amestecului până la temperatura de 140...150°C, răcirea la 100...110°C, dozarea pachetului de aditivi, apoi la temperatura de 60...70°C, dozarea agenților neionici și anionici de suprafață, dozarea agentului de solvatare încălzit la 50...60°C, continuându-se omogenizarea, timp de 2 h.

Revendicări: 2

(11) 119734 B1 (51) **C 23 F 11/10**; **C 23 G 1/06** (21) 98-01303 (22) 18.08.1998 (41) 28.05.1999//5/1999 (45) 28.02.2005//2/2005 (56) EP 870549. (73) *Minea Silvia Lucia, str. Dr. Demostene nr. 59a, sc. B, ap. 17, sector 5, București, RO* (72) *Minea Silvia Lucia, str. Dr. Demostene nr. 59a, sc. B, ap. 17, sector 5, București, RO* (54) **AGENT CONVERTOR ȘI STABILIZATOR DE RUGINĂ**

(57) Invenția se referă la un agent convertor și stabilizator de rugină, realizat pe bază de tanin natural, alcooli monohidroxicilici, acid fosforic, glicerină, inhibitor de coroziune, formaldehidă și trietanolamină. Agentul convertor este constituit dintr-o soluție apoasă care conține 15 părți, în greutate, tanin natural, 10...18 părți alcooli monohidroxicilici, 5 părți fenoli polihidroxicilici, 1...5 părți acid fosforic, 1...5 părți alcooli polihidroxicilici, agent activ de suprafață, inhibitor de coroziune, 1...3 părți formaldehidă și 2...10 părți trietanolamină.

Revendicări: 1

(11) 119735 B1 (51) **C 25 B 1/02**; **C 25 B 11/02** (21) 98-01053 (22) 05.06.1998 (41) 29.09.2000//9/2000 (45) 28.02.2005//2/2005 (56) GB 874237; RO 6752; 106898; GB 850345. (73) *Matache Savel, str. Dr. Dimitrie Ernici nr. 1b, Piatra-Neamț, RO* (72) *Matache Savel, str. Dr. Dimitrie Ernici nr. 1b, Piatra Neamț, RO* (54) **PROCEDEU PENTRU OBTINEREA HIDROGENULUI ȘI CELULĂ ELECTROLITICĂ**

(57) Invenția se referă la un procedeu de obținere a hidrogenului, prin descompunerea apei prin electroлиза în stare topită, a unor hidroxizi alcalini hidratați. Topitura alcalină este menținută la o temperatură cuprinsă între 280...550°C și hidratată continuu, prin injectarea vaporilor de apă sau a apei lichide. La catod se degajă hidrogen. Celula electrolitică este monopolară, cu electrozi în formă de "jaluzele", așezați astfel, încât să permită separarea hidrogenului și oxigenului fără diafragmă.

Revendicări: 2

Figuri: 2

(11) 119736 B1 (51) **D 03 D 25/00** (21) 99-00843 (22) 23.07.1999 (41) 30.12.1999//12/1999 (45) 28.02.2005//2/2005 (56) US 3 224 566 (73) *Oniceanu Georgeta, str. Istriei nr. 14, bl. 3e2, sc. 1, et. 3, ap. 16, sector 3, București, RO*; *Ciplea Carmen Jana, șos Pantelimon nr. 291 a, bl. 9a, et. 7, ap. 20, București, RO* (72) *Oniceanu Georgeta, str. Istriei nr. 14, bl. 3e2, sc. 1, et. 3, ap. 16, sector 3, București, RO*; *Ciplea Carmen Jana, șos Pantelimon nr. 291 a, bl. 9a, et. 7, ap. 20, București, RO* (54) **ȚESĂTURĂ TEHNICĂ PENTRU CAUCIUCĂRI**

(57) Invenția se referă la o țesătură tip bumbac, pentru inserții cauciucate. Țesătura conform invenției este realizată în urzeală și bătătură din fire tip bumbac de finețe Nm 10/2...24/2, cu o rezistență la rupere de 900...2000 gf, având raportul dintre desimea în urzeală și desimea în bătătură de 1,04...1,11, cu o masă de 320 g/m², o rezistență la rupere în urzeală, de 85...100 kgf și o rezistență la rupere în bătătură, de 75...90 kgf, firele fiind năvădite câte două pe rost, iar tragerea în spată se face prin alternanța grupării 4 fire/căsuță, 2 fire/căsuță, 4 fire/căsuță, 2 fire/căsuță, 4 fire/căsuță, într-o altă variantă țesătura fiind realizată din fire tip bumbac de finețe Nm 16/1...34/2, cu o masă de 230 g/m².

Revendicări: 3

Figuri: 2

(11) 119737 B1 (51) **E 01 B 7/02** (21) a 2001 00671 (22) 11.06.2001 (30) 14.06.2000 CZ PUV 2000-10881 (41) 30.04.2003//4/2003 (45) 28.02.2005//2/2005 (56) US 6454221; US 4921189; US 5620156; EP 1050623; RO 91982 (73) Dt Vyhybkarna a Mostarna, Spol. S.R.O., Dolni 100, 797 11, Prostejov, CZ (72) Bohuslav Puda, Zapadni 30, 796 04, Prostejov, CZ; Dusan Navratil, Kotkova 23, 796 01, Prostejov, CZ (74) Inventa - Agenție Universitară, Calea Călărașilor, nr. 178, bl. 60, ap. 2, sector 3, București (54) **ZĂVOR MECANIC DE MANEVRĂ, CU BLOCARE**

(57) Invenția se referă la un zăvor mecanic de manevră, cu blocare, în special a acelor macazelor de cale ferată și tramvaie, cu poziționare pe ambele părți ale căii. Zăvorul mecanic de manevră, cu blocare, conform prezentei invenții, este realizat dintr-o tijă (1) prinsă la ambele capete cu acele macazului, tija având prinse solidar niște bușe (2 și 3) prevăzute cu niște degajări (2.1 și 3.1) din care prima este prinsă prin intermediul unui bolt (4), la o tijă de piston (5) a unui motor hidraulic linear (6), pe tija (1) mai este dispus un element de ghidare (7) cu niște căței de blocare (7.1) și un alt element de ghidare (8) cu alți căței de blocare (8.1), care sunt dispuși, articulată, la niște bolturi (9) pe elementele de ghidare (7 și 8) între care, pe tija, este dispus un arc elicoidal de compresiune (10), care sprijină, liber, pe elementele de ghidare (7 și 8), elementele de ghidare fiind dis-

(11) 119737 B1
puse cu posibilitate de mișcare pe pereții laterali (11) ai carcasei, la care sunt realizate niște adâncituri (12 și 12.1) pe tija (1) fiind dispuse niște opritori (13), pentru intervenție în caz de necesitate.

Revendicări: 1
Figuri: 2

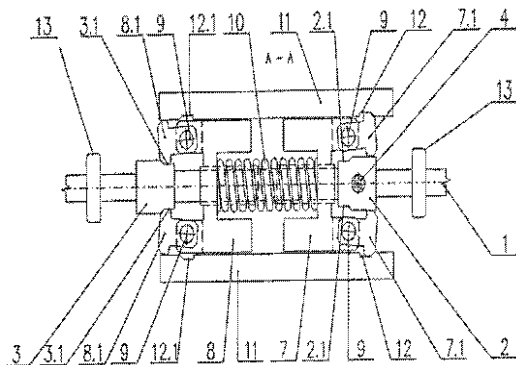

Fig. 2

(11) 119738 B1 (51) **E 04 G 23/02** (21) a 2000 00701 (22) 07.07.2000 (41) 28.12.2001//12/2001 (45) 28.02.2005//2/2005 (56) RO 59378; RO 70609; RO 109359 (73) Popăescu Augustin Gheorghe, șos Mihai Bravu nr. 108, bl. Di, et. 5 ap. 13 sector 2, București, RO; Mateescu Ioan, șos Pantelimon, nr.287, bl.10, ap.141, sc.D, sector2, București, RO; Dumitrache Ion, b-dul 1 Decembrie 1918, nr. 25, bl. U6, sc. B, et. 6, ap. 71, sector 3, București, RO (72) Popăescu Augustin Gheorghe, șos Mihai Bravu nr. 108, bl. Di, et. 5, ap. 13, sector 2, București, RO; Mateescu Ioan, șos Pantelimon, nr.287, bl.10, ap.141, sc.D, sector2, București, RO; Dumitrache Ion, b-dul 1 Decembrie 1918 nr. 25, bl. U6, sc. B, et. 6, ap. 71, sector 3, București, RO (54) **PROCEDEU DE REPARARE A CRĂPĂTURILOR PRIN COASERE CU BARE DE ARMĂTURĂ**

(57) Invenția se referă la un procedeu de reparare a crăpăturilor din beton armat, aplicat în lucrările de reabilitare a construcțiilor, precum coșuri de fum, turnuri de răcire, tunele și a altor construcții care prezintă crăpături structurale cu deschidere între 6 și 60 mm. Produsul conform invenției constă în practicarea unor găuri forate (1) înclinate față de o suprafață de beton (2), astfel, încât gaura forată (1) să pătrundă în ambele părți ale unei crăpături (3), pe distanțe egale față de linia mediană a acesteia, în care se introduc niște bare (4) de armătură tip PC 52 ϕ 10 sau ϕ 12, se execută umplerea crăpăturii (3) cu un produs de umplere (5), care este un mortar modificat polime-

(11) 119738 B1
ric, cu priză rapidă, se scot barele (4) de armătură, iar golurile lăsate de bare se umplu, până la jumătate, cu o rășină (6) epoxidică specială, de tip gel, după care se introduc, definitiv, barele metalice (4).

Revendicări: 1
Figuri: 3

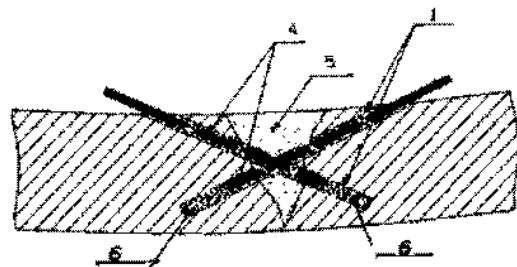

Fig. 3

(11) 119739 B1 (51) E 04 H 1/12; E 04 H 1/02 (21) 99-00810 (22) 14.07.1999 (41) 30.04.2004//4/2004 (45) 28.02.2005//2/2005 (56) RO 59622; RO 48007; RO 101586; FR 2128994; FR 2061326; FR 2026901 (73) Galan N. Valentin Vasile, str. Călărași, bl. U1, sc. C, et. IV, ap. 14, Fetești, județul Ialomița, RO (72) Galan N. Valentin Vasile, str. Călărași, bl. U1, sc. C, et. IV, ap. 14, Fetești, RO (54) **CONSTRUCȚIE UȘOARĂ, ECHIPATĂ PENTRU A FI LOCUIBILĂ**

(57) Invenția se referă la realizarea unor construcții ușoare, tip adăpost e echipat, pentru a fi locuibil, cu piese tip mobilier. Construcția ușoară, conform invenției, este alcătuită dintr-un corp (1), o fundație (2), niște pereți (3, 6, 9 și 10) exteriori și niște pereți (11 și 12) interiori de compartimentare, acoperită de un acoperiș (8) și niște piese de mobilier (21, 28, 36, 39 și 35). Prinderea pereților între ei și cu fundația și acoperișul se face prin intermediul unor șuruburi (16), a unor piulițe (18) și a unor șaibe (17), șaibe (17) și piulițele (18) fiind sudate de niște plase de armătură (19), ce constituie scheletul de rezistență al pieselor componente, amplasate în mijlocul plăcilor de polistiren expandat, rigid sau elastic, sau de poliuretano.

Revendicări: 7

Figuri: 8

(11) 119739 B1

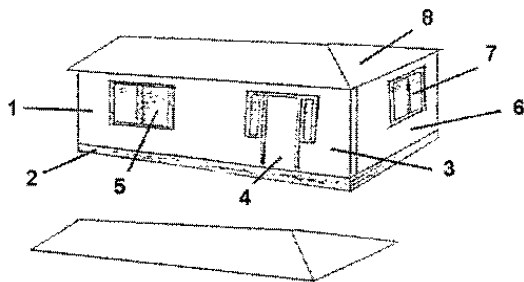

Fig. 1

(11) 119740 B1 (51) F 04 B 17/00 (21) 98-01690 (22) 15.12.1998 (41) 30.06.2000//6/2000 (45) 28.02.2005//2/2005 (56) US 4152098; GB 2079381. (73) Tudor Paul Lucian, comuna Dragalina, județul Călărași, RO (72) Tudor Paul Lucian, comuna Dragalina, județul Călărași, RO (54) **POMPĂ ELECTROMAGNETICĂ, CU PEREȚI ELASTICI**

(57) Invenția se referă la o pompă electromagnetică, cu pereți elastici, utilizată pentru circulația forțată a lichidelor sau gazelor, prin conducte. Pompa electromagnetică, conform invenției, este prevăzută cu un corp de pompă (1), cu pereți elastici, netezi sau gofrați, care își modifică volumul, sub acțiunea forțelor de interacțiune dintre doi electromagneți (2 și 3) alimentați în curent alternativ, prin intermediul unui convertor de frecvență, eventual prin înlocuirea unui electromagnet cu o piesă feromagnetică sau un magnet permanent.

Revendicări: 1

Figuri: 1

(11) 119740 B1

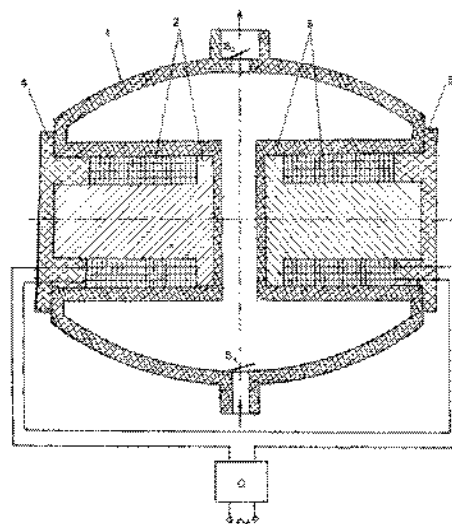

(11) 119741 B1 (51) **F 16 B 11/00**; C 09 J 5/00; C 09 J 5/02; C 09 J 5/04; C 09 J 5/10 (21) 98-01602 (22) 20.11.1998 (41) 28.02.2000//2/2000 (45) 28.02.2005//2/2005 (56) FR 2634835; 2701296; EP 0328808; 0197845. (73) Tula Invest S.R.L., str. Doamnei nr. 5, ap. 33, et. 9, sector 3, București, RO (72) Ilie Laurențiu, str. Doamnei nr. 5, et. 9, ap. 33, sector 3, București, RO; Bogatian Gheorghe, Drumul Taberei 73b, bl. Ts40, ap. 26, sector 6, București, RO (54) **PROCEDEU DE LIPIRE CU POLIURETAN, A DOUĂ MATERIALE OARECARE**

(57) Invenția se referă la un procedeu de lipire cu adezivi poliuretani, a două materiale oarecare. Procedeu conform invenției cuprinde degresarea suprafețelor metalice, vopsite în etape succesive, cu un amestec de fracțiuni petroliere saturate, conținând pentan: izopentan: hexan:heptan, cu un raport cuprins între 1:1,5: 2:6 și 3:4:1:0,5, cu un amestec de acetona: alcool izopropilic, cuprins între 0,5:1 și 1:3 și, în final, cu o soluție 40...90%, în greutate, alcool izopropilic în apă, după care urmează activarea și depunerea peliculei de poliuretan, a cărei grosime, în cazul suprafețelor metalice, este de 0,1...0,8 mm, iar după o perioadă în jur de 2 h, se depune un cordon din poliuretan având, de preferință, o formă triunghiulară, după care urmează tratarea suprafeței celei-

(11) 119741 B1

alte piese, în cazul în care este sticlă sau sticlă din polimetacrilat de metil, prin degresarea suprafeței cu o soluție având concentrația 40...90% alcool izopropilic, urmată de o activare cu o soluție alcoolică care conține 15% în greutate, amoniac, apoi suprafețele de naturi diferite se aduc în contact, în poziția corectă, se presează sub acțiunea unei forțe de 2...3 kg/cm² și se fixează rigid, timpul de întărire fiind de 2...4 h.

Revendicări: 1

(11) 119742 B1 (51) **F 16 D 66/02**; B 60 T 17/22 (21) a 2000 00893 (22) 11.09.2000 (41) 29.03.2002//3/2002 (45) 28.02.2005//2/2005 (56) US 4204190 (73) Sofronescu Carmen-Mihaela, aleea Păcii nr. 2, bl. J, sc. 6, ap. 1, Dorohoi, județul Botoșani, RO (72) Sofronescu Carmen-Mihaela, aleea Păcii nr. 2, bl. J, sc. 6, ap. 1, Dorohoi, județul Botoșani, RO (54) **METODĂ ȘI DISPOZITIV PENTRU DETECTAREA UZURII FRÂNELOR**

(57) Invenția se referă la o metodă și un dispozitiv destinat să detecteze uzura frânelor la automobilele dotate cu sisteme de frânare cu transmisie hidraulică și pneumatică. Dispozitivul conform invenției se compune dintr-o punte rezistivă (I), pentru detectarea temperaturii elementului de frânare și a mediului ambiant care, la ieșire, dă o tensiune amplificată de un amplificator (II), reglată de un potențiomtru semireglabil (8), tensiune ce este comparată prin intermediul unui comparator de tensiune (III), cu tensiunea provenită de la un senzor de presiune (11) ce măsoară presiunea fluidului de frână, calibrarea dispozitivului fiind realizată de un potențiomtru semireglabil (8), de la care semnalul ajunge la un dispozitiv de alarmare-semnalizare (V). Metoda utilizează, ca informație, temperatura dispozitivului de frânare și presiunea fluidului de frânare.

Revendicări: 2

Figuri: 1

(11) 119742 B1

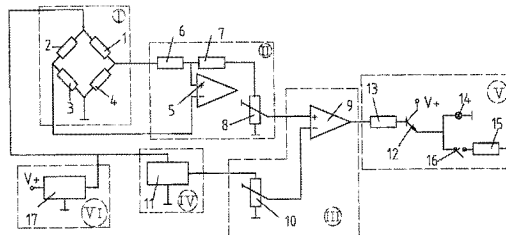

(11) 119743 B1 (51) **F 17 D 3/12** (21) a 2002 00216 (22) 27.02.2002 (41) 30.06.2003//6/2003 (45) 28.02.2005//2/2005 (56) RO a 2001 00530 A; RO a 2002 00151 A; US 2180584; RO 75874; RO 58416 (73) Moisin Ioan-Francisc Iosif-Gabriel, str. Stadionului nr. 10, ap. 4, Victoria, județul Brașov, RO; Moisin Mihail-Ștefan-Augustin-Traian, 136 Cheltenham Ave., M4n-1p9, Toronto, Ontario, CA; Moisin Gheorghe-Octavian-Sever, str. Stadionului nr. 10, ap. 4, Victoria, județul Brașov, RO; Bichiș Constantin Dorin, str. Principală nr. 8, comuna Daneș, județul Mureș, RO (72) Moisin Ioan-Francisc Iosif-Gabriel, str. Stadionului nr. 10, ap. 4, Victoria, județul Brașov, RO; Moisin Mihail-Ștefan-Augustin-Traian, 136 Cheltenham Ave., M4n-1p9, Toronto, Ontario, CA; Moisin Gheorghe-Octavian-Sever, str. Stadionului nr. 10 ap. 4, Victoria, județul Brașov, RO; Bichiș Constantin Dorin, str. Principală nr. 8, comuna Daneș, județul Mureș, RO (54) **INSTALAȚIE PENTRU ODORIZAREA GAZELOR NATURALE**

(57) Invenția se referă la o instalație pentru odorizarea gazelor naturale din conductele de transport și distribuție gaze. Instalația conform invenției este formată dintr-un electroventil (1) cu trei căi, racordat la un vas (3) de lucru cu odorizant, de nivel constant, și la un vas (5) de dozare, astfel încât, la intervale de timp determinate de trecerea printr-o conductă (8) a unei cantități prestabilite de gaz, măsurate cu un debitmetru (13) electronic, cantitatea de odorizant din vasul (5) de dozare, corespunzătoare odorizării

(11) 119743 B1
unei cantități de gaz, pentru a obține o rație prescrisă, fiind introdusă prin electroventilul (1) cu trei căi, acționat în fluxul de gaze, printr-un dispozitiv (11) de odorizare, nivelul odorizantului din vasul (3) de lucru fiind menținut între limita (14) inferioară și o limită (15) superioară, prin intermediul unui sistem de reglare bipozițional, format dintr-un plutitor (16) având un magnet (17) și un releu (18), care comandă prin intermediul unui automat (12) programabil și prin cel al unui electroventil (19) cu două căi, pentru alimentarea cu odorizant a vasului (3), dintr-un rezervor (9).

Revendicări: 1
Figuri: 1

(11) 119743 B1

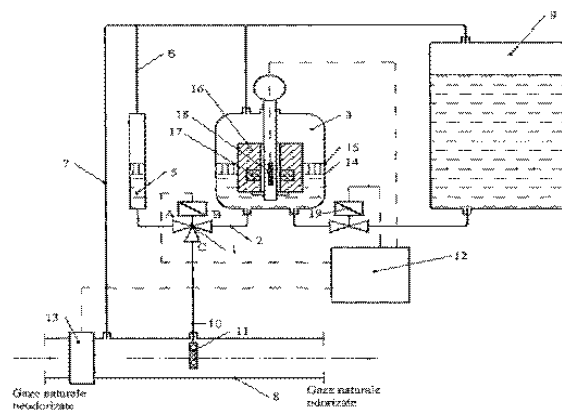

(11) 119744 B1 (51) **F 28 D 15/02** (21) 99-01386 (22) 27.12.1999 (41) 29.06.2001//6/2001 (45) 28.02.2005//2/2005 (56) US 5345998 (73) Institutul Național de Cercetare-Dezvoltare și Încercări pentru Electrotehnică - Icmec, Calea București nr. 144, Craiova, județul Dolj, RO (72) Duță Marian, str. Brazda lui Novac, bl. C6, ap. 6, Craiova, județul Dolj, RO (54) **RĂCITOR CU TUBURI TERMICE, PENTRU TRANSFORMATORE DE PUTERE**

(57) Invenția se referă la un răcitor cu tuburi termice, pentru răcirea uleiului din transformatoarele de putere medie sau mare. Răcitorul conform invenției este alcătuit din niște tuburi (4) termice, ale căror capete active formează un evaporator (5), care preia căldura din uleiul aflat într-o cutie (3) de ulei și o transferă la niște capete neactive, care formează un condensator (6), de la care căldura este disipată, prin intermediul unui ventilator (7), în mediul înconjurător.

Revendicări: 1
Figuri: 1

(11) 119744 B1

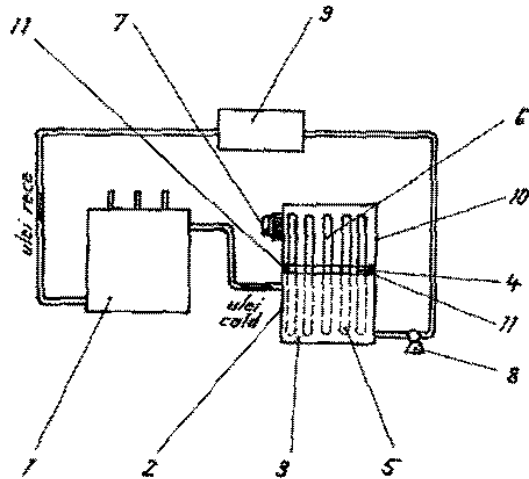

(11) 119745 B1 (51) F 28 D 15/02 (21) 99-01387 (22) 27.12.1999 (41) 29.06.2001//6/2001 (45) 28.02.2005//2/2005 (56) RO 61729; US5345998 (73) Institutul Național de Cercetare-Dezvoltare și Încercări pentru Electrotehnică - Icmef, Calea București nr. 144, Craiova, județul Dolj, RO (72) Duță Marian, str. Brazda lui Novac, bl. C6, ap. 6, Craiova, județul Dolj, RO; Andreescu Silviu, Calea București bl. E9, ap. 7, Craiova, RO; Elian Vasile, str. Nantere nr. 24, Craiova, RO (54) **ECHIPAMENT DE RĂCIRE CU TUBURI TERMICE PENTRU LASERI DE MEDIE PUTERE**

(57) Invenția se referă la un echipament de răcire cu tuburi termice pentru lasere de medie putere destinat în principal industriei constructoare de mașini la debitarea pieselor de oțel. Echipamentul conform invenției este utilizat în principal pe timpul verii când temperatura mediului ambiant depășește o anumită valoare. Echipamentul se compune dintr-o baterie (10) de răcire montată pe o cuvă (3). Bateria este compusă din niște plăci (13) care au pe fețe montate cu polaritate corespunzătoare niște module termoelectrice Peltier, care au ambele fețe placate cu niște radiatoare (14) de aluminiu și care sunt așezate în formă de paralelipiped.

Revendicări: 1

Figuri: 2

(11) 119745 B1

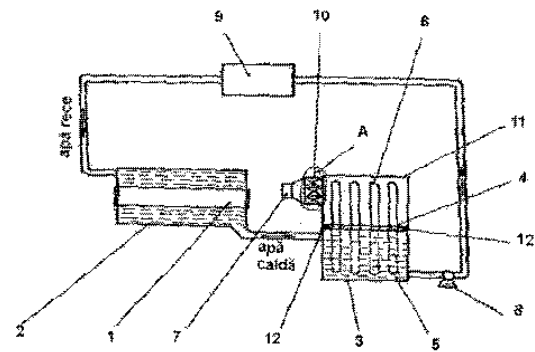

Fig. 1

(11) 119746 B1 (51) F 41 H 11/00; F 42 B 15/34 (21) a 2001 00001 (22) 03.01.2001 (41) 30.07.2002//7/2002 (45) 28.02.2005//2/2005 (56) DE 3901039 (73) Ministerul Apărării Naționale, str. Drumul Taberei nr. 9-11, sector 6, București, RO (72) Stoica Aurelian, str. Crinului nr. 3, Buftea, RO; Mușat Ion, str. Gîrleni nr. 6, bl. C84, sc. A, ap. 30, sector 6, București, RO; Coșereanu Liviu, str. Sebastian nr. 110, bl. V86, sc. 3, ap. 82, sector 5, București, RO; Szilagyî Andrei, aleea Alexandru nr. 17, sector 1, București, RO; Popa Marian, str. Matei Basarab nr. 72, bl. L112, sc. 2 ap. 25, sector 3, București, RO; Vasilescu Gheorghe, str. Compozitorilor nr. 37, bl. C14, sc. 2, ap. 72, sector 6, București, RO; Gherghina Ion, Calea Vitan nr. 12, bl. V50b, sc. 1, ap. 15, sector 3, București, RO; Radu Aurel, str. Drumul Taberei nr. 30, bl. Od3, sc. 5, ap. 170, sector 6, București, RO; Modan Georgeta, str. Bîrcă nr. 8, bl. M194, sc. 1, ap. 30, sector 5, București, RO; Dumitrașcu Carmen, str. Vedea nr. 3, bl. 114, sc. A, ap. 17, sector 5, București, RO; Tulearcă Adrian, str. Baltagului nr. 6, bl. V76-A, sc. 2, ap. 38, sector 5, București, RO (54) **SISTEM DE AVERTIZARE ȘI PROTECȚIE LA ILUMINARE LASER ȘI RADAR**

(57) Invenția se referă la un sistem de avertizare și protecție la iluminare laser și radar. Sistemul conform invenției este alcătuit dintr-un subsistem de detecție laser (A), care recepționează radiația laser, în gama lungimilor de undă 0,8 - 1,7 μm , un subsis-

(11) 119746 B1

tem de detecție radar (**B**), care recepționează semnale în impuls de radiolocație radar, în gama frecvențelor de lucru de 33-37 GHz, cu o sensibilitate de 40 dBm, și o unitate centrală de prelucrare și contraacțiune (**C**), care preia impulsurile recepționate de subsistemele de detecție laser și radar (**A** și **B**), le prelucrează, asigură semnalizarea acustică de avertizare, indică direcția de recepționare a semnalului, tipul sursei de iradiere, starea de încărcare a lansatoarelor de contraacțiune și sectorul de contraacțiune cel mai apropiat de sectorul de iradiere, comandă lansarea mijloacelor de contraacțiune existente pe tanc și asigură gestionarea mijloacelor de contraacțiune rămase disponibile. Subsistemul de detecție laser (**A**) are, în compunere, un bloc de detecție laser (**1**) și un bloc de alimentare (**2**). Blocul de detecție laser (**1**) este alcătuit dintr-un număr de 13 senzori identici și 13 amplificatoare corespunzătoare. Subsistemul de detecție radar (**B**) are în compunere, un bloc de detecție radar (**3**) și un bloc de alimentare (**4**). Blocul de detecție radar (**3**) este alcătuit dintr-un număr de 6 senzori identici și 6 amplificatoare corespunzătoare. Impulsurile laser și radar, recepționate de subsistemul de detecție laser (**A**) și de subsistemul de detecție radar (**B**), sunt transmise, sub formă de semnale TTL uni-

(11) 119746 B1

tății centrale de prelucrare și contraacțiune (**C**), care este dispusă în interiorul tancului. Unitatea centrală de prelucrare și contraacțiune (**C**) are, în compunere, un bloc (**5**) de achiziție, decizie și afișare a semnalului laser și radar, și un bloc (**6**) de gestionare și comandă a grenadelor.

Revendicări: 9

Figuri: 11

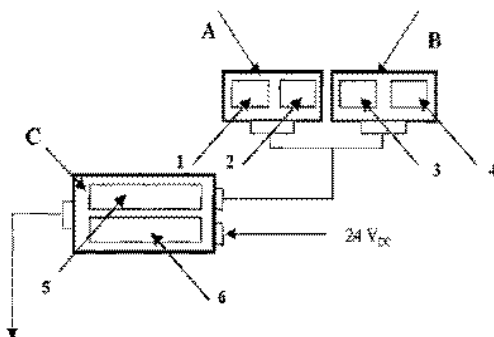

Fig. 1

(11) 119747 B1 (51) **G 01 D 9/42** (21) a 2000 01055 (22) 30.10.2000 (41) 29.06.2001//6/2001 (45) 28.02.2005//2/2005 (56) RO 118159 (73) Domuța Ioan, str. Lunii nr. 16, bl. L11, ap. 13, Cluj-Napoca, RO (72) Domuța Ioan, str. Lunii nr. 16, bl. L11, ap. 13, Cluj-Napoca, RO (54) **CIRCUIT ȘI METODĂ DE ACHIZIȚIE A DATELOR ÎN SISTEMELE DE MĂSURĂ**

(57) Invenția se referă la un circuit și la o metodă de achiziție a datelor pentru traductoare de măsură, rezistive în punte și generatoare. Aparatul conform invenției se compune dintr-un grup de rezistențe cu derivă redusă (**R1**, **R2**, **R3** și **R4**), care formează o punte de calibrare, un multiplexor analogic (**MUX**), un amplificator de instrumentație (**A**), un convertor analog-numeric (**CAN**), un microcontroler (**uC**) și niște borne externe (**IN1**, **IN2**, **IN3**, **IN4**, **OUT1**, **OUT2**). Metoda conform invenției constă în închiderea canalelor multiplexorului și preluarea secvențială a tensiunii de nul, a tensiunii de cap de scală și a tensiunii furnizată de traductor, realizează un raport de compensare a erorilor proprii circuitului, trece valoarea raportului printr-o funcție de calibrare, din care rezultă răspunsul teoretic al traductorului pentru valoarea măsurată și, prin trecerea acestui răspuns prin funcția inversă funcției de transfer a traductorului, se obține valoarea măsurată.

Revendicări: 8

Figuri: 4

(11) 119747 B1

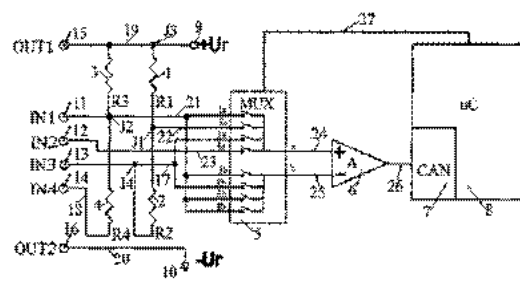

Fig. 1

(11) 119748 B1 (51) **G 01 F 25/00** (21) a 2002 01510 (22) 29.11.2002 (41) 30.03.2004//3/2004 (45) 28.02.2005//2/2005 (56) RO 93853; RO 98533 (73) Ack S.R.L., str. Morilor nr. 8, Pașcani, județul Iași, RO (72) Gordân Cezar, str. Grădiniței nr. 16, bl. G1 a, ap. 16, Pașcani, Iași, RO; Agavrioloaie Neculai, str. Ștefan cel Mare 147a, Pașcani, Iași, RO; Constantinescu Florin, str. Gavril Gheorghiu nr. 61, Pașcani, Iași, RO; Katzighera Aristotel Ștefan, str. Camil Petrescu nr. 11, Pașcani, Iași, RO (74) Mileniul 3 Agenție de Proprietate Industrială S.R.L. - str. Moldovei nr. 10, bl. Crinul, sc. A, ap. 28, Pașcani (54) **METODĂ ȘI INSTALAȚIE MASICĂ PENTRU VERIFICAREA ȘI ETALONAREA APOMETRELOR**

(57) Invenția se referă la o metodă și la o instalație pentru aplicarea metodei care permite reglarea, la fabricație sau după reparații, a apometrelor, precum și verificarea acestora. Metoda conform invenției cuprinde reglarea debitului, prin modificarea turației unei pompe care este acționată de un motor electric, a cărui alimentare cu energie electrică se face prin intermediul unui variator de turație, funcționând pe principiul reglării frecvenței de alimentare, ceea ce conferă stabilitatea debitului apei, în timpul măsurării, reducând, la minimum, consumul de energie electrică al motorului pompei și, respectiv, de reglare a debitului, eliminând reglarea manuală a unor vane, iar cu ajutorul unui sistem electronic de achiziții de

(11) 119748 B1

date și prelucrare a acestora, se creează posibilitatea elaborării unui buletin metrologic pentru apometrele etalonate, ceea ce permite determinarea volumului etalon, ținând cont de factorul de scală pentru temperatura apei de testat, indicată pe tablou, și compară valoarea acestuia cu volumele contorizate de fiecare apometru, dezvoltând o bază de date, conținând data la care s-a executat etalonarea apometrului. Instalația conform invenției, în cadrul căreia este aplicat procedeul, cuprinde un vas (1) rezervor în care sunt plasate o termorezistență (5) și două seturi de rezistențe (9 și 10) de încălzire, circulația apei în vas (1) fiind făcută de către o pompă (11), iar o pompă (12) antrenată de un motor (14), a cărui turație este comandată prin modificarea frecvenței de ieșire a unui invertor (16), a unui convertizor (B) de frecvență, preia apa din vas (1), care este vehiculată printr-un subansamblu (18) de interconectare, într-un circuit (D) de verificare, datele obținute fiind prelucrate cu un sistem (E) de achiziții și prelucrare date.

Revendicări: 5

Figuri: 1

(11) 119748 B1

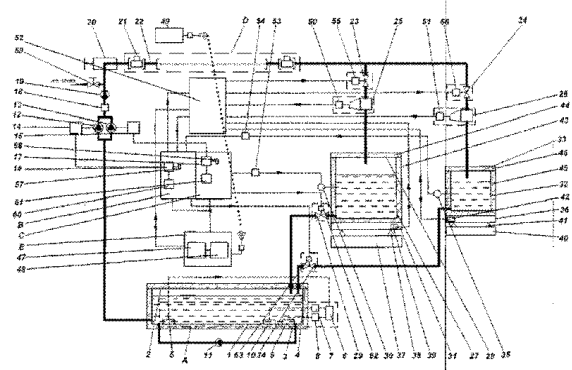

(11) 119749 B1 (51) **G 01 M 3/24**; F 17 D 5/06 (21) a 2000 00753 (22) 27.07.2000 (41) 28.11.2003//11/2003 (45) 28.02.2005//2/2005 (56) JP 4072537; JP 60013237 (73) Yarc Design S.R.L., str. Fizicienilor nr. 13, bl. L1, ap. 8, Măgurele, județul Ilfov, RO (72) Păcală Mirela, str. Fizicienilor nr. 13, bl. L1, ap. 8, Măgurele, județul Ilfov, RO; Păcală Ovidiu, str. Fizicienilor nr. 13, bl. L1, ap. 8, Măgurele, județul Ilfov, RO; Blănaru Constantin, str. Fizicienilor nr. 4, bl. M5, ap. 3, Măgurele, județul Ilfov, RO (54) **METODĂ ȘI DISPOZITIV DE SUPRAVECHERE A CONDUCTELOR DE PETROL**

(57) Invenția se referă la o metodă și la un dispozitiv pentru supravegherea continuă a conductelor transportatoare de petrol. Metoda conform invenției constă în achiziția automată a sunetelor care se propagă în lungul ei, analiza spectrului acestora, în scopul extragerii frecvențelor caracteristice ieșirii lichidului prin fisuri sau lovirii ori găuririi conductei, transmiterea operativă a datelor obținute, la punctele de informare/pază și control și localizarea zonei de defect (accidental sau provocat), prin compararea amplitudinilor sunetelor din două puncte de măsură adiacente. Dispozitivul conform invenției este constituit dintr-un microfon capacitiv (1) care se mon-

(11) 119749 B1

tează pe conducta de supraveghere, un amplificator de semnal (2), un filtru activ (3) pentru extragerea frecvențelor căutate, un discriminator (4) care evaluează amplitudinea sunetului și o unitate centrală cu microcontroller (5), care stochează informația și, după o procesare preliminară, o transmite spre punctele de achiziții printr-un modul de comunicare (6), capabil să utilizeze, ca suport, cablul de alimentare a dispozitivului sau în cazul alimentării cu acumulatori, un canal radio.

Revendicări: 2

Figuri: 1

(11) 119749 B1

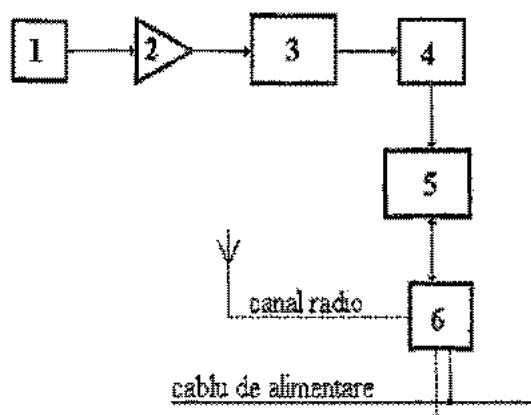

(11) 119750 B1 (51) **G 01 N 25/18**; G 01 N 25/00; G 01 N 25/72 (21) a 2000 00877 (22) 31.08.2000 (45) 28.02.2005//2/2005 (56) GB 2020799; GB 2168494; GB 2264779; GB 2164147; EP 0333100; RO 76761 (73) *Institutul de Cercetări și Modernizări Energetice S.A. - Icemenerg S.A. -, b-dul Energeticienilor nr. 8 sector 3, București, RO* (72) *Frumușelu Doina, str. Unirii, bl. 1, sc. A, et. 4, ap. 18, Târgu Jiu, RO* (54) **METODĂ DE IDENTIFICARE, EVALUARE ȘI MONITORIZARE A DEFECTELOR DE SUPRAFAȚĂ ALE ELEMENTELOR DIN BETON**

(57) Invenția se referă la o metodă de identificare, evaluare și monitorizare a defectelor de suprafață ale elementelor din beton armat monolit și se bazează pe interpretarea imaginilor termice ale elementelor investigate, prin termografie în infraroșu, în condiții de mediu bine definite. Invenția face parte din domeniul controlului nedistructiv și poate fi aplicată la urmărirea comportării în exploatare a construcțiilor supraterane din beton *in situ*, care nu pot fi încălzite artificial. Principalele avantaje ale invenției constau în furnizarea rapidă a informațiilor privind starea tehnică a elementelor din beton și urmărirea evoluției defectelor, în timp, prin stocarea și compararea imaginilor termice ale suprafețelor de beton, investigate la intervale de timp prestabilite.

Revendicări: 1

Figuri: 2

(11) 119751 B1 (51) **G 01 N 33/543**; G 01 N 35/00; A 61 K 38/43; G 11 B 7/0037; G 11 B 7/013 (21) 99-00932 (22) 27.02.1998 (30) 28.02.1997 US 60/039.419 (41) 29.12.2000//12/2000 (45) 28.02.2005//2/2005 (86) US 98/04377 27.02.1998 (87) WO 98/38510 03.09.1998 (56) WO 96/09548; EP 0417305; WO 96/32841; EP 0507304 (73) *Burstein Technologies, Inc., Suite 200, 163 Paseo Segovia, Irvine, US* (72) *Virtanen Jorma, 5005 Paseo Segovia, Irvine, US* (74) *Cabinet M.Oproiu - Consiliere în Proprietate Intelectuală S.R.L. Calea Victoriei nr. 155, bl. D1, sc. 2, et. 5, ap. 54, sector 1, București* (54) **DISC OPTIC, APARAT PENTRU EFECTUAREA UNUI CONTROL OPTIC, METODĂ PENTRU DETECTAREA PREZENȚEI SAU ABSENȚEI UNUI ANALIT ÎNTR-O PROBĂ ȘI METODĂ DE CONTROL AL UNEI PROBE BIOLOGICE, CHIMICE SAU BIOCHIMICE**

(57) Invenția se referă la un aparat care include un disc optic, adaptat pentru a fi citit de un cititor optic, care cuprinde un prim sector care are incluse mijloace de test, pentru localizarea unui analit suspectat de a se afla în eșantion, la cel puțin o locație predeterminată și un al doilea sector care conține mijloace de control pentru conducerea analizei și informațiilor asupra localizării analitului, cu privire la unul sau mai mulți analiți suspectați de a se afla în

(11) 119751 B1

probă, accesibil cititorului, unde prezența sau absența analitului la respectiva localizare este determinabilă de către cititor, prin folosirea mijloacelor de control și a informației asupra localizării. În funcție de natura analizei, discul include mijloace de depozitare a fluidului, mijloace de transfer a fluidului, cum ar fi una sau mai multe conducte capilare, valve, baterii, dializoare, coloane, filtre, surse sau câmpuri electrice, fire sau alte mijloace conductoare electric, cum ar fi depozite pe suprafețe metalice și altele asemenea.

Revendicări: 47

Figuri: 17

(11) 119752 B1 (51) **G 05 D 23/00**; H 01 H 37/42; F 01 P 7/16; G 05 D 23/20 (21) 95-00066 (22) 18.01.1995 (41) 30.07.1996/17/1996 (45) 28.02.2005/12/2005 (56) RO 111001; WO 03060297; FR 2590381 (73) *Centrul de Implementare a Invențiilor, str. Libertății nr. 15 Clădirea Universității - Corp Administrativ - Cam. 208-209, Craiova, județul Dolj, RO* (72) *Bălănescu Dan, str. Gh. Doja nr. 14, Craiova, județul Dolj, RO*; *Manolea Gheorghe, cartier Brazda lui Novac, bl. A10, sc. 1, ap. 18, Craiova, județul Dolj, RO*; *Bălănescu Sorin, str. Gh. Doja nr. 14, Craiova, județul Dolj, RO* (54) **TERMOSTAT ELECTRONIC, CU AFIȘARE DIGITALĂ A TEMPERATURII, ÎN FRIGIDERE**

(57) Invenția se referă la un termostat electronic, cu afișajul digital al temperaturii, în interiorul frigiderelor cu absorbție sau compresor, alcătuit dintr-un sistem de reglare a răcirii (1, 3, 6, 5, 4 și 2), sistem de afișare a temperaturii din interior (2, 8, 7 și 9), sistem de protecție și semnalizare avarii (6, 5, 4, 2, 11, 13, 12, 8 și 10).

Revendicări: 2

Figuri: 1

(11) 119752 B1

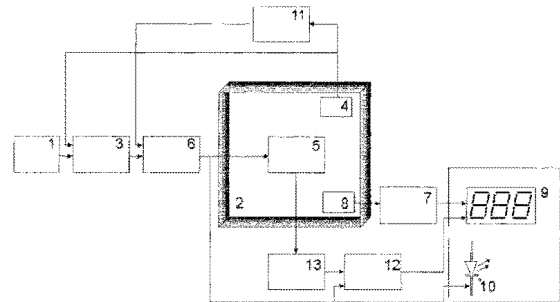

(11) 119753 B1 (51) **G 10 D 7/02** (21) a 2004 00545 (22) 16.06.2004 (41) 29.10.2004/10/2004 (45) 28.02.2005/2/2005 (56) RO 111880 (73) *Zamfir Gheorghe, Calea Griviței nr. 148, bl. 1, sc. 5, et. 6, ap. 159, sector 1, București, RO* (72) *Zamfir Gheorghe, Calea Griviței nr. 148, bl. 1, sc. 5, et. 6, ap. 159, sector 1, București, RO* (54) **NAI GIGANT**

(57) Invenția se referă la construcția unui nai al cărui ambitus acoperă o mare parte a scării muzicale, până la 7 octave, și care prezintă posibilități timbrale multiple. Naiul conform invenției este constituit dintr-o serie de tuburi de nai (1), dispuse în ordinea crescătoare a dimensiunilor - lungime și diametru - tuburi (1), care emit o serie diatonică de sunete muzicale, pe o întindere de 4...7 octave și care sunt montate pe o structură de rezistență, complexă și rigidă, constituită dintr-un suport (2) al tuburilor, de forma unui canal curbat, de lățime și înălțime variabile, crescătoare de la tubul (1) de dimensiuni minime către tubul (1) de dimensiuni maxime, asamblat, la un capăt, cu o placă (3) de capăt mare, fixată de tubul (1) de dimensiuni maxime și având o grosime crescătoare către baza tubului (1), iar la celălalt capăt, cu o placă (4) de capăt, mică, fixată de tubul de dimensiuni minime,

(11) 119753 B1

structura de rezistență fiind completată cu niște benzi (5 și 6) de rigidizare, dispuse în perechi, de o parte și de cealaltă a seriei de tuburi (1), și anume: două perechi de benzi (5 și 6) care unesc cele două plăci de capăt (3 și 4), de care sunt fixate rigid, benzile (5 și 6) fiind unite (c) în zona capătului de fixare, de placa (4) de capăt, mică și pornind în evantai, către capătul cu care sunt fixate pe placa (3) de capăt mare, lățimea benzilor (5 și 6) crescând progresiv către acest capăt, precum și o pereche de benzi (7) de rigidizare, montate în zona de bază a tuburilor (1) de dimensiuni mari și fixate, cu un capăt, de suportul tuburilor (2), iar cu celălalt capăt, de placa mare (3), pentru sprijinirea naiului, acesta fiind prevăzut, în partea inferioară a suportului (2) tuburilor, cu o piesă de așezare (8), în care poate culisa o tijă (9), prevăzută cu mai multe ștrangulări (a), în care intră capătul unui șurub fluture (10), care realizează blocarea tijei (9) în diferite poziții.

Revendicări: 1

Figuri: 1

(11) 119753 B1

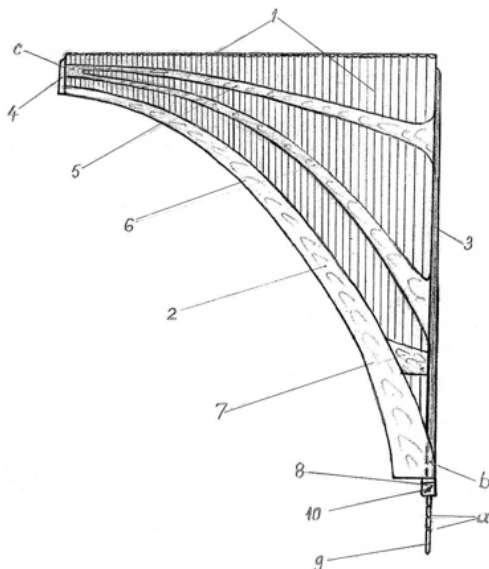

(11) 119754 B1 (51) **G 10 D 7/02** (21) a 2004 00544 (22) 16.06.2004 (41) 29.10.2004//10/2004 (45) 28.02.2005//2/2005 (56) RO 111880 (73) Zamfir Gheorghe, Calea Griviței nr. 148, bl. 1, sc. 5, et. 6, ap. 159 sector 1, București, RO (72) Zamfir Gheorghe, Calea Griviței nr. 148, bl. 1, sc. 5, et. 6, ap. 159, sector 1, București, RO (54) **NAI CU AMBITUS EXTINS**

(57) Invenția se referă la un nai destinat executării, la alegerea instrumentistului, atât a lucrărilor muzicale compuse pentru registrul clasic al naiului, cât și a unor lucrări muzicale compuse pentru un registru extins, cu două sau mai multe sunete. Naiul conform invenției este constituit dintr-un nai clasic (A) și un dispozitiv de extindere a ambitusului (B) care, la rândul lui, este compus dintr-o casetă (1), o serie de două sau mai multe tuburi (2), care emit sunete într-o scară diatonică, ce o continuă, în registrul grav, pe cea a naiului clasic, și o teacă (3) pentru sprijinirea naiului clasic (A), caseta (1) având, la interior, un spațiu în care sunt montate tuburile suplimentare (2) și teaca de sprijin (3) și o zonă în care se introduce, prin glisare, și se fixează naiul clasic (A), zonă prevăzută, la bază, cu două ghidaje rigide (c), între care glisează suportul tuburilor naiului clasic, pe interiorul unor pereți (5) ai casetei (1) fiind dispuse niște folii (6) din piele sau alt material, care realizează

(11) 119754 B1

ghidarea naiului clasic (A), pe durata glisării și o ușoară strângere elastică, necesară pentru poziționarea și menținerea naiului clasic (A), într-un ansamblu stabil cu dispozitivul de extindere a ambitusului (B).

Revendicări: 6

Figuri: 4

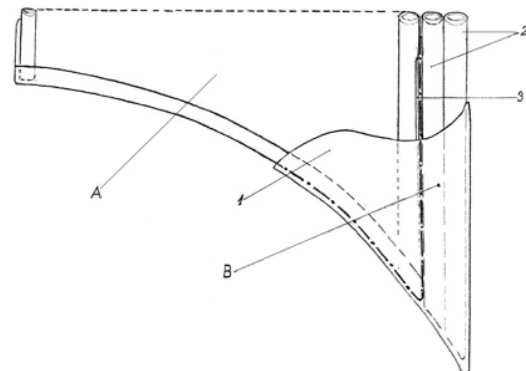

Fig. 1

(11) 119755 B1 (51) **G 10 D 9/00** (21) a 2004 00546 (22) 16.06.2004 (41) 29.10.2004//10/2004 (45) 28.02.2005//2/2005 (56) GB 1513121; CH 693250; DE 2714331 (73) Zamfir Gheorghe, Calea Griviței nr. 148, bl.1, sc. 5, et. 6, ap. 159, sector 1, București, RO (72) Zamfir Gheorghe, Calea Griviței nr. 148, bl. 1, sc. 5, et. 6, ap. 159, sector 1, București, RO (54) **DISPOZITIV PENTRU ACORDAREA NAIURILOR**

(57) Invenția se referă la un dispozitiv creat special pentru acordarea de precizie a naiurilor, care asigură efectuarea ambelor operații necesare acordării naiurilor, are o manevrare sigură și lejeră pentru toată gama de dimensiuni ale tuburilor de nai, are o construcție simplă, ușor de realizat și ieftină și nu ocupă mult spațiu, putând fi amplasat în cutia de protecție și transport a naiului sau într-un etui separat, nevoluminos. Dispozitivul conform invenției este constituit dintr-o tijă (1) cu un diametru exterior, inferior diametrului interior al tuburilor naiului, având un capăt (2) subțiat și cu o formă curbată, destinat extragerii cerii din tubul de nai, și celălalt capăt, terminat cu o față plană, cu care se realizează tasarea cerii pe fundul tubului de nai, pentru tuburile cu diametru mic, capătul (a) pentru tasare fiind filetat, pentru mon-

(11)119755 B1
tarea pe el, prin înșurubare, a unui mâner (3) care mărește manevrabilitatea și ușurează operația de extragere a cerii.

Revendicări: 4
Figuri: 5



Fig. 1

(11) 119756 B1 (51) **G 21 F 3/00** (21) a 2003 00461 (22) 28.05.2003 (41) 30.11.2004//11/2004 (45) 28.02.2005//2/2005 (56) DE 3541480; FR 2576515; FR 2534142 (73) Dincă Ancu, str. Mănăstirea Putna nr. 17 sector 1, București, RO (72) Dincă Ancu, str. Mănăstirea Putna nr. 17, sector 1, București, RO (74) Inventa - Agenție Universitară de Inventică S.R.L., b-dul Corneliu Coposu nr.7, bl.104, sc. 2, ap. 31, sector 3, București (54) **DISPOZITIV DE NEUTRALIZARE A RADIAȚIILOR NOCIVE ȘI DE REÎNCĂRCARE ȘI ECHILIBRARE ENERGETICĂ A ORGANISMELOR VII**

(57) Invenția se referă la un dispozitiv de neutralizare a radiațiilor nocive și de reîncărcare și echilibrare energetică a organismelor vii sub forma unei capsule paralelipipedice din material plastic alimentar, în care sunt incluse componente biologice active. Componentele sunt constituite dintr-o imagine imprimată pe un suport de hârtie, un amestec de plante sub formă de pulbere, praf de marmură și păr de pisică.

Revendicări: 1
Figuri: 16

(11) 119757 B1 (51) **H 02 J 3/16**; H 03 K 17/56 (21) a 2000 01176 (22) 30.11.2000 (41) 28.06.2002//6/2002 (45) 28.02.2005//2/2005 (56) RO 115477 (73) S.C. Ipa S.A., b-dul. Mircea Eliade nr.18, sector 1, București, RO (72) Mihăescu Victor, str. Politehnicii nr. 4, bl. 1, sc. 5, et. 2, ap. 56, sector 6, București, RO; Schwarcz Gerhard, str. Nicolae G. Caramfil nr. 58, bl. 21b, sc. 2, ap. 36, sector 1, București, RO; Emanoil Doina Lucia, str. Caragea Vodă nr. 9-15, ap. 20, sector 1, București, RO; Stanciu Mellanya, str. Mihai Bravu nr. 2, bl. 60b, sc. 1, ap. 15, sector 2, București, RO; Galan Neculai, b-dul. Timișoara nr. 25, bl. Z3, ap. 55, sector 6, București, RO (54) **PROCEDU ȘI DISPOZITIV DE SINCRONIZARE ȘI COMANDĂ, PE GRILĂ, A TIRISTOARELOR UTILIZATE LA COMPENSATOARE AUTOMATE DE PUTERE REACTIVĂ, TIP TSC (THYRISTOR SWITCHED CAPACITORS), PENTRU REȚELE TRIFAZATE, SIMETRICE**

(57) Invenția se referă la un procedeu și un dispozitiv de sincronizare și comandă, pe grilă, a tiristoarelor utilizate în cadrul contactoarelor statice, tiristor-diodă, din componenta compensatoarelor automate de putere reactivă, care comută trepte de condensatoare (tip TSC = Thyristor Switched Capacitors) pentru rețele trifazate, simetrice. Procedeu conform invenției realizează sincronizarea momentelor de comandă pentru niște tiristoare, stabilite aleator, ast-

(11) 119757 B1
 fel încât comutarea unor trepte de condensatoare să se realizeze la curent nul. Dispozitivul conform invenției constă dintr-un circuit de sincronizare și defazare (CSD) față de tensiunile de linie U_{RS} și U_{ST} , care se transmit unui circuit de generare și amplificarea impulsurilor (CGI). Momentul de transmitere a acestor impulsuri, către circuitele de grilă (TCG1...TCG2), este controlat de un circuit de validare (CV), care asigură comutarea numai la trecerea prin zero a curentului capacitiv, indiferent de momentul aleatoriu de comandă pentru treptele de compensare I...n, stabilit de un controler de factor de putere (RA).

Revendicări: 2
 Figuri: 5

(11) 119757 B1

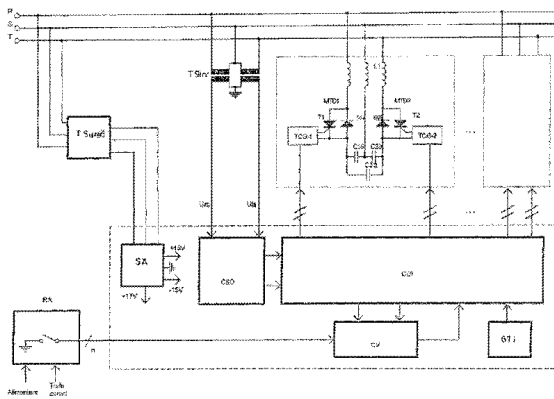

Fig. 1

(11) 119758 B1 (51) **H 02 M 7/00**; H 02 M 7/217; H 02 P 9/04 (21) a 2002 01682 (22) 24.12.2002 (41) 30.06.2004// 6/2004 (45) 28.02.2005//2/2005 (56) FR 2842040; FR 2799905 (73) *lcp-e-Actel S.A., Splaiul Unirii nr. 313, sector 3, București, RO* (72) *Potârniche Ion, str. Dr. Pasteur nr. 27, sector 5, București, RO; Calotiu Aurelian, str. F. J. Curie nr. 15, ap. 2, sector 5, București, RO; Marin Cristinel, str. Șerban Ion nr. 54, Voluntari, Ilfov, RO; Crăcea Ion, intrarea Nicolae Cerga nr. 4, bl. P4+5, sc. A, ap. 15, sector 2, București, RO; Guran Valeriu, Al. Giurgeni nr. 6, bl. F 12, ap. 12, sector 3, București, RO; Rotaru Adrian, str. Nerva Traian nr. 17-19, bl. M70, sc. B, ap. 34, sector 3, București, RO* (54) **REDRESOR CU SEMICONDUCTOARE DE PUTERE CU REGLARE NUMERICĂ**

(57) Invenția se referă la un redresor cu semiconductoare de putere cu reglare numerică, pentru conversia de putere, din curent alternativ trifazat, în curent continuu. Redresorul (1) conform invenției utilizează un microcontroller în care este implementat sistemul de comandă și reglare numerică. Generarea impulsurilor de comandă a tiristoarelor se realizează pe baza unor secvențe de comandă, predefinite în memoria RAM (20), grupate pe intervale de unghi. Regulatele de tensiune și curent (7 și 13) sunt implementate soft în microcontroller și prelucrează informațiile de ten-

(11) 119758 B1

siune și curent, măsurate de traductoare (4 și 11), care reprezintă mărimile de reacție pentru cele două regulate.

Revendicări: 3
 Figuri: 5

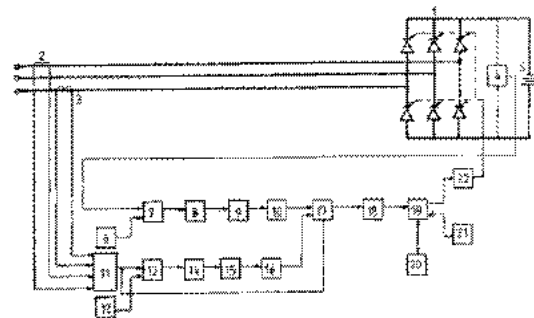

Fig. 1

(11) 119759 B1 (51) **H 02 P 9/00**; H 02 P 9/08; H 02 P 9/48; H 02 P 9/24 (21) a 2002 01613 (22) 16.12.2002 (41) 30.06.2004/6/2004 (45) 28.02.2005/2/2005 (56) RO 00079275; RO 00058937; FR 2766991; FR 2801147 (73) *Icpe - Actel S.A., Splaiul Unirii nr. 313, sector 3, București, RO (72) Rotaru Adrian, str. Nerva Traian nr. 17-19, bl. M70, sc. B, ap. 34, sector 3, București, RO; Potârniche Ion, str. Dr. Pasteur nr. 27, sector 5, București, RO; Neagu Dan, str. Intrarea Karol Knappe nr. 7, sector 1, București, RO; Moraru Simona, str. Progresului nr. 44, bl. D 18, ap. 25, Piatra Neamț, RO; Crăcea Ion, intrarea Nicolae Cerga nr. 4, bl. P4+5, sc. A, ap. 15, sector 2, București, RO (54) **SISTEM DE EXCITAȚIE STATICĂ, CU REGLARE NUMERICĂ, PENTRU GENERATOARE SINCRONE***

(57) Invenția se referă la un sistem de excitație statică, cu reglare numerică a curentului de excitație al unui generator sincron, conectat la o rețea de tensiune trifazată, de putere infinită. Sistemul de reglare a curentului de excitație, conform invenției, are în alcătuirea sa o unitate (19) de achiziții de date, realizată cu un procesor rapid programat, pentru conversia analog numerică a mărimilor analogice ale rețelei de alimentare, la care urmează să fie cuplat generatorul (1) tensiunii generatorului, al curentului generatorului. Rezultatul conversiei numerice a acestor mărimi este preluat de un automat programabil (20), în care este implementată, pe baza unui program,

(11)119759 B1
schema de reglare a curentului de excitație, care cuprinde, în principiu, o buclă de reglare subordonată, pentru reglarea curentului de excitație al generatorului (1).

Revendicări: 4
Figuri: 2

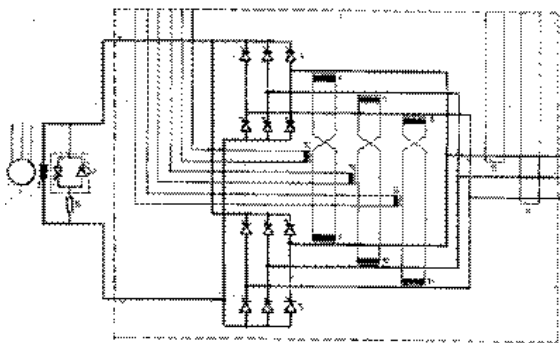

Fig. 1

(11) 119760 B1 (51) **H 04 B 7/212**; H 04 B 7/185; H 04 J 3/26; H 04 L 5/22 (21) 95-02216 (22) 16.06.1994 (30) 17.06.1993 US 08/079,250 (41) 30.10.1996/10/1996 (45) 28.02.2005/2/2005 (86) US 94/06836 16.06.1994 (87) WO 95/01012 05.01.1995 (56) EP 0324363; 0535890; US 4507781; 4888769 (73) *Skydata Corporation, 7780 Technology Drive, West Melbourne, Florida, US (72) Fielding Dennis E., 195 Sand Pines Road, Melbourne, Florida, US; Gross Todd W., 1627 Saint Street Se, Palm Bay, Florida, US (74) Rodall S.R.L. - str. Polonă nr. 115, Bloc 15, sc. A, et. 4, ap. 19, sector 1, Cod 71151, București (54) **REȚEA DE COMUTAȚII MULTIPLEX PRIN SATELIT, BAZATĂ PE UN PROTOCOL DE RETRANSMISIE A RASTRULUI, ȘI METODĂ DE UTILIZARE A ACESTEIA***

(57) Invenția se referă la o rețea de comunicații multiplex prin satelit, bazată pe un protocol de retransmisie a rastrului, și la o metodă de utilizare a acesteia, pentru a asigura conectarea în buclă închisă, între mai multe dispozitive terminale (10). Componenta de bază a arhitecturii rețelei este un comutator (110) bazat pe un protocol de retransmisie a rastrului, având o multitudine de porturi fizice de acces ale dispozitivului terminal (10), cuplate cu căi de comunicație (112), pentru interfațarea mesajelor către și de la dispozitivele terminale (10) deservite de stația terestră și o multitudine de porturi (114) de acces, pentru transmisie/recepție, cuplate cu o unitate

(11)119760 B1
modulator/demodulator (120). Prin intermediul câmpului de adrese și control al programului lui de verificare a conectării, comutatorul (110) bazat pe un protocol de retransmisie a rastrului poate fi configurat dinamic, astfel încât să asigure o adresare multinivel și selectivitatea dispozitivului, permițând astfel conectarea, punct cu punct, a dispozitivelor terminale (10) multiple, cum ar fi o multitudine de circuite de semnalizare audio (170-1,...,170-N) deservite de către un multiplexor (135) la care este cuplată o cale de semnal vocal (130) a multiplexorului (135), conectare ce va fi efectuată pe direcția unui singur port de acces.

Revendicări: 20
Figuri: 6

(11) 119760 B1

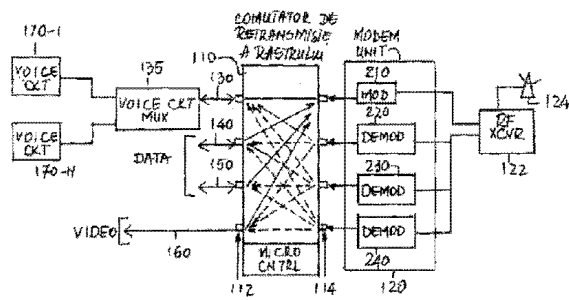

Fig. 2

(11) 119761 B1 (51) H 04 J 13/00; H 04 Q 7/30 (21) 93-00776 (22) 06.12.1991 (30) 07.12.1990 US 624.118 (45) 28.02.2005//2/2005 (86) US 91/09295 06.12.1991 (87) WO 92/10890 25.06.1992 (56) US 4475215; 4761778; 4856025 (73) *Qualcom Incorporated, 10555 Sorrento Valley Road, San Diego, US* (72) *Gilhousen Klein S., 4039 Calgary Avenue, San Diego, US; Antonio Franklin P., 2765 Cordoba Cove., Del Mar, US* (74) *Rominvent S.A. str. Ernil Pangratti nr. 35, sector 1, București* (54) **SISTEM DE COMUNICAȚIE CU ACCES MULTIPLU, CU DIVIZIUNE ÎN COD (CDMA)**

(57) Invenția se referă la un sistem de comunicație cu acces multiplu, cu diviziune în cod (CDMA), care utilizează tehnicile de comunicație celulară în cadrul unui mediu de comunicație telefonic, privat (PBX), fără fir. Se definește o structură microcelulară în cadrul căreia o stație de bază (10) comunică cu terminalele abonaților, folosind semnalele de comunicație CDMA, pentru transmisia semnalelor de informație utilizatorilor. În cadrul sistemului sunt utilizate mijloace de tip antenă (26), distribuite în scopul de a furniza semnalele multiale, care facilitează diversitatea semnalelor, pentru îmbunătățirea performanțelor sistemului.

Revendicări: 21
Figuri: 5

(11) 119761 B1

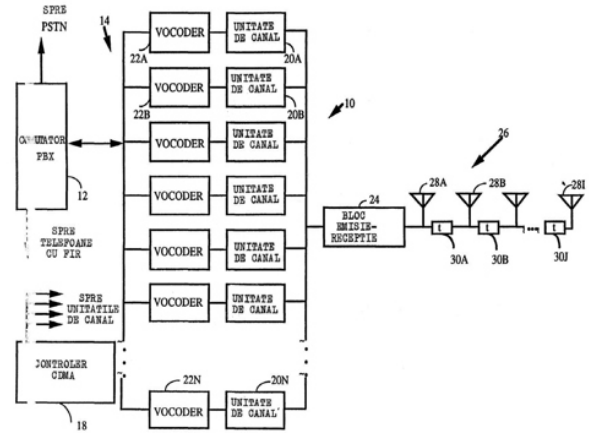

Fig. 1

(11) 119762 B1 (51) H 04 L 27/30; H 04 B 7/005; H 04 Q 7/32 (21) 94-00586 (22) 08.10.1992 (30) 08.10.1991 US 773067 (45) 28.02.2005//2/2005 (86) US 92/08613 08.10.1992 (87) WO 93/07702 15.04.1993 (56) WO 91/07037; US 4495648; 4580262; 4613990; 4777653; 4811421; 4870698 (73) *Qualcomm Incorporated, 10555 Sorrento Valley Road, San Diego, US* (72) *Wheatley Charles E., 2208 Caminito Del Barco, Del Mar, US* (74) *Rominvent S.A. str. Ernil Pangratti nr. 35, sector 1, București* (54) **TRANSIVER, SISTEM ȘI METODĂ DE COMANDĂ A PUTERII, PENTRU COMANDA PUTERII SEMNALULUI DE TRANSMISIE A TRANSIVERULUI**

(57) Invenția se referă la un transiver, un sistem și la o metodă de comandă a puterii, pentru comanda puterii semnalului de transmisie al transiverului. Sistemul de comandă a puterii, conform invenției, este destinat unui sistem de telefonie mobilă celulară, în care utilizatorii din sistem comunică între ei, semnale de informații, prin intermediul a cel puțin unei stații (12 și 14) de bază, folosind semnale de comunicație cu acces multiplu, cu diviziune în cod (CDMA), cu spectru extins. Sistemul de comandă a puterii comandă puterea semnalului de transmisie pentru fiecare stație (16 și 18) mobilă din sistemul de telefonie mobilă celulară, în care fiecare stație (16 și 18) mo-

(11) 119762 B1

bilă are prevăzute o antenă (70), un emițător (84) și un receptor (72 și 74), iar fiecare stație (12 și 14) de bază are, de asemenea, prevăzute o antenă (52), un emițător (62) și un receptor (54 și 56). Puterea semnalelor transmise de stațiile (12 și 14) de bază se măsoară așa cum este ea recepționată la stațiile (16 și 18) mobile. Puterea emițătorului (84) se ajustează la stațiile (16 și 18) mobile, în sens invers creșterilor sau descreșterilor puterii semnalului recepționat. Pentru comanda puterii se poate folosi, de asemenea, un circuit de reacție. La stațiile (12 și 14) de bază, care comunică cu stația (16 și 18) mobilă, puterea semnalelor transmise de stația (16 și 18) mobilă se măsoară așa cum este ea recepționată la stațiile (12 și 14) de bază. Un semnal de comandă este generat la stația (12 și 14) de bază și transmis la stația (16 și 18) mobilă, pentru ajustarea în continuare a puterii emițătorului (84) stației (16 și 18) mobile, în mod corespunzător deviațiilor puterii semnalului la stația (12 și 14) de bază. Circuitul de reacție se folosește pentru a ajusta, în continuare, puterea emițătorului (84) stației (16 și 18) mobile, astfel încât semnalele transmise de stația (16 și 18) mobilă să ajungă la stația (12 și 14) de bază, la nivelul de putere dorit.

Revendicări: 16

Figuri: 7

(11) 119762 B1

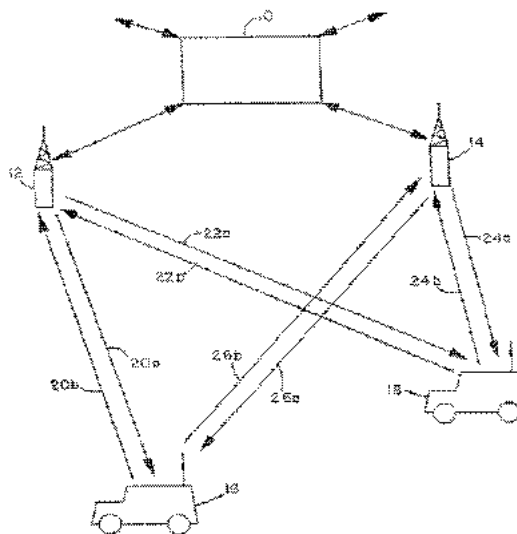

Fig. 1

**LISTA B.I., PENTRU CARE HOTĂRÂREA
DE ACORDARE SE PUBLICĂ ÎN
CONFORMITATE CU ART. 28(3) DIN
LEGEA NR. 64/1991 REPUBLICATĂ,**

- ORDONATĂ CRESCĂTOR, DUPĂ
NUMĂRUL DE BREVET**
- ORDONATĂ ALFABETIC, DUPĂ
NUMELE/DENUMIREA TITULARULUI**

Lista B.I. pentru care hotărârea de acordare se publică în conformitate cu art. 28(3), din Legea nr. 64/1991 republicată, ordonată crescător după numărul de brevet

Număr brevet	Clasa	Număr dosar	Data depozit	Titular	Pag.
119674 B1	A 01 N 37/02; A 01 N 37/50; A 01 N 43/30; A 01 N 43/32; A 01 N 37/46; A 01 N 43/08; A 01 N 43/76; A 01 N 47/34; A 01 N 47/14	97-02354	04.06.1996	Bayer Ag, D-51368, Leverkusen, DE	73
119675 B1	A 01 N 37/46	97-00031	30.06.1995	Syngenta Participations Ag, Schwarzwaldallee 215, Basel, CH	73
119676 B1	A 01 N 37/46; A 01 N 43/08	97-00030	30.06.1995	Syngenta Participations Ag, Schwarzwaldallee 215, Basel, CH	73
119677 B1	A 01 N 43/836	97-01351	11.01.1996	Syngenta Participations Ag, Schwarzwaldallee 215, Basel, CH	74
119678 B1	A 23 K 1/175; A 61 K 35/02	98-00229	10.02.1998	Podar Valea Cornel, b-dul 1 Decembrie 1918, nr. 35, ap. 2, Târgu Mureș, RO	74
119679 B1	A 24 C 5/00	97-02295	06.06.1996	Philip Morris Products Inc., 3601 Commerce Road Virginia 23234, Richmond, US	74
119680 B1	A 24 D 3/04	99-00058	19.01.1999	Tudor Paul Lucian, comuna Dragalina, județul Călărași, RO	75
119681 B1	A 47 G 23/04; A 47 G 19/22	a 2003 00150	25.02.2003	Niculescu Scarlat, Calea Moșilor nr. 229, bl. 39, ap. 15, sc. 1, et. 5, sector. 2, București, RO	76
119682 B1	A 47 J 45/10	99-01271	30.11.1999	Duță Marian, str. Brazda lui Novac, bl. C6, ap. 6, Craiova, județul Dolj, RO	76
119683 B1	A 47 K 5/18; B 65 D 35/40	a 2002 01206	11.09.2002	Nicolae Paul, str. Pitar Moș nr. 27, ap. 9, București, RO	77
119684 B1	A 61 F 2/06; C 08 J 9/28	98-01458	06.10.1998	Institutul Național de Cercetare - Dezvoltare pentru Științe Biologice, Splaiul Independenței nr.296, sector. 6, București, RO	77
119685 B1	A 61 K 7/48	a 2001 01281	17.03.1999	Biotehnos S.A., str.Dumbrava Roșie nr.18, sector 2, București, RO	77
119686 B1	A 61 K 9/14; A 61 K 31/12	95-01191	23.12.1993	The Wellcome Foundation Limited, Unicorn House 160 Euston Road Nw 12 Bp, Londra, GB	78
119687 B1	A 63 B 49/02; A 63 B 49/08; A 63 B 51/02; A 63 B 51/08	a 2002 00696	27.05.2002	Stoenescu Gheorghe, aleea Dealul Măcinului nr. 12 bl. M43, sc. A, et. 3, ap. 23, sector 6, București, RO	78
119688 B1	A 63 B 69/16	99-00240	08.03.1999	Prisecaru Constantin, str. Albineț nr. 12a, Iași, RO; Prisecaru Laurențiu Mihai, str. Albineț nr. 12a, Iași, RO	79
119689 B1	A 63 H 11/18; A 63 H 29/00	98-01544	05.11.1998	Tudor Paul Lucian, comuna Dragalina, județul Călărași, RO	79

Număr brevet	Clasa	Număr dosar	Data depozit	Titular	Pag.
119690 B1	B 01 D 11/00; B 01 D 61/00	98-00659	27.02.1998	Universitatea Tehnică "Gheorghe Asachi", b-dul Copou nr.22, Iași, RO	80
119691 B1	B 01 D 39/08	99-00842	23.07.1999	Oniceanu Georgeta, str. Istriei nr. 14, bl. 32, sc. 1, et. 3, ap. 16, sector 3, București, RO; Ciplea Carmen Jana, șos. Pantelimon nr. 291 a, bl. 9 a, et. 7, ap. 20, București, RO	80
119692 B1	B 01 D 53/50; C 05 B 7/00; C 05 C 1/00	a 2000 00202	25.08.1998	Clue As, Strandgt. 200, P.O.B. 1723, Bergen, NO	80
119693 B1	B 01 D 53/70	98-00186	02.08.1996	Solvay Soda Deutschland GmbH, Hans Bockler Allee 20, Hannover, DE	81
119694 B1	B 01 J 23/00; C 02 F 9/04	a 2002 01084	07.08.2002	Universitatea din București, b-dul M. Kogălniceanu nr. 64 sector 5, București, RO	81
119695 B1	B 01 J 29/40; B 01 J 29/46; B 01 J 21/00; B 01 J 10/00	99-00860	28.07.1999	Societatea Națională a Petrolului "Petrom" S.A. - Sucursala Incerp-Cercetare Ploiești, B-dul Republicii nr.291 A, Ploiești, RO	81
119696 B1	B 21 F 7/00; B 21 F 15/04	a 2002 00992	16.07.2002	Mircescu Constantin, alea Ardealului, nr.20, Pucioasa, RO	82
119697 B1	B 23 Q 35/24	96-01383	08.07.1996	Ligotchi Ovidiu, str. Frumoasa nr.17, bl.648, sc.A, et.4, ap.18, Iași, RO	83
119698 B1	B 24 B 41/02; B 23 Q 3/15	a 2000 00767	02.08.2000	S.C. World Machinery Works S.A., Calea Republicii nr. 205, Bacău, RO	83
119699 B1	B 25 J 15/04	96-00384	23.02.1996	Dedu Ionuț, str. Unirii bl. 37a, et. 1, ap. 6, Buzău, RO	84
119700 B1	B 27 K 3/02	a 2001 00959	27.08.2001	Decher Emanuela, șos Nicolina nr. 55, bl. 964 a, sc. B, et. 3, ap. 11, Iași, RO	84
119701 B1	B 60 R 21/32	96-00953	31.10.1995	Daewoo Electronics Co., Ltd., 541 5-Ga Namdaemoon-Ro, Jung-Ku, Seoul, KR	85
119702 B1	B 60 T 8/60	a 2000 00072	25.01.2000	Romaniabus S.R.L., str. Liviu Rebreanu nr. 6, bl. B1, sc. 11, et. 7, ap. 468, sector 3, O.P.57, București, RO	85
119703 B1	B 63 C 7/12	a 2001 00038	17.01.2001	Scânteii Tudorel, str. Călugăreni nr. 18 bl. U8 ap. 96 sc. li et. li Cartier A. Vlaicu, Galați, RO	86
119704 B1	B 63 H 1/32	a 2001 01330	10.12.2001	Stoian P. Nicolae Cristian, str. N. Bălcescu nr. 21 bl. 27 sc. li et. 1 ap. 21, Balș, Olt, RO	86
119705 B1	B 65 D 41/34	a 2002 00534	25.04.2002	Neofit Daniel Sorin, Str Sălciilor nr. 23 bl. 7b sc. A ap. 7, Constanța, RO	87
119706 B1	B 65 D 45/06	a 2002 00530	25.04.2002	Neofit Daniel Sorin, str Sălciilor nr. 23 bl. 7b sc. A ap. 7, Constanța, RO	87
119707 B1	B 67 D 3/04	96-00378	23.02.1996	Universitatea Tehnică "Gh. Asachi" Iași, b-dul Copou nr. 22, Iași, RO	88
119708 B1	C 01 B 17/22	a 2002 01133	19.08.2002	Uzinele Sodice Govora S.A., str. Uzinei nr. 2, Râmnicu Vâlcea, RO	88

Număr brevet	Clasa	Număr dosar	Data depozit	Titular	Pag.
119709 B1	C 01 F 5/02	a 2001 00069	23.01.2001	Institutul Național de Cercetare-Dezvoltare pentru Fizica Materialelor "Incdfm", str. Atomiştilor nr. 105 Bis, Măgurele, Ilfov, RO	89
119710 B1	C 01 F 7/60	99-01300	07.12.1999	S.C. Resin S.R.L., str. Prof. Constantin Gibescu nr. 4, bl. D 10, ap. 1, Râmnicu Vâlcea, RO	89
119711 B1	C 01 G 21/20; H 01 M 10/06	98-01546	05.11.1998	Hotea Vasile, str. Victor Babeş bl. 41, ap. 83, sc. B, Baia Mare, RO	89
119712 B1	C 02 F 1/26	a 2001 00352	28.03.2001	S.C. Carom S.A. Oneşti, str. Industriilor nr. 1, Oneşti, RO	89
119713 B1	C 04 B 24/16; C 04 B 24/22; C 08 G 8/18	99-00504	03.05.1999	Institutul de Cercetări Produse Auxiliare Organice S.A., str. Carpați nr. 8, Mediaş, RO	90
119714 B1	C 07 B 63/00	99-01211	04.05.1998	Zambon Group S.P.A., via Della Chimica, 9, I-36100, Vicenza, IT	90
119715 B1	C 07 C 31/125	98-01517	28.10.1998	Celanese GmbH, Lurgiallee 14, Frankfurt am Main, DE	90
119716 B1	C 07 C 61/29; C 07 C 63/36; C 02 F 1/26	97-01895	14.10.1997	Farcaş Ioan, str. Cibinului nr. 3, bl. A8, ap. 6, et. 1, Ploieşti, RO; Zgaia Aurelia, b-dul Republicii nr. 17, bl. A3, ap. 12, Ploieşti, RO; Nan Ovidiu, str. Mărăşeşti nr. 97, Ploieşti, RO; Ionescu Şerban, str. Caraiman nr. 8, Ploieşti, RO; Apostol Ioan, str. Malu Roşu nr. 79a, bl. 106 C, ap. 9, Ploieşti, RO	90
119717 B1	C 07 D 251/62; C 07 D 251/60	a 2001 00516	05.11.1999	Agrolinz Melamin GmbH, St. Peter-Strasse 25, a-4021, Linz, AT	91
119718 B1	C 07 D 311/32; A 61 K 33/24; A 61 K 33/26; A 61 K 33/30	98-00493	26.02.1998	S.C. Centrul de Cercetare și Prelucrare Plante Medicinale "Plantavorel" S.A., str. Cuza Voda Nr46, Piatra Neamţ, RO	91
119719 B1	C 07 D 409/06	99-00885	13.02.1998	Smithkline Beecham Corporation, One Franklin Plaza, Philadelphia, Pa 19103, Philadelphia, US	91
119720 B1	C 07 F 9/38	98-00106	27.06.1996	Syngenta Limited, Syngenta European Regional Centre, Priestley Road, Surrey Research Park, Guildford, Guildford, Surrey, GB	92
119721 B1	C 07 K 16/22; A 61 K 39/395	95-00816	28.10.1992	Genentech Inc., 460 Point San Bruno Boulevard, South San Francisco, US	92
119722 B1	C 08 J 11/04	99-00040	18.01.1999	Bezdadea Mariana, str. Başotă nr. 5, bl. D9, Tr. I, parter, Iaşi, RO; Biciuşcă Aurica, str. C. Negri nr. 39, bl. Z2, et. 5, ap. 33, Iaşi, RO	92
119723 B1	C 08 L 9/06; C 08 L 17/00	97-01277	10.07.1997	S.C. Cerelast- Institutul de Cercetări pentru Prelucrarea Elastomerilor S.A., şos Olteniței nr. 181 CP 79628 sector 4, Bucureşti, RO; S.C. Romvelo Sa, str. 1 Mai nr. 40, Luduş, RO	92

Număr brevet	Clasa	Număr dosar	Data depozit	Titular	Pag.
119724 B1	C 08 L 23/04; C 08 L 23/10; C 08 L 9/00	98-00730	16.03.1998	S.C. Icefs S.A., str.Uzinei nr.1, Săvinești, județul Neamț, RO	93
119725 B1	C 08 L 27/06	97-01532	14.08.1997	Institutul de Cercetări Chimice -Icechim, Splaiul Independenței nr. 202, sector 6, Cod 77208, București, RO	93
119726 B1	C 08 L 33/08	98-00382	25.02.1998	S.C. Romacril SA, str. Câmpului nr. 1, Râșnov, RO	94
119727 B1	C 09 D 5/08	a 2001 00503	10.05.2001	S.C. Icerp S.A., b-dul Republicii nr. 291 A, Ploiești, RO	94
119728 B1	C 09 D 157/00; C 09 D 5/00; C 03 C 17/28; C 03 C 17/22	a 2002 00076	29.01.2002	Huiban Gheorghe, str. Abrud nr. 6, ap. 2, Timișoara, RO; Bolog Simona, str.Aurelianus nr. 2, sc.C, ap. 14, Timișoara, RO	95
119729 B1	C 09 K 11/08; C 09 K 11/55; C 09 K 11/57; C 09 K 11/77	98-01725	21.12.1998	Institutul de Chimie "Raluca Ripan", str. Fântânele nr. 30, Cluj-Napoca, RO	95
119730 B1	C 10 G 45/00	a 2003 00083	31.01.2003	Societatea Națională a Petrolului Petrom S.A., Sucursala Petrobrazii, Cod 0300, Brazi, Prahova, RO	95
119731 B1	C 10 M 175/04; B 01 J 14/00; C 10 G 33/04	a 2002 00788	07.06.2002	Eco Petroleum, str. Depozit Nord li B, Inc. Oil Terminal, Constanța, RO	95
119732 B1	C 22 B 60/02; C 22 B 3/00	a 2002 01535	03.12.2002	Institutul de Cercetări și Proiectări pentru Metale Rare și Radioactive S.A., b-dul. Carol I nr.78, sector 2, București, RO	96
119733 B1	C 23 F 11/00	a 2001 00774	04.07.2001	Icerp S.A., b-dul. Republicii nr. 291 A, Ploiești, RO	97
119734 B1	C 23 F 11/10; C 23 G 1/06	98-01303	18.08.1998	Minea Silvia Lucia, str. Dr. Demostene nr. 59a, sc. B, ap. 17, sector 5, București, RO	97
119735 B1	C 25 B 1/02; C 25 B 11/02	98-01053	05.06.1998	Matache Savel, str. Dr. Dimitrie Ernici nr. 1b, Piatra-Neamț, RO	97
119736 B1	D 03 D 25/00	99-00843	23.07.1999	Oniceanu Georgeta, str. Istriei nr. 14, bl. 3e2, sc. 1, et. 3, ap. 16, sector 3, București, RO; Ciplea Carmen Jana, șos Pantelimon nr. 291 a, bl. 9a, et. 7, ap. 20, București, RO	97
119737 B1	E 01 B 7/02	a 2001 00671	11.06.2001	Dt Vyhybkarna a Mostarna, Spol. S.R.O., Dolni 100, 797 11, Prostějov, CZ	98
119738 B1	E 04 G 23/02	a 2000 00701	07.07.2000	Popăescu Augustin Gheorghe, șos Mihai Bravu nr. 108, bl. Di, et. 5 ap. 13 sector 2, București, RO; Mateescu Ioan, șos Pantelimon, nr.287, bl.10, ap.141, sc.D, sector2, București, RO; Dumitrache Ion, b-dul 1 Decembrie 1918, nr. 25, bl. U6, sc. B, et. 6, ap. 71, sector 3, București, RO	98

Număr brevet	Clasa	Număr dosar	Data depozit	Titular	Pag.
119739 B1	E 04 H 1/12; E 04 H 1/02	99-00810	14.07.1999	Galan N. Valentin Vasile, str. Călărași, bl. U1, sc. C, et. IV, ap. 14, Fetești, județul Ialomița, RO	99
119740 B1	F 04 B 17/00	98-01690	15.12.1998	Tudor Paul Lucian, comuna Dragalina, județul Călărași, RO	99
119741 B1	F 16 B 11/00; C 09 J 5/00; C 09 J 5/02; C 09 J 5/04; C 09 J 5/10	98-01602	20.11.1998	Tula Invest S.R.L., str. Doamnei nr. 5, ap. 33, et. 9, sector 3, București, RO	100
119742 B1	F 16 D 66/02; B 60 T 17/22	a 2000 00893	11.09.2000	Sofronescu Carmen-Mihaela, aleea Păcii nr. 2, bl. J, sc. 6, ap. 1, Dorohoi, județul Botoșani, RO	100
119743 B1	F 17 D 3/12	a 2002 00216	27.02.2002	Moisin Ioan-Francisc Iosif-Gabriel, str. Stadionului nr. 10, ap. 4, Victoria, județul Brașov, RO; Moisin Mihail-Ștefan-Augustin-Traian, 136 Cheltenham Ave., M4n-1p9, Toronto, Ontario, CA; Moisin Gheorghe-Octavian-Sever, str. Stadionului nr. 10, ap. 4, Victoria, județul Brașov, RO; Bichiș Constantin Dorin, str. Principală nr. 8, comuna Daneș, județul Mureș, RO	101
119744 B1	F 28 D 15/02	99-01386	27.12.1999	Institutul Național de Cercetare-Dezvoltare și Încercări pentru Electrotehnică - Icmet, Calea București nr. 144, Craiova, județul Dolj, RO	101
119745 B1	F 28 D 15/02	99-01387	27.12.1999	Institutul Național de Cercetare-Dezvoltare și Încercări pentru Electrotehnică - Icmet, Calea București nr. 144, Craiova, județul Dolj, RO	102
119746 B1	F 41 H 11/00; F 42 B 15/34	a 2001 00001	03.01.2001	Ministerul Apărării Naționale, str. Drumul Taberei nr. 9-11, sector 6, București, RO	102
119747 B1	G 01 D 9/42	a 2000 01055	30.10.2000	Domuța Ioan, str. Lunii nr. 16, bl. L11, ap. 13, Cluj-Napoca, RO	103
119748 B1	G 01 F 25/00	a 2002 01510	29.11.2002	Ack S.R.L., str. Morilor nr. 8, Pașcani, județul Iași, RO	104
119749 B1	G 01 M 3/24; F 17 D 5/06	a 2000 00753	27.07.2000	Yarc Design S.R.L., str. Fizicienilor nr. 13, bl. L1, ap. 8, Măgurele, județul Ilfov, RO	104
119750 B1	G 01 N 25/18; G 01 N 25/00; G 01 N 25/72	a 2000 00877	31.08.2000	Institutul de Cercetări și Modernizări Energetice S.A. - Icemenerg S.A. -, b-dul Energeticienilor nr. 8 sector 3, București, RO	105
119751 B1	G 01 N 33/543; G 01 N 35/00; A 61 K 38/43; G 11 B 7/0037; G 11 B 7/013	99-00932	27.02.1998	Burstein Technologies, Inc., Suite 200, 163 Technology Dr., Irvine, US	105
119752 B1	G 05 D 23/00; H 01 H 37/42; F 01 P 7/16; G 05 D 23/20	95-00066	18.01.1995	Centrul de Implementare a Invențiilor, str. Libertății nr. 15 Clădirea Universității - Corp Administrativ - Cam. 208-209, Craiova, județul Dolj, RO	106

Număr brevet	Clasa	Număr dosar	Data depozit	Titular	Pag.
119753 B1	G 10 D 7/02	a 2004 00545	16.06.2004	Zamfir Gheorghe, Calea Griviței nr. 148, bl. 1, sc. 5, et. 6, ap. 159, sector 1, București, RO	106
119754 B1	G 10 D 7/02	a 2004 00544	16.06.2004	Zamfir Gheorghe, Calea Griviței nr. 148, bl. 1, sc. 5, et. 6, ap. 159 sector 1, București, RO	107
119755 B1	G 10 D 9/00	a 2004 00546	16.06.2004	Zamfir Gheorghe, Calea Griviței nr. 148, bl.1, sc. 5, et. 6, ap. 159, sector 1, București, RO	108
119756 B1	G 21 F 3/00	a 2003 00461	28.05.2003	Dincă Ancu, str. Mănăstirea Putna nr. 17 sector 1, București, RO	108
119757 B1	H 02 J 3/16; H 03 K 17/56	a 2000 01176	30.11.2000	S.C. Ipa S.A., b-dul. Mircea Eliade nr.18, sector 1, București, RO	108
119758 B1	H 02 M 7/00; H 02 M 7/217; H 02 P 9/04	a 2002 01682	24.12.2002	Icpe - Actel S.A., Splaiul Unirii nr. 313, sector 3, București, RO	109
119759 B1	H 02 P 9/00; H 02 P 9/08; H 02 P 9/48; H 02 P 9/24	a 2002 01613	16.12.2002	Icpe - Actel S.A., Splaiul Unirii nr. 313, sector 3, București, RO	110
119760 B1	H 04 B 7/212; H 04 B 7/185; H 04 J 3/26; H 04 L 5/22	95-02216	16.06.1994	Skydata Corporation, 7780 Technology Drive, West Melbourne, Florida, US	110
119761 B1	H 04 J 13/00; H 04 Q 7/30	93-00776	06.12.1991	Qualcom Incorporated, 10555 Sorrento Valley Road, San Diego, US	111
119762 B1	H 04 L 27/30; H 04 B 7/005; H 04 Q 7/32	94-00586	08.10.1992	Qualcomm Incorporated, 10555 Sorrento Valley Road, San Diego, US	111

Lista B.I pentru care hotărârea de acordare se publică în conformitate cu art. 28(3) din Legea nr. 64/1991 republicată, ordonată alfabetic după numele/denumirea titularului

Număr brevet	Clasa	Număr dosar	Data depozit	Titular	Pag.
119748 B1	G 01 F 25/00	a 2002 01510	29.11.2002	Ack S.R.L., str. Morilor nr. 8, Pașcani, județul Iași, RO	104
119717 B1	C 07 D 251/62; C 07 D 251/60	a 2001 00516	05.11.1999	Agrolinz Melamin GmbH, St. Peter-Strasse 25, a-4021, Linz, AT	91
119674 B1	A 01 N 37/02; A 01 N 37/50; A 01 N 43/30; A 01 N 43/32; A 01 N 37/46; A 01 N 43/08; A 01 N 43/76; A 01 N 47/34; A 01 N 47/14	97-02354	04.06.1996	Bayer Ag, D-51368, Leverkusen, DE	73
119722 B1	C 08 J 11/04	99-00040	18.01.1999	Bezdadea Mariana, str. Bașotă nr. 5, bl. D9, Tr. I, parter, Iași, RO; Biciușcă Aurica, str. C. Negri nr. 39, bl. Z2, et. 5, ap. 33, Iași, RO	92
119685 B1	A 61 K 7/48	a 2001 01281	17.03.1999	Biotehnos S.A., str.Dumbrava Roșie nr.18, sector 2, București, RO	77
119751 B1	G 01 N 33/543; G 01 N 35/00; A 61 K 38/43; G 11 B 7/0037; G 11 B 7/013	99-00932	27.02.1998	Burstein Technologies, Inc., Suite 200, 163 Technology Dr., Irvine, US	105
119715 B1	C 07 C 31/125	98-01517	28.10.1998	Celanese GmbH, Lurgiallee 14, Frankfurt am Main, DE	90
119752 B1	G 05 D 23/00; H 01 H 37/42; F 01 P 7/16; G 05 D 23/20	95-00066	18.01.1995	Centrul de Implementare a Invențiilor, str. Libertății nr. 15 Clădirea Universității - Corp Administrativ - Cam. 208-209, Craiova, județul Dolj, RO	106
119692 B1	B 01 D 53/50; C 05 B 7/00; C 05 C 1/00	a 2000 00202	25.08.1998	Clue As, Strandgt. 200, P.O.B. 1723, Bergen, NO	80
119701 B1	B 60 R 21/32	96-00953	31.10.1995	Daewoo Electronics Co., Ltd., 541 5-Ga Namdaemoon-Ro, Jung-Ku, Seoul, KR	85
119700 B1	B 27 K 3/02	a 2001 00959	27.08.2001	Decher Emanuela, șos Nicolina nr. 55, bl. 964 a, sc. B, et. 3, ap. 11, Iași, RO	84
119699 B1	B 25 J 15/04	96-00384	23.02.1996	Dedu Ionuț, str. Unirii bl. 37a, et. 1, ap. 6, Buzău, RO	84
119756 B1	G 21 F 3/00	a 2003 00461	28.05.2003	Dincă Ancu, str. Mănăstirea Putna nr. 17 sector 1, București, RO	108
119747 B1	G 01 D 9/42	a 2000 01055	30.10.2000	Domuța Ioan, str. Lunii nr. 16, bl. L11, ap. 13, Cluj-Napoca, RO	103
119737 B1	E 01 B 7/02	a 2001 00671	11.06.2001	Dt Vyhybkarna a Mostarna, Spol. S.R.O., Dolni 100, 797 11, Prostějov, CZ	98

Număr brevet	Clasa	Număr dosar	Data depozit	Titular	Pag.
119682 B1	A 47 J 45/10	99-01271	30.11.1999	Duță Marian, str. Brazda lui Novac, bl. C6, ap. 6, Craiova, județul Dolj, RO	76
119731 B1	C 10 M 175/04; B 01 J 14/00; C 10 G 33/04	a 2002 00788	07.06.2002	Eco Petroleum, str. Depozit Nord li B, Inc. Oil Terminal, Constanța, RO	95
119716 B1	C 07 C 61/29; C 07 C 63/36; C 02 F 1/26	97-01895	14.10.1997	Farcaș Ioan, str. Cibinului nr. 3, bl. A8, ap. 6, et. 1, Ploiești, RO; Zgaia Aurelia, b-dul Republicii nr. 17, bl. A3, ap. 12, Ploiești, RO; Nan Ovidiu, str. Mărășești nr. 97, Ploiești, RO; Ionescu Șerban, str. Caraiman nr. 8, Ploiești, RO; Apostol Ioan, str. Malu Roșu nr. 79a, bl. 106 C, ap. 9, Ploiești, RO	90
119739 B1	E 04 H 1/12; E 04 H 1/02	99-00810	14.07.1999	Galan N. Valentin Vasile, str. Călărași, bl. U1, sc. C, et. IV, ap. 14, Fetești, județul Ialomița, RO	99
119721 B1	C 07 K 16/22; A 61 K 39/395	95-00816	28.10.1992	Genentech Inc., 460 Point San Bruno Boulevard, South San Francisco, US	92
119711 B1	C 01 G 21/20; H 01 M 10/06	98-01546	05.11.1998	Hotea Vasile, str. Victor Babeș bl. 41, ap. 83, sc. B, Baia Mare, RO	89
119728 B1	C 09 D 157/00; C 09 D 5/00; C 03 C 17/28; C 03 C 17/22	a 2002 00076	29.01.2002	Huiban Gheorghe, str. Abrud nr. 6, ap. 2, Timișoara, RO; Bolog Simona, str. Aurelianus nr. 2, sc. C, ap. 14, Timișoara, RO	95
119733 B1	C 23 F 11/00	a 2001 00774	04.07.2001	Icerp S.A., b-dul. Republicii nr. 291 A, Ploiești, RO	97
119759 B1	H 02 P 9/00; H 02 P 9/08; H 02 P 9/48; H 02 P 9/24	a 2002 01613	16.12.2002	Icepe - Actel S.A., Splaiul Unirii nr. 313, sector 3, București, RO	110
119758 B1	H 02 M 7/00; H 02 M 7/217; H 02 P 9/04	a 2002 01682	24.12.2002	Icepe - Actel S.A., Splaiul Unirii nr. 313, sector 3, București, RO	109
119732 B1	C 22 B 60/02; C 22 B 3/00	a 2002 01535	03.12.2002	Institutul de Cercetări și Proiectări pentru Metale Rare și Radioactive S.A., b-dul. Carol I nr.78, sector 2, București, RO	96
119725 B1	C 08 L 27/06	97-01532	14.08.1997	Institutul de Cercetări Chimice -Icechim, Splaiul Independenței nr. 202, sector 6, Cod 77208, București, RO	93
119713 B1	C 04 B 24/16; C 04 B 24/22; C 08 G 8/18	99-00504	03.05.1999	Institutul de Cercetări Produse Auxiliare Organice S.A., str. Carpați nr. 8, Mediaș, RO	90
119750 B1	G 01 N 25/18; G 01 N 25/00; G 01 N 25/72	a 2000 00877	31.08.2000	Institutul de Cercetări și Modernizări Energetice S.A. - Icemenerg S.A. -, b-dul Energeticienilor nr. 8 sector 3, București, RO	105
119729 B1	C 09 K 11/08; C 09 K 11/55; C 09 K 11/57; C 09 K 11/77	98-01725	21.12.1998	Institutul de Chimie "Raluca Ripan", str. Fântânele nr. 30, Cluj-Napoca, RO	95

Număr brevet	Clasa	Număr dosar	Data depozit	Titular	Pag.
119684 B1	A 61 F 2/06; C 08 J 9/28	98-01458	06.10.1998	Institutul Național de Cercetare - Dezvoltare pentru Științe Biologice, Splaiul Independenței nr.296, sector. 6, București, RO	77
119709 B1	C 01 F 5/02	a 2001 00069	23.01.2001	Institutul Național de Cercetare-Dezvoltare pentru Fizica Materialelor "Incdfm", str. Atomiștilor nr. 105 Bis, Măgurele, Ilfov, RO	89
119745 B1	F 28 D 15/02	99-01387	27.12.1999	Institutul Național de Cercetare-Dezvoltare și Încercări pentru Electrotehnică - Icmet, Calea București nr. 144, Craiova, județul Dolj, RO	102
119744 B1	F 28 D 15/02	99-01386	27.12.1999	Institutul Național de Cercetare-Dezvoltare și Încercări pentru Electrotehnică - Icmet, Calea București nr. 144, Craiova, județul Dolj, RO	101
119697 B1	B 23 Q 35/24	96-01383	08.07.1996	Ligotchi Ovidiu, str. Frumoasa nr.17, bl.648, sc.A, et.4, ap.18, Iași, RO	83
119735 B1	C 25 B 1/02; C 25 B 11/02	98-01053	05.06.1998	Matache Savel, str. Dr. Dimitrie Ernici nr. 1b, Piatra-Neamț, RO	97
119734 B1	C 23 F 11/10; C 23 G 1/06	98-01303	18.08.1998	Minea Silvia Lucia, str. Dr. Demostene nr. 59a, sc. B, ap. 17, sector 5, București, RO	97
119746 B1	F 41 H 11/00; F 42 B 15/34	a 2001 00001	03.01.2001	Ministerul Apărării Naționale, str. Drumul Taberei nr. 9 -11, sector 6, București, RO	102
119696 B1	B 21 F 7/00; B 21 F 15/04	a 2002 00992	16.07.2002	Mircescu Constantin, alea Ardealului, nr.20, Pucioasa, RO	82
119743 B1	F 17 D 3/12	a 2002 00216	27.02.2002	Moisin Ioan-Francisc Iosif-Gabriel, str. Stadionului nr. 10, ap. 4, Victoria, județul Brașov, RO; Moisin Mihail-Ștefan-Augustin-Traian, 136 Cheltenham Ave., M4n-1p9, Toronto, Ontario, CA; Moisin Gheorghe-Octavian-Sever, str. Stadionului nr. 10, ap. 4, Victoria, județul Brașov, RO; Bichiș Constantin Dorin, str. Principală nr. 8, comuna Daneș, județul Mureș, RO	101
119705 B1	B 65 D 41/34	a 2002 00534	25.04.2002	Neofit Daniel Sorin, Str Sălciilor nr. 23 bl. 7b sc. A ap. 7, Constanța, RO	87
119706 B1	B 65 D 45/06	a 2002 00530	25.04.2002	Neofit Daniel Sorin, str Sălciilor nr. 23 bl. 7b sc. A ap. 7, Constanța, RO	87
119683 B1	A 47 K 5/18; B 65 D 35/40	a 2002 01206	11.09.2002	Nicolae Paul, str. Pitar Moș nr. 27, ap. 9, București, RO	77
119681 B1	A 47 G 23/04; A 47 G 19/22	a 2003 00150	25.02.2003	Niculescu Scarlat, Calea Moșilor nr. 229, bl. 39, ap. 15, sc. 1, et. 5, sector. 2, București, RO	76
119736 B1	D 03 D 25/00	99-00843	23.07.1999	Oniceanu Georgeta, str. Istriei nr. 14, bl. 3e2, sc. 1, et. 3, ap. 16, sector 3, București, RO; Ciplea Carmen Jana, șos Pantelimon nr. 291 a, bl. 9a, et. 7, ap. 20, București, RO	97
119691 B1	B 01 D 39/08	99-00842	23.07.1999	Oniceanu Georgeta, str. Istriei nr. 14, bl. 32, sc. 1, et. 3, ap. 16, sector 3, București, RO; Ciplea Carmen Jana, șos. Pantelimon nr. 291 a, bl. 9 a, et. 7, ap. 20, București, RO	80

Număr brevet	Clasa	Număr dosar	Data depozit	Titular	Pag.
119679 B1	A 24 C 5/00	97-02295	06.06.1996	Philip Morris Products Inc., 3601 Commerce Road Virginia 23234, Richmond, US	74
119678 B1	A 23 K 1/175; A 61 K 35/02	98-00229	10.02.1998	Podar Valea Cornel, b-dul 1 Decembrie 1918, nr. 35, ap. 2, Târgu Mureș, RO	74
119738 B1	E 04 G 23/02	a 2000 00701	07.07.2000	Popăescu Augustin Gheorghe, șos Mihai Bravu nr. 108, bl. Di, et. 5 ap. 13 sector 2, București, RO; Mateescu Ioan, șos Pantelimon, nr.287, bl.10, ap.141, sc.D, sector2, București, RO; Dumitrache Ion, b-dul 1 Decembrie 1918, nr. 25, bl. U6, sc. B, et. 6, ap. 71, sector 3, București, RO	98
119688 B1	A 63 B 69/16	99-00240	08.03.1999	Prisecaru Constantin, str. Albineț nr. 12a, Iași, RO; Prisecaru Laurențiu Mihai, str. Albineț nr. 12a, Iași, RO	79
119761 B1	H 04 J 13/00; H 04 Q 7/30	93-00776	06.12.1991	Qualcom Incorporated, 10555 Sorrento Valley Road, San Diego, US	111
119762 B1	H 04 L 27/30; H 04 B 7/005; H 04 Q 7/32	94-00586	08.10.1992	Qualcomm Incorporated, 10555 Sorrento Valley Road, San Diego, US	111
119702 B1	B 60 T 8/60	a 2000 00072	25.01.2000	Romaniabus S.R.L., str. Liviu Rebreanu nr. 6, bl. B1, sc. 11, et. 7, ap. 468, sector 3, O.P.57, București, RO	85
119724 B1	C 08 L 23/04; C 08 L 23/10; C 08 L 9/00	98-00730	16.03.1998	S.C. Icefs S.A., str.Uzinei nr.1, Săvinești, județul Neamț, RO	93
119723 B1	C 08 L 9/06; C 08 L 17/00	97-01277	10.07.1997	S.C. Cerelast- Institutul de Cercetări pentru Prelucrarea Elastomerilor S.A., șos Olteniței nr. 181 CP 79628 sector 4, București, RO; S.C. Romvelo Sa, str. 1 Mai nr. 40, Luduș, RO	92
119718 B1	C 07 D 311/32; A 61 K 33/24; A 61 K 33/26; A 61 K 33/30	98-00493	26.02.1998	S.C. Centrul de Cercetare și Prelucrare Plante Medicinale "Plantavorel" S.A., str. Cuza Voda Nr46, Piatra Neamț, RO	91
119726 B1	C 08 L 33/08	98-00382	25.02.1998	S.C. Romacril SA, str. Câmpului nr. 1, Râșnov, RO	94
119757 B1	H 02 J 3/16; H 03 K 17/56	a 2000 01176	30.11.2000	S.C. Ipa S.A., b-dul. Mircea Eliade nr.18, sector 1, București, RO	108
119710 B1	C 01 F 7/60	99-01300	07.12.1999	S.C. Resin S.R.L., str. Prof. Constantin Gibescu nr. 4, bl. D 10, ap. 1, Râmnicu Vâlcea, RO	89
119698 B1	B 24 B 41/02; B 23 Q 3/15	a 2000 00767	02.08.2000	S.C. World Machinery Works S.A., Calea Republicii nr. 205, Bacău, RO	83
119712 B1	C 02 F 1/26	a 2001 00352	28.03.2001	S.C. Carom S.A. Onești, str. Industriilor nr. 1, Onești, RO	89
119727 B1	C 09 D 5/08	a 2001 00503	10.05.2001	S.C. Icerp S.A., b-dul Republicii nr. 291 A, Ploiești, RO	94

Număr brevet	Clasa	Număr dosar	Data depozit	Titular	Pag.
119703 B1	B 63 C 7/12	a 2001 00038	17.01.2001	Scânteii Tudorel, str. Călugăreni nr. 18 bl. U8 ap. 96 sc. li et. li Cartier A. Vlaicu, Galați, RO	86
119760 B1	H 04 B 7/212; H 04 B 7/185; H 04 J 3/26; H 04 L 5/22	95-02216	16.06.1994	Skydata Corporation, 7780 Technology Drive, West Melbourne, Florida, US	110
119719 B1	C 07 D 409/06	99-00885	13.02.1998	Smithkline Beecham Corporation, One Franklin Plaza, Philadelphia, Pa 19103, Philadelphia, US	91
119730 B1	C 10 G 45/00	a 2003 00083	31.01.2003	Societatea Națională a Petrolului Petrom S.A., Sucursala Petrobrazii, Cod 0300, Brazi, Prahova, RO	95
119695 B1	B 01 J 29/40; B 01 J 29/46; B 01 J 21/00; B 01 J 10/00	99-00860	28.07.1999	Societatea Națională a Petrolului "Petrom" S.A. - Sucursala Incerp-Cercetare Ploiești, B-dul Republicii nr.291 A, Ploiești, RO	81
119742 B1	F 16 D 66/02; B 60 T 17/22	a 2000 00893	11.09.2000	Sofronescu Carmen-Mihaela, aleea Păcii nr. 2, bl. J, sc. 6, ap. 1, Dorohoi, județul Botoșani, RO	100
119693 B1	B 01 D 53/70	98-00186	02.08.1996	Solvay Soda Deutschland GmbH, Hans Bockler Allee 20, Hannover, DE	81
119687 B1	A 63 B 49/02; A 63 B 49/08; A 63 B 51/02; A 63 B 51/08	a 2002 00696	27.05.2002	Stoenescu Gheorghe, aleea Dealul Măcinului nr. 12 bl. M43, sc. A, et. 3, ap. 23, sector 6, București, RO	78
119704 B1	B 63 H 1/32	a 2001 01330	10.12.2001	Stoian P. Nicolae Cristian, str. N. Bălcescu nr. 21 bl. 27 sc. li et. 1 ap. 21, Balș, Olt, RO	86
119720 B1	C 07 F 9/38	98-00106	27.06.1996	Syngenta Limited, Syngenta European Regional Centre, Priestley Road, Surrey Research Park, Guildford, Guildford, Surrey, GB	92
119676 B1	A 01 N 37/46; A 01 N 43/08	97-00030	30.06.1995	Syngenta Participations Ag, Schwarzwaldallee 215, Basel, CH	73
119675 B1	A 01 N 37/46	97-00031	30.06.1995	Syngenta Participations Ag, Schwarzwaldallee 215, Basel, CH	73
119677 B1	A 01 N 43/836	97-01351	11.01.1996	Syngenta Participations Ag, Schwarzwaldallee 215, Basel, CH	74
119686 B1	A 61 K 9/14; A 61 K 31/12	95-01191	23.12.1993	The Wellcome Foundation Limited, Unicorn House 160 Euston Road Nw 12 Bp, Londra, GB	78
119680 B1	A 24 D 3/04	99-00058	19.01.1999	Tudor Paul Lucian, comuna Dragalina, județul Călărași, RO	75
119740 B1	F 04 B 17/00	98-01690	15.12.1998	Tudor Paul Lucian, comuna Dragalina, județul Călărași, RO	99
119689 B1	A 63 H 11/18; A 63 H 29/00	98-01544	05.11.1998	Tudor Paul Lucian, comuna Dragalina, județul Călărași, RO	79

Număr brevet	Clasa	Număr dosar	Data depozit	Titular	Pag.
119741 B1	F 16 B 11/00; C 09 J 5/00; C 09 J 5/02; C 09 J 5/04; C 09 J 5/10	98-01602	20.11.1998	Tula Invest S.R.L., str. Doamnei nr. 5, ap. 33, et. 9, sector 3, București, RO	100
119694 B1	B 01 J 23/00; C 02 F 9/04	a 2002 01084	07.08.2002	Universitatea din București, b-dul M. Kogălniceanu nr. 64 sector 5, București, RO	81
119707 B1	B 67 D 3/04	96-00378	23.02.1996	Universitatea Tehnică "Gh. Asachi" Iași, b-dul Copou nr. 22, Iași, RO	88
119690 B1	B 01 D 11/00; B 01 D 61/00	98-00659	27.02.1998	Universitatea Tehnică "Gheorghe Asachi", b-dul Copou nr.22, Iași, RO	80
119708 B1	C 01 B 17/22	a 2002 01133	19.08.2002	Uzinele Sodice Govora S.A., str. Uzinei nr. 2, Râmnicu Vâlcea, RO	88
119749 B1	G 01 M 3/24; F 17 D 5/06	a 2000 00753	27.07.2000	Yarc Design S.R.L., str. Fizicienilor nr. 13, bl. L1, ap. 8, Măgurele, județul Ilfov, RO	104
119714 B1	C 07 B 63/00	99-01211	04.05.1998	Zambon Group S.P.A., via Della Chimica, 9, I-36100, Vicenza, IT	90
119753 B1	G 10 D 7/02	a 2004 00545	16.06.2004	Zamfir Gheorghe, Calea Griviței nr. 148, bl. 1, sc. 5, et. 6, ap. 159, sector 1, București, RO	106
119755 B1	G 10 D 9/00	a 2004 00546	16.06.2004	Zamfir Gheorghe, Calea Griviței nr. 148, bl.1, sc. 5, et. 6, ap. 159, sector 1, București, RO	108
119754 B1	G 10 D 7/02	a 2004 00544	16.06.2004	Zamfir Gheorghe, Calea Griviței nr. 148, bl. 1, sc. 5, et. 6, ap. 159 sector 1, București, RO	107

**LISTA B.I. ELIBERATE ÎN
CONFORMITATE CU ART. 30 DIN
LEGEA NR. 64/1991 REPUBLICATĂ**

**BREVETE ELIBERATE
CONFORM LEGII NR. 64/1991, ALE CĂROR REZUMATE AU FOST PUBLICATE**

Nr. BI	Clasa	Nr. CBI	Data depozit	Nume titular	Nr. BOPI
107428 B1	C23C 22/66; C23C 22/67	141498	06.09.1989	INSTITUTUL DE METALE NEFEROASE ȘI RARE - IMNR - S.A.,BUCUREȘTI, RO	11/93
67907	C08F 2/18	92400	09.12.1977	COMBINATUL CHIMIC,RĂMNICU VÂLCEA, JUDEȚUL VÂLCEA, RO	-
78162	A61B 17/56	101823	28.07.1980	STAȚIA DE VERIFICARE ȘI ÎNTREȚINERE A APARATURII MEDICALE,BUCUREȘTI, RO	-
81888	H02K 11/00; H02P 5/40	106719	24.02.1982	INSTITUTUL POLITEHNIC,IAȘI, JUDEȚUL IAȘI, RO	-
84036	F25B 23/00	107142	02.04.1982	INSTITUTUL POLITEHNIC,BUCUREȘTI, RO	-
84105	E21B 33/128	106622	13.02.1982	INSTITUTUL DE STUDII ȘI PROIECTĂRI PENTRU ÎMBUNĂTĂȚIRI FUNCIARE,BUCUREȘTI, RO	-
85607	F22B 1/00; F22B 37/00	107470	10.05.1982	COMBINATUL DE UTILAJ GREU,CLUJ-NAPOCA, JUDEȚUL CLUJ, RO	-
87147	A61K 39/00; A61K 39/02; A61K 9/14	111314	17.06.1983	MINISTERUL APĂRĂRII NAȚIONALE,BUCUREȘTI, RO	-
87773	G01N 21/17; G01J 1/18	118555	29.04.1985	CENTRALA INDUSTRIEI POLIGRAFICE,BUCUREȘT I, RO	-
87774	G01N 21/17	118556	29.04.1985	CENTRALA INDUSTRIEI POLIGRAFICE,BUCUREȘT I, RO	-
89883	H02K 17/16; H02K 1/22	116629	12.12.1984	CENTRUL DE CERCETARE ȘTIINȚIFICĂ ȘI INGINERIE TEHNOLOGICĂ "ELECTROPUTERE",CRAI OVA, JUDEȚUL DOLJ, RO	-

Nr. BI	Clasa	Nr. CBI	Data depozit	Nume titular	Nr. BOPI
95341	C01B 31/06	123110	24.04.1986	MINISTERUL DE INTERNE,BUCUREȘTI, RO	-
98036	C08J 5/22; C08L 95/00; E04B 1/64	132186	13.02.1988	ÎNTEPRINDEREA DE MATERIALE IZOLATOARE,VASLUI, JUDEȚUL VASLUI, RO	-
98579	A61K 39/07	132745	26.03.1988	TEODORESCU RODICA,BUCUREȘTI, RO; TEODORESCU ILIE,BUCUREȘTI, RO; BOITAN ION,TÂRGU MUREȘ, JUDEȚUL MUREȘ, RO; TEODORESCU ALINA-SYLVIA-ROSEMARY,BUCUREȘTI, RO; MĂNESCU VERA,BUCUREȘTI, RO; GÎNGU FELICIA ELENA,BUCUREȘTI, RO	-
99801	C10G 21/00	137686	11.01.1989	INSTITUTUL DE CERCETĂRI, INGINERIE TEHNOLOGICĂ ȘI PROIECTARE PENTRU RAFINĂRII,PLOIEȘTI, JUDEȚUL PRAHOVA, RO	-
101570	B65G 21/04	133234	27.04.1988	ÎNTEPRINDEREA DE UTILAJ MINIER,SATU MARE, JUDEȚUL SATU MARE, RO	-
102737	H03K 3/64; G01S 13/08	136523	16.12.1988	MINISTERUL APĂRĂRII NAȚIONALE,BUCUREȘTI, RO	-
105631 B1	H01B 17/26	143315	18.12.1989	INSTITUTUL DE CERCETĂRI PENTRU RAFINĂRII ȘI PETROCHIMIE S.A.,PLOIEȘTI, JUDEȚUL PRAHOVA, RO	10/92
108182 B1	C22C 35/00	143547	29.12.1989	INSTITUTUL DE CERCETĂRI METALURGICE S.A.,BUCUREȘTI, RO	2/94

**LISTA B.I. PENTRU CARE AU FOST
ÎNREGISTRATE TRANSMITERI DE DREPTURI
CONFORM ART. 47 SAU ART. 48÷ART. 51 DIN
LEGEA NR. 64/1991 REPUBLICATĂ, SAU
MODIFICĂRI ÎN SITUAȚIA JURIDICĂ
CONFORM R55(11) LIT. u) ȘI PUNCTULUI 24
DIN ANEXA 1 A LEGII NR. 383/2002 PENTRU
APROBAREA O.G. NR. 41/1998 PRIVIND
TAXELE ȘI REGIMUL DE UTILIZARE A
ACESTORA**

MODIFICĂRI ADRESĂ TITULAR

Nr. CBI	Nr. BI	Adresă inițială	Adresă curentă
96-00979	118617	SYNGENTA LIMITED, 15 STANHOPE GATE, LONDRA, GB ;	SYNGENTA LIMITED, SYNGENTA EUROPEAN REGIONAL CENTRE, PRIESTLEY ROAD, SURREY RESEARCH PARK, GUILDFORD, GUILDFORD, SURREY, GB

MODIFICĂRI NUME TITULAR

Nr. CBI	Numar BI	Nume inițial	Nume curent
96-02058	114868	LES LABORATOIRES AETERNA INC., QUEBEC, CA ;	AETERNA ZENTARIS INC., QUEBEC, CA
98-01250	118355	ZENECA LIMITED, LONDRA, GB ;	SYNGENTA LIMITED, LONDRA, GB
97-01812	118591	KAMMERER GMBH, OSNABRUCK, DE ;	AHLSTROM OSNABRUCK GmbH, OSNABRUCK, DE
94-01472	111138	SC " ELECTROCENTRALE BUCUREȘTI" SA BUCUREȘTI	SOCIETATEA COMERCIALĂ "COMPLEXUL ENERGETIC CRAIOVA" S.A. CRAIOVA

MODIFICĂRI NUME TITULAR

Nr. CBI	Numar BI	Nume inițial	Nume curent
96-02058	114868	LES LABORATOIRES AETERNA INC., QUEBEC, CA ;	AETERNA ZENTARIS INC., QUEBEC, CA
98-01250	118355	ZENECA LIMITED, LONDRA, GB ;	SYNGENTA LIMITED, LONDRA, GB
97-01812	118591	KAMMERER GMBH, OSNABRUCK, DE ;	AHLSTROM OSNABRUCK GmbH, OSNABRUCK, DE

LICENȚE ÎNREGISTRATE LA B.I.

Nr. CBI	Nr. BI	Titular brevet	Beneficiar licență	Tip licență	Data de când produce efect față de terți	Data când expiră contractul de licență
93-00166	108373	ȘERBAN VIOREL, BUCUREȘTI, RO	SIGMA-STAR-SERVICE S.R.L., BUCUREȘTI, RO	neexclusivă	28.02.2005	10.02.2013
95-02111	111124	DĂNCIULESCU RADU, BUCUREȘTI, RO ; DINU DANIEL, BUCUREȘTI, RO ;	RADAN MOTOR S.R.L., BUCUREȘTI, RO	exclusivă	28.02.2005	04.12.2015
a 2001 00877	118229	PASCU CONSTANTIN, BUZĂU, JUDEȚUL BUZĂU, RO ;	TEHNO BIONIC S.R.L.-BUZĂU, BUZĂU, JUDEȚUL BUZĂU, RO	neexclusivă	28.02.2005	02.08.2021

CESIUNI BREVETE DE INVENȚIE

Nr. CBI	Nr. BI	Titular inițial	Noul Titular
142817	109177	THYSSEN UMFORMTECHNIK GmbH (SRL), REMSCHEID, DE ;	THYSSEN UMFORMTECHNIK LUDWIGSFELDE GmbH, LUDWIGSFELDE, DE
145944	107656	F. HOFFMAN-LA ROCHE AG, BASLE, CH ;	DOMPE' INTERNATIONAL S.A., LAUSANNE, CH
148007	109056	HENKEL KOMMANDITGESELLSCHAFT AUF AKTIEN, DUSSELDORF, DE ;	COGNIS DEUTSCHLAND GMBH & CO. KG, DUSSELDORF, DE
148924	112866	NOVARTIS AG, BASEL, CH ;	FERRING INTERNATIONAL CENTER S.A., LAUSANNE, CH
a 2000 00422	117126	PASCU CONSTANTIN, BUZĂU, JUDEȚUL BUZĂU, RO ;	TEHNOBIONIC S.R.L., BUZĂU, JUDEȚUL BUZĂU, RO
a 2000 00579	118114	CIUHRII MIRCEA, BUCUREȘTI, RO ;	INSECT FARM S.A., BUCUREȘTI, RO
a 2000 01236	119284	NEDA-COJOCARU TUDOR, BRAȘOV, JUDEȚUL BRAȘOV, RO ; NEDA-COJOCARU IOANA, BRAȘOV, JUDEȚUL BRAȘOV, RO ;	COMBINAT - HY S.R.L., BRAȘOV, JUDEȚUL BRAȘOV, RO
93-00338	107249	POP GRIGORE, BUCUREȘTI, RO ;	ECOSIN TECHNOLOGIES S.R.L., BUCUREȘTI, RO
94-01289	116335	KONINKLIJKE GIST-BROCADES N.V., DELFT, NL ;	DSM GIST HOLDING B.V., TE HEERLEN, NL
94-01798	110244	CURTESCU MIHAI, BUCUREȘTI, RO ; MIHEI ALEXANDRU, BUCUREȘTI, RO ; MATEI MARIANA, BUCUREȘTI, RO ; SPIRIDON NICOLAI, BUCUREȘTI, RO ; MATEI EMIL, BUCUREȘTI, RO ; LEU MARINELA, BUCUREȘTI, RO ; DRĂGUȘIN MITICĂ, BUCUREȘTI, RO ;	C&C CONSULT S.R.L., BUCUREȘTI, RO
95-01492	113392	HUIU ISPAS, TÂRGOVIȘTE, JUDEȚUL DÂMBOVIȚA, RO ; IANCULESCU MIRCEA, TÂRGOVIȘTE, JUDEȚUL DÂMBOVIȚA, RO ; MĂREȘ ALEXANDRU, PLOIEȘTI, JUDEȚUL PRAHOVA, RO ;	UPET S.A., TÂRGOVIȘTE, JUDEȚUL DÂMBOVIȚA, RO
96-01264	112572	EXCELENT S.A., BUCUREȘTI, RO ;	KANDIA-EXCELENT S.A., BUCUREȘTI, RO

Nr. CBI	Nr. BI	Titular inițial	Noul Titular
96-01265	112571	EXCELENT S.A., BUCUREȘTI, RO ;	KANDIA-EXCELENT S.A., BUCUREȘTI, RO
96-01266	112567	EXCELENT S.A., BUCUREȘTI, RO ;	KANDIA-EXCELENT S.A., BUCUREȘTI, RO
96-01603	112154	EXCELENT S.A., BUCUREȘTI, RO ;	KANDIA-EXCELENT S.A., BUCUREȘTI, RO
96-01604	112568	EXCELENT S.A., BUCUREȘTI, RO ;	KANDIA-EXCELENT S.A., BUCUREȘTI, RO
96-01605	112569	EXCELENT S.A., BUCUREȘTI, RO ;	KANDIA-EXCELENT S.A., BUCUREȘTI, RO
96-01970	118293	ROSSIGNOL JEAN-FRANCOIS, CLEARWATER, FLORIDA, US ;	ROMARK LABORATOIRES L.C., TAMPA, FLORIDA, US
97-00874	116766	WHITEHALL LABORATORIES LIMITED, MAIDENHEAD, BERKSHIRE, GB ;	WYETH, MADISON, NEW JERSEY, US
98-00971	118012	BOMBARDIER TRANSPORTATION (TECHNOLOGY) GERMANY GmbH, BERLIN, DE ;	GREENBRIER GERMANY GMBH, HAMELN, DE
98-01547	118523	INHALE THERAPEUTIC SYSTEMS, PALO ALTO, CALIFORNIA, US ;	NEKTAR TERAPEUTICS, SAN CARLOS, CALIFORNIA, US
99-00571	117755	EXCELENT S.A., BUCUREȘTI, RO ;	KANDIA-EXCELENT S.A., BUCUREȘTI, RO

**CORECTURI ALE ERORILOR MATERIALE,
CONȚINUTE ÎN DOCUMENTAȚIA PUBLICATĂ**

Tabel cu erorile apărute în textul documentelor de brevet publicate

Număr brevet si/sau dosar	Tip document publicat	Tip document, în urma corecturii, cf. Instr. 63	Localizare a erorii Cod INID, linia sau figura	Text initial	Text corect
89883			pag.1 (73)	...ȘTIINȚIFICĂ TEHNOLOGICĂ ELECTROPUTERE,ȘTIINȚIFICĂ ȘI INGINERIE TEHNOLOGICĂ "ELECTROPUTERE" ; ...
			pag.1 (72)	...ILIESCU MARIUS, CRAIOVA, JUDEȚUL DOLJ, RO; PRUSCOV NICOLAE...	...ILIESCU MARIUS, CRAIOVA, JUDEȚUL DOLJ, RO; PRUSCOV NICOLAE...
102738			pag.1 (72)	... BÂRSETI MIRCEA, BUCUREȘTI, RO; BÂRSETI CĂLIN , BUCUREȘTI, RO; ...
117003	C1	C9	rândul 321	...valori de corecție (Δd) m variabilă...	..valori de corecție (Δd) variabilă...
119441	B1	B8	BOPI 11/2004 pag.1(71), pag.88	S.C. "AQUATOR" S.R.L., BUZĂU, RO	AQUATOR S.R.L., BUZĂU, JUDEȚUL BUZĂU, RO
			pag.1(73), pag.88, 119, 123	S.C. "AQUATOR" S.R.L., BUZAU , RO	AQUATOR S.R.L., BUZĂU, JUDEȚUL BUZĂU, RO
			pag.1 (72), pag. 88	PASCU CONSTANTIN, BUZĂU, RO	PASCU CONSTANTIN, BUZĂU, JUDEȚUL BUZĂU, RO
			pag.1 (74)	..."LAZĂR ELENA", BUZĂU	..."LAZĂR ELENA", BUZĂU, JUDEȚUL BUZĂU, RO

Număr brevet si/sau dosar	Tip document publicat	Tip document, în urma corecturii, cf. Instr. 63	Localizarea erorii Cod INID, linia sau figura	Text initial	Text corect
119462	B1	B8	pag.1 (71), (73), pag.97, pag.120, 123	S.C. "VIROMET" S.A., VICTORIA, RO	VIROMET S.A., VICTORIA, JUDEȚUL BRAȘOV , RO
			pag.1(72), pag.97	IONESCU NICULINA, VICTORIA, RO	IONESCU NICULINA, VICTORIA, JUDEȚUL BRAȘOV , RO
119472	B1	B8	BOPI 11/2004 pag. 100 (57), rândul 2	...din materiale nemetalice, care pot fi armate...	...din materiale nemetalice sau neferoase , care pot fi armate...
			pag.101 (57), rândul 3	...segmente (7) interioare...	...segmente (g) interioare...
			pag.101 (57), rândul 6	...a curgerii amestecului de fluide...	...a curgerii lichidelor sau amestecului de fluide..
			pag.1 descriere (57); rândul 2	...din materiale nemetalice, care pot fi armate...	...din materiale nemetalice sau neferoase , care pot fi armate...
			pag.1 descriere (57) rândul 16	...segmente (7) interioare...	...segmente (g) interioare...
			pag.1 descriere (57) rândul 21	...a curgerii amestecului de fluide...	...a curgerii lichidelor sau amestecului de fluide..
119475	B1	B8	BOPI 11/2004 pag.1 (71), (73), 102, 121, 125	CONFIND S.R.L., CÂMPINA, RO	CONFIND S.R.L., CÂMPINA, JUDEȚUL PRAHOVA , RO
			pag.1 (72), pag.102	MILOIU DRAGOȘ, BĂNEȘTI, RO	MILOIU DRAGOȘ, BĂNEȘTI, JUDEȚUL PRAHOVA , RO

Număr brevet si/sau dosar	Tip document publicat	Tip document, în urma corecturii, cf. Instr. 63	Localizarea erorii Cod INID, linia sau figura	Text initial	Text corect
119484	B1	B8	BOPI 11/2004 pag.1 (71), (73), pag.107, 121, 125	... MOINEȘTI, BACĂU, RO;... MOINEȘTI, BACĂU, RO;...MOINEȘTI, BACĂU, RO	... MOINEȘTI, JUDEȚUL BACĂU, RO;... MOINEȘTI, JUDEȚUL BACĂU, RO; ... MOINEȘTI, JUDEȚUL BACĂU, RO
			pag.1 (72), pag.107	... MOINEȘTI, BACĂU, RO; AVRAM ALEXANDRU, MOINEȘTI, BACĂU, RO;...MOINEȘTI, BACĂU, RO	... MOINEȘTI, JUDEȚUL BACĂU, RO; AVRAM I. ALEXANDRU, MOINEȘTI, JUDEȚUL BACĂU, RO;...MOINEȘTI, JUDEȚUL BACĂU, RO
119551	B1	B9	linia 871	poliizobutilenă,	poliizobutilenă, și
			linia 872	ester și/sau ester amide	esteri/ și/sau ester amide

**PROTECȚIE TRANZITORIE
ACORDATĂ TITULARULUI
DE BREVET DE INVENȚIE**

Legea nr. 93/1998

In cadrul acestui capitol, vor fi publicate următoarele date: datele bibliografice și rezumatele brevetelor de invenție, aranjate în ordinea simbolului principal al clasificării internaționale a brevetului de invenție.

Semnificația codurilor INID folosite în prezenta secțiune:

- (11) numărul brevetului de invenție cu protecție tranzitorie acordată;
- (41) data publicării cererii de acordare a protecției tranzitorii; BOPI nr.;
- (42) data publicării hotărârii de acordare a protecției tranzitorii; BOPI nr.;
- (21) numărul cererii de acordare a protecției tranzitorii;
- (22) data depozitului cererii de brevet de invenție de referință;
- (23) data acordării protecției tranzitorii;
- (24) data înregistrării cererii de acordare a protecției tranzitorii;

- (30) prioritate;
- (86) numărul și data cererii internaționale (regionale sau PCT);
- (87) numărul și data publicării cererii internaționale (regionale sau PCT);

- (71) solicitantul cererii de protecție tranzitorie pentru brevetul de invenție;
- (73) numele sau denumirea titularului certificatului de protecție tranzitorie pentru brevetul de invenție;
- (72) numele și prenumele inventatorilor declarați;
- (74) mandatar;

- (51) clasa, conform clasificării internaționale;
- (54) titlul invenției;
- (57) rezumatul invenției;
- (56) documente din stadiul tehnicii

Descrierile, revendicările și desenele pentru care s-au luat hotărâri de acordare a protecției tranzitorii, publicate în acest număr al BOPI, conform Legii nr. 93/1998, **sunt accesibile publicului.**

Impotriva hotărârii de acordare a protecției tranzitorii, persoanele interesate pot formula contestații la comisia de reexaminare, termen de 30 de zile de la comunicare, conform Legii nr. 93/1998.

II. Coduri din Grupa 3 /ST.16

T - Certificat de protecție tranzitorie în baza unui brevet de invenție eliberat și aflat în vigoare în țara de origine;

T1 - Traducerea revendicărilor cererii de brevet european;

T2 - Traducerea fasciculusului brevetului de invenție european;

T3 - Traducerea revendicărilor modificate în urma unei opuneri, ale brevetului european;

T8 - Pagina de capăt retipărită ca urmare a unor corecturi referitoare la datele bibliografice, părți din text, desene sau formule chimice cuprinse în pagina de capăt a unei cereri de brevet de invenție europeană publicată sau a unui brevet de invenție european publicat.

T9 - Document deja publicat, dar retipărit, parțial sau complet, ca urmare a unor corecturi a oricărei părți dintr-o cerere de brevet de invenție europeană sau dintr-un brevet european de invenție.

III. Coduri din Grupa 4/ ST.16

M - Certificat suplimentar - (cod neutilizat încă, se va utiliza după adoptarea legii privind certificatul suplimentar pentru produse farmaceutice sau fitosanitare).

**LISTA CERTIFICATELOR DE PROTECȚIE
TRANZITORIE, PENTRU BREVETELE
DE INVENȚIE, ELIBERATE
CONFORM LEGII 93/1998**

Certificate de protecție tranzitorie pentru brevete de invenție, eliberate conform Legii 93/1998.

Nr. brevet	Nr. cerere	NR. BOPI în care a fost publicată hotărârea de acordare a protecției tranzitorii	Titular
2.371T	98-20374	01/2005	C.I.V. CONSORZIO ITALIANO VIVAISTI , S. GIUSEPPE DI COMACCHIO FE, IT
2.372T	98-20020	01/2005	GLAXO GROUP LIMITED , GREENFORD, MIDDLESEX, GB
2.373T	98-20210	01/2005	GLAXO GROUP LIMITED , GREENFORD, MIDDLESEX, GB
2.374T	98-20357	01/2005	WYETH HOLDINGS CORPORATION, MADISON, NEW JERSEY, US
2.375T	98-20256	01/2005	JOHNSON MATTHEY INC. , VALEY FORGE, PENNSYLVANIA, US

DIVERSE

- **LISTA CONSILIERILOR ÎN PROPRIETATE INDUSTRIALĂ ȘI A MANDATARILOR AUTORIZAȚI**
- **CENTRE REGIONALE, PENTRU PROMOVAREA PROPRIETĂȚII INDUSTRIALE, ÎN ROMÂNIA**
- **ANUNȚURI OFICIALE**
- **MATERIALE INFORMATIVE, DIN DOMENIUL PROPRIETĂȚII INDUSTRIALE**

ROMÂNIA
OFICIUL DE STAT PENTRU INVENȚII ȘI MĂRCI

ORDIN nr. 157

24 iulie 1997

Directorul general al Oficiului de Stat pentru Invenții și Mărci,

Având în vedere prevederile art.14 alin.3 din Legea 64/1991 privind brevetele de invenție și regula 2,5 din H.G. 152/92 referitoare la profesia de consilier în proprietate industrială,

ORDIN:

Art.1. Persoanele ale căror nume figurează în lista anexă la prezentul Ordin, precum și firmele specializate în proprietate industrială se înscriu în **REGISTRUL NAȚIONAL AL CONSILIERILOR ÎN PROPRIETATE INDUSTRIALĂ**, cu menționarea specializării.

Art.2. Prezentul ordin se va publica în Buletinul Oficial de Proprietate Industrială.

DIRECTOR GENERAL,

AGENȚIILE SPECIALIZATE ÎN PROPRIETATE INDUSTRIALĂ
Pentru luna februarie 2005

Data înființării	Nr. registru agenții	Denumirea completă a cabinetului/agenției Adresa Consilieri cu drept de practică	Domenii	Statut juridic
27.03.1991	001	S.C. INVENTA – AGENȚIE DE PROPRIETATE INTELLECTUALA S.R.L. București, Bdul Comeliu Coposu nr. 7, bl. 104, sc. 2, ap.31, sect.3, cod 030602, Tel: 021/3200285, Fax: 021/3228325, e-mail: inventa@mc.ro, inventa@mark-patent.ro GSM: 0744 324510, 0744 339649 Ing. Țuluca Doina, Prof. univ. dr. ing. Țurcanu Constantin, Farm. Rădulescu Mioara, Dr. ing. Lorent Alexandru, Ing. Velțan Loredana, Av. Soare Liliana, Ing. Secăreanu Doina, Ing. Țurcanu Costin Radu	Brevete Mărci Desene Topografii	SRL
29.05.1991	002	CABINET ENPORA S.R.L. București, Șos. Iancului nr. 7, bl. 109, sc. B, ap. 46, sect. 2, cod postal 021712, Tel: 021/2501634, Fax: 021/2507927, e-mail: pop@patents.ro; pop@enpora.com Ing. Pop Virginia Daisy, Ing. Pop Călin Radu, Ing. Constantin Adrian, Ing. Popescu Bianu Anca, Jur. Frisch Crina Nicoleta, Ing. Velicu Anca	Brevete Mărci Desene Topografii	SRL
23.07.1991	003	S.C. PATENTMARK S.R.L. București str. Dr. N. Tumescu nr. 2, sector 5, cod 050467 Tel: 021/3121669, Fax: 021/2233963, stema@pcnet.ro Mohonea Liliana, Mohonea Cristian, Borlan T. Radu, Marinescu Ruxandra	Brevete Mărci Desene Topografii	SRL
18.12.1991	004	S.C. RODALL S.R.L. București, Str. Polonă nr. 115, bl. 15, sc. A, ap. 19 sector 1, cod 010497, Tel: 021/2108342, GSM: 0722 652111, Fax: 021/2105794, rodall@b.astral.ro Jur. Bălan Gheorghică, Bălan Valeria, Pițu Dalila	Brevete Mărci Desene Topografii	SRL
25.08.1992	005	S.C. INTELECT S.R.L. Oradea, B-dul Dacia nr. 48 Bl. D10, Ap.3, Tel: 0259/253847, Fax: 0259/268094, OP 9-CP 128, cod 410346, e-mail: intelect@rdslink.ro, GSM: 0745 040831 Buzlea Elisabeta, Buzlea Mircea Valentin, Buzlea Narcisa Florica, Nițu Ion, Petrache Octavian	Brevete Mărci Desene Topografii	SRL
08.09.1992	006	A.G.V. - AGENȚIE DE PROPRIETATE INDUSTRIALĂ S.R.L. București, B-dul Magheru, nr. 9, sc. 2, etaj 9, ap. 89, Sector 1, PO BOX 22-246, Tel/Fax: 021/3153684, Ing. Voicu Alexandra	Brevete Mărci Desene Topografii	SRL

04.12.1992	008	SC CONSTANTIN GHIȚĂ OFFICE SRL Timișoara, str. Take Ionescu nr. 24-28 sc. B ap. 2 judetul Timiș, cod 300042, Tel/Fax: 0256/435976, GSM: 0744 162462, e-mail: ghiță@mail.dnttm.ro, Ing. Ghiță Constantin	Brevete Mărci Desene	SRL
05.01.1993	009	CABINET DE PROPRIETATE INDUSTRIALĂ S.I. Timișoara, Str. Moise Dobosan nr.110, cod poștal 300600, GSM: 0722 984909, Tel/Fax: 0256/475105, e-mail: ioan_sovar@yahoo.com Șovar Ioan	Brevete Mărci Desene	SRL
13.05.1993	010	S.C. ROMINVENT S.A București, Str. Ermil Pangratti nr. 35, et.1, sect.1, cod 011882, Tel: 021/2312515, 2312541, Fax: 021/2312550, 2312454, e-mail: office@rominvent.ro Ing.Enescu Lucian, Dr. ec. Liviu Cabariu Chim. Larion Sonia, Fil. Rodica Bucătaru, Jur. Mocanu Ion, Fiz. Nicolaescu Daniella, Ing. Corina Duțulescu, Ec. Ghenu Mihaela, Ing. Teodorescu Mihaela, Ing. Rădulescu Melania, Ing. Cosmina Fierăscu, Ing. Ploșcă Daniel, Ing. Spătaru Daniela, Ing. Alexandra Hașiu, Dr. Ing. Cristina Popa, Ec. Joitoiu Andreea Simona, Ing. Năstase Cristian, Bio.Enescu Miruna, Dr. Florea Ileana Maria, Dumitrescu Artemis Sorina, Pavel Sorin Eduard	Brevete Mărci Desene Topografii	SA
17.07.1993	011	CABINET INDIVIDUAL "INDEPENDENT PROPINI AGENT" București, sector 5, Str. Fabrica de chibrituri nr. 42, cod 050183, Tel.: 021/3352938, GSM: 0722 610634 Nicolae Ioan	Brevete Mărci Desene Topografii	CI
03.01.1994	012	AGENTIE DE PROPRIETATE INDUSTRIALA COSTIN SNC Baia Mare, Str. Șoimului nr. 5, cod 430155 Tel/Fax: 0262/276426, GSM: 0744 966079 Costin Nicolae	Brevete Mărci Desene	SNC
13.03.1995	014	PERSOANĂ FIZICĂ INDEPENDENTĂ TĂTARU DOINA Piatra Neamț, Str. Apele Minerale nr. 4. cod 610121 Tel: 0233/223602, e-mail: doina_tataru@msn.com Tătaru Doina	Brevete Mărci Desene	PF
30.03.1995	015	S.C. CABINET M. OPROIU - CONSILIERE ÎN PROPRIETATE INTELECTUALĂ SRL București, Str. Popa Savu, nr. 42, parter, sector 1, cod 011434, Tel: 021/2602833; 021/ 2602834, Fax: 021/2602836; 021/2602835, P.O.Box 2-229, e-mail: office@oproiu.ro Oproiu Margareta, Vasilescu Raluca, Sturza Ioana, Lazăr Delia, Marin Elena, Ene Silvia, Pătrascu Georgiana, Petrea Dana Maria, Oana Alina Sturza, Oana Țambrea, Filippi Valentina	Brevete Mărci Desene Topografii	SRL

21.05.1996	017	AGENȚIA DE PROPRIETATE INDUSTRIALĂ "LABIRINT" Arad, Str. Coriolan Petreanu nr. 28, cod 310151 Tel/Fax: 0257/255842, GSM: 0722 458129, e-mail: labirint@arad.ro Ing. Ivanca Maria	Brevete Mărci Desene	CI
14.11.1996	018	SC INTEGRATOR Consulting SRL Cluj Napoca, str. Dunării nr. 25 bl.C1 ap.5, , jud. Cluj, cod 400593 Tel/Fax: 0264/442817, GSM: 0745235585, e-mail: dorin.isoc@aut.utcluj.ro Isoc Dorin	Brevete Mărci Desene	SRL
1997	019	LOYAL PARTNERS -AGENȚIE DE PROPRIETATE INTELECTUALĂ Galati, Str. Brailei nr.210 bis, bl.C3B, ap.10, cod 800408Tel/Fax: 0236/464847, GSM: 0722 744241, e-mail: loyal@xnet.ro Pușcașu Dan	Brevete Mărci Desene Topografii	SRL
01.07.1997	020	AGENȚIE DE PROPRIETATE INTELECTUALĂ ȘI TRANSFER DE TEHNOLOGIE -AGPITT-SRL București, B-dul Libertății nr. 12, bl.113, sc.2, ap.28, sector 4; cod 040129, CP 42-106, Tel: 3360206; 3372981;Fax: 021/3372981, GSM: 0744293552; 0724539752, e-mail: faighenov@xnet.ro; office@agpitt.ro Faighenov Marioara	Brevete Mărci Desene	SRL
10.07.1997	016	S.C. MILENIUL 3 SRL Pașcani, Str. Moldovei nr. 10, bl. Crinul, sc. A, ap. 28, jud Iași, cod 705200, Tel/Fax: 0232/719190; GSM: 0740 820582 Ing.Burțilă Ioan	Brevete Mărci Desene	SRL
03.10.1997	021	LAZĂR ELENA CABINET DE PROPRIETATE INDUSTRIALĂ Buzău, Str.Unirii, Bl.16C,Et.3, Ap. 12, cod 120013, OP 1, CP 52, Tel./Fax:0238/435982 GSM: 0723 328633 Lazăr Elena	Brevete Mărci Desene Topografii	CI
29.10.1997	022	PERSOANĂ FIZICĂ INDEPENDENTĂ BARBU GHEORGHE MIRCEA București, Șos Iancului nr.21, bl. 106A,sc.B, ap.73, sect.2, Tel/Fax : 021/6536608, e-mail : bmircea@mailbox.ro Barbu Gheorghe Mircea	Brevete Mărci Desene	CI
02.12.1997	023	S.C. " HARCOV" A.P.I. S.R.L. Sfântu Gheorghe, jud. Covasna, Str. Nicolae Iorga nr. 61, bl. 10E, sc. B, ap. 9, cod 520089, Tel: 0267/352267, GSM : 0744435291 Stanciu Adelina	Brevete Mărci Desene	SRL

18.12.1997	024	AGENȚIE DE PROPRIETATE INDUSTRIALĂ ȘI TRANSFER TEHNOLOGIC « STOIAN IOAN » Roman, Bd. Republicii, bl. 46, sc. C, ap. 35, cod 611146 jud. Neamț, Tel/Fax : 0233/739441, GSM : 0745 643738 Stoian Ioan	Brevete Mărci Desene	CI
30.01.1998	025	INCOR – CORPADE ALEXANDRU Brașov, Str. C-tin Vodă Brâncoveanu nr. 54, et.1, ap. 4, cod 500132, Tel : 0268/513577 Corpade Alexandru	Brevete Mărci Desene Topografii	PF
1998	007	SC ROMPROSPER SERVIMPEX SRL Agentie de proprietate intelectuala „PIVA”® București, Șos. Mihai Bravu nr. 294, bl.6,sc.B, ap. 63, sector 3, cod 030319, Tel/Fax: 021/3222857, 021/3207419, Mobil:0744654128;0744536405 e-mail: piva@hades.ro, piva@xnet.ro Pioaru Grațiea, Pioaru Raluca Andreea	Mărci Desene Brevete	SRL
1998	048	PETRU COSTINESCU-DICOSTI București, Str. Viorele nr. 30, bl. 20 A, ap. 23, sector 4, cod 040428, CP 53-107 , Tel: 021/3303162, e-mail: pcostinescu@fx.com Petru Costinescu	Brevete Mărci Desene	CI
27.04.1998	026	PIDES-CABINET DE PROPRIETATE INDUSTRIALĂ București, Str. Valea Buzăului, nr. 10, bl. G30, ap. 36, sector 3, cod 032334, Tel : 3455351 GSM : 0723 708632, e-mail: sova@cna.ro ing. Șova Dan Eugen	Brevete Mărci Desene Topografii	CI
23.02.1999	027	SZENTE SÁNDOR Odorheiu Secuiesc, str. Victoriei, nr. 41,bl.U6, et.1, ap.4, jud. Harghita,cod poștal 535600, Tel : 0266/219143, e-mail : prooffice@szente.ro Szente Sándor	Brevete Mărci Desene	CI
21.07.1999	028	SC NOWAPATENT SRL OP1-CP5, MEDIAS, cod 833273, jud. Sibiu, Tel : 0269/841373 ; 0264/833273, Fax : 0269/833273 e-mail : nowapatent@birotec.ro office@nowapatent.ro Fulea Maria	Brevete Mărci Desene	SRL
30.08.1999	029	CABINET DE PROPRIETATE INDUSTRIALĂ “BIONPI” București, Calea Dorobanților 126-130 Bl. 8, et. 9 Ap. 50 sector 1, cod 010577, Tel/Fax: 021/2316549, GSM: 0723 187944, e-mail: bionpi@hotmail.com; bionpi@fx.ro Ing. Ion Rodica Cocuța	Brevete Mărci Desene	CI

12.11.1999	030	AGENȚIE DE CONSULTANȚĂ ÎN PROPRIETATE INTELLECTUALĂ ȘI TRANSFER DE TEHNOLOGIE « SPRÎNCEANU NICOLAE » Drobeta Turnu Severin, Str. Gheorghe Ionescu Sisești nr. 96, bl.E2, sc.1, et. 3, ap.8, cod 220212, Tel/Fax : 0252/311690, Mobil :0721796318 e-mail: nicolaesprinceanu@yahoo.com Nicolae Sprînceanu	Brevete Mărci Desene	CI
21.01.2000	031	CABINET INDIVIDUAL IVĂNESCU GABRIEL DAN Brașov, Str. Al. I. Cuza nr. 58 ap. 7, cod 500085, Tel/fax:0268/471650, GSM:0722248415, e-mail: d.ivanescu@xnet.ro Ivănescu Gabriel Dan	Brevete Mărci Desene	CI
15.02.2000	032	CABINET INDIVIDUAL ANGHEL LUMINIȚA DOINA București, Str. Gherghitei Nr.1, Bl.94B, Sc. B, Ap.76, Sector 2, Tel/Fax :021/2407985,GSM : 0723301706 e-mail : anghel.doina@rdslink.ro Ing.Av.Anghel Luminita Doina	Brevete Mărci Desene	CI
24.08.2000	033	APOSTOL SALOMIA P.F.A. Galați, Str. Regiment 11 Siret nr. 15, bl. E4, Et.3, ap. 54, cod 800333,Tel/Fax : 0236/436437 GSM 0766765027 Ing.Apostol Salomia	Brevete Mărci Desene	CI
07.09.2000	034	AGENȚIA DE PROPRIETATE INDUSTRIALĂ - APIA SRL București, Str. Romancierilor nr. 5, bl.C14, sc.B, ap.41, sector 6, cod 061791, OP23-CP11, Tel/Fax: 021/7783100, GSM: 0745 031557, e-mail: ag_apia@dial.kappa.ro Site: www.mark-apia.ro Visalom Theodor	Mărci	SRL
17.10.2000	035	PERSOANĂ FIZICĂ INDEPENDENTĂ BERCEANU MARIA AURELIA București, Str. Cogîlnic 25, sector 3, Tel: 021/3264568 GSM:0744954085, berceanu_maria_aurelia@yahoo.com Berceanu Maria Aurelia	Brevete Mărci	PF
25.10.2000	037	PERSOANĂ FIZICĂ INDEPENDENTĂ MATEI ELENA Bacău, Str. Alecu Russo, bl. 33, Et.6,sc. C, ap.26, cod 600133, Tel: 0234/160424 Matei Elena	Mărci	CI

20.11.2000	038	CABINET INDIVIDUAL' ION FLOREA' București, Calea Dorobanților 126-130, bl.8,et.9,ap.50, sector 1, cod 010577, Tel/Fax: 021/2316549, GSM: 0723185998, e-mail: bionpi@rol.ro Ing.Ion Florea	Mărci	CI
28.11.2000	039	CABINET IN DIVIDUAL GREAVU DOINA MARIANA Sibiu, str. Constantin Noica, bl. 2, ap.21, cod 550169 Tel:0269/218500,Fax:0269/212170, Mobil:0766489179 Ing. Greavu Doina Mariana	Brevete Mărci Desene	CI
11.12.2000	040	INTEL PROTECT Brașov, B-dul M. Kogălniceanu, nr. 20, bl. 1k, sc. C-D, cod 500173, Tel: 068/413117, Fax: 0268/477333, GSM: 0744 355100 e-mail: intelprotect@ccibv.ro Coșescu Camelia, Axente Elena	Brevete Mărci Desene Topografii	SRL
08.01.2001	041	CABINET "CECIU GABRIELA" CONSULTANȚĂ ÎN DOMENIUL PROPRIETĂȚII INTELLECTUALE Timișoara, Str. Narciselor, nr. 6, sc. A, ap. 110, jud. Timis, cod postal 300024, Tel/Fax.: 0256/494846; GSM: 0745 388039, e-mail: gabrielaceciu@hotmail.com Ing.Ceciu Gabriela	Brevete Mărci Desene	CI
10.01.2001	042	VLAD CONSTANTIN Constanta, Bd. 1 decembrie 1918 nr. 5, bl. F16, ap.34, cod 900711, Tel/Fax: 0241/625643, GSM: 0722 370300, e-mail: vlad@gmb.ro Vlad Constantin	Brevete Mărci Desene	CI
07.02.2001	043	PERSOANĂ FIZICĂ INDEPENDENTĂ FÎNTÎNĂ RAUL – SORIN Brașov, Str. Griviței nr. 69, bl. 29, sc. D, ap.32, cod 500198Tel: 0268/427713, Fax: 0268/422100, e-mail: raulfantana@ronline.ro Fîntînă Raul Sorin	Brevete Mărci Desene	PF
28.02.2001	044	PERSOANĂ FIZICĂ LARCO IOAN Iași, Bdul. Independenței nr. 23, bl. B 1-5, Tr. 5. et. 5, ap. 17, cod 700101, Tel. 0232/311146 Larco Ioan	Brevete Mărci Desene Topografii	PF
05.03.2001	045	BIROU DE PROPRIETATE INDUSTRIALA BROJBOIU DUMITRU ADRIAN FLORINEL Pitești, Bd. Republicii, bl.212,sc. D, ap.16, jud.Argeș, cod 110177, Tel/Fax.: 0248/637961, GSM: 0745 143095,e-mail: adrian brojboiu@k.ro Brojboiu Dumitru Adrian Florinel	Brevete Mărci Desene	CI

12.04.2001	047	INTELLECTUAL PROPERTY OFFICE SRL București, Str. Alexandru Moruzzi nr. 6, bl. B6, sc. 2, ap.62, sector 3, cod 031155, Tel/Fax.: 021/3262388, GSM: 0745 094241, e-mail: ipo@fx.ro Ciuda Berivoe Anca	Brevete Mărci Desene	SRL
07.05.2001	049	CABINET MUȘATESCU ANDRA OANA București, Str. Drumul Taberei nr. 71, bl.TD42, sc.1, et.4, ap.28, sector 6, cod 061366, GSM: 0722 879810, e-mail: amusatescu@dnt.ro Mușatescu Andra Oana	Brevete Mărci Desene	PF
2001	050	CABINET ACSINTE PAULA-ADRIANA București, str. Maior Coravu Ion, nr.1-7, bl. C4, ap.85, Tel/fax: 021/2507396, GSM: 0723317631 Av. Acșinte Paula Adriana	Mărci	PF
2001	051	PERSOANĂ FIZICĂ INDEPENDENTĂ POPESCU RADU-ROMEO București, Bd. Corneliu Coposu nr.3, bl. 101, sc. 3, et.4, ap. 50, sector 3, cod 030601, GSM: 0722 510598, e-mail: rpopescu@xnet.ro Popescu Radu Romeo	Brevete Mărci Desene	PF
31.05.2001	071	CONS INTEL BMA CABINET CONSULTANȚĂ Cart. Dorobanti, nr.2, bl. D2, at.1, ap.5,120087, C.P.8- O.P. 1 Buzau, Fax : 0238/719619, GSM: 0745086588, email: marius_bozio@yahoo.com Marius Bozioreanu	Brevete Mărci Desene Topografii	CI
12.09.2001	053	CABINET MIHAI LUCIAN Miculiți & Asociații SCPA (LINKLATERS) București, Str. Nicolae Iorga, nr. 8, sector 1, cod 010434 Tel : 021/3071500, Fax : 021/3071555 e-mail: lucian.mihai@linklaters.com, l Av. Mihai Lucian	Brevete Mărci Desene	PF
21.11.2001	055	ROVALCONS SRL AGENȚIE DE PROPRIETATE INTELECTUALĂ Câmpina, Str. Orizontului, nr.1, bl. R10, et.7, ap.27, Jud. Prahova, cod 105600, Tel/Fax : 0244/ 371390; GSM :0722 540580, e-mail: rovalcons@xnet.ro Ioacăra Valentin	Brevete Mărci Desene	S.R.L.
2001	056	SOLO INVENT S.R.L. București, Calea 13 Septembrie, nr. 104, bl. 48, ap. 8, sect. 5, cod 050727, Tel/Fax: 021/4511497, GSM: 0744 313 229	Brevete Mărci Desene	S.R.L.

2001	057	S.C. CABINET N. D. GAVRIL S.R.L. București, Str. Ștefan Negulescu nr. 6A, sector 1, cod 011651, Tel./fax : 021/2302882 , GSM : 0722 983 520, 0723 383 758, e-mail : gavrilnin@yahoo.com cabinetgavril@yahoo.com, Gavril Niculina	Brevete Mărci	S.R.L.
16.04.2002	086	ARIANA GRUP SRL Brasov, Str. Carpenului nr.3, Bl. A4, ap.29, cod 500256, Tel :0268/314091 Fax :0268/329559, Tel : 021/3243756, angela_intelect@yahoo.com GSM : 0723051279 Popescu Angela	Mărci Desene Brevete	S.R.L.
24.04.2002	087	SC IACOBINI&CO, CONSILIERI IN DREPTUL DE PROPRIETATE INDUSTRIALA SRL Bucuresti, Calea Mosilor, nr.258, bl. 4bis, ap.22, sector 2, cod 020886, Tel : 021/2104690 ; Fax : 021/2104793, E-mail : asimri@yahoo.com, vladrosanu@hotmail.com Iacobini Anca Svetlana, Iacobini Mihnea Razvan	Mărci Brevete Desene Topografii	S.R.L.
04.09.2002	088	SC MANAGER EXPERT SRL Tg. Mures, Str. Nicolae Grigorescu, nr. 33, ap.3 cod 540095, Tel : 0265/250825 ; 0265/233033 Nutiu Emil, Cetina Dan	Mărci	S.R.L.
08.01.2003	059	CABINET INDIVIDUAL LAPTEȘ ELVINE Bucuresti, Intrarea Badeni nr.3, Bl.M18, sc. 2, ap.40,sector 3 cod 030471, Tel: 021/3405500, elvine17@yahoo.com	Brevete	CI
11.02.2003	089	RATZĂ ȘI RATZĂ SRL București, B-dul A.I. Cuza Nr. 52-54, Sect.1, cod 011053, Tel :021/2601348, Fax : 021/2601349 e-mail ; office@ratza-ratza.com Enache Ion, Rață Grigore	Brevete Mărci Desene	SRL
13.02.2003	062	CABINET INDIVIDUAL ANDRONACHE PAUL București, Str.Sibiu nr.14, bl.E21, et.6, ap.35, sector 6, Tel/Fax: 021/7250069, GSM: 0722741043, e-mail: paul.andronache@artelecom.ro Andronache Paul	Mărci Desene Topografii Brevete	CI
14.05.2003	090	RAMCONSULTING SRL Cluj Napoca, Str. Augustin Bunea nr.28, cod 400170 Fax : 0264/436792, GSM : 0744354156, e-mail : ramconsulting@email.ro Gânscă Aurelian Tudor	Mărci Desene Topografii Brevete	SRL

16.05.2003	070	CABINET OANA COCOLOI București, Drumul Taberei nr.120, bl.OD1, sc.5, ap.189, sector 6, cod 061413, Tel: 021/7450757, GSM: 0723144664, e-mail: oana_cocoloi@yahoo.com Oana Cocoloi	Mărci	CI
10.06.2003	091	ALLEGRA CONSULTING SRL Bucuresti, Aleea Huedin nr.1, bl.5, sc.1, ap.5, sector 4, cod 040917, GSM: 0722249961, Tel: 021/4504035, Fax: 021/4504035, e-mail: gabriela.neacsu@allegra.ro Neacșu Gabriela	Brevete Mărci Desene Topografii	SRL
19.06.2003	069	RASKAI M M BREVMARC CONSULT S.R.L. Dej, Str. Unirii, nr.3,BL. D8, ap.7, judetul Cluj, 405200, Tel/Fax: 0264/211847, GSM: 0742084050 Raskai Maria	Brevete Mărci Desene Topografii	S.R.L.
01.07.2003	092	CONINFO S.R.L. Târgu Mures, str. Lacrimioarea nr.9, Tel: 0265/210138, Fax: 0265/210109 Mobil: 0745579934, 0745303867 e-mail: iton@itongrup.com, iton@rdslink.ro Itu Teodora, Cojocnean Maria Rodica	Desene Brevete Mărci	S.R.L.
25.07.2003	093	NESTOR NESTOR DICULESCU KINGSTON PETERSEN – CONSILIERE IN P.I. S.R.L. București, Calea Dorobantilor nr.237B, et.11, camera 11-8, cod 010566 Harsany Alexandru, Culic Andrei Radu	Mărci Desene	S.R.L.
11.08.2003	66	CABINET INDIVIDUAL FLOREA MIHAELA București, Str. Grigore Alexandrescu nr.1, bl.D7, ap.4, sector1, Fax: 021/2230342 GSM: 0722601120 e-mail: florea@gide.com Florea Mihaela	Mărci Desene Brevete	CI
19.08.2003	067	TEODORU & ASOCIATII București, str. Nerva Traian nr.12, bl.M37, sc.1, ap.1, cod 031178, Tel: 021/3230838 Fax: 021/3263955 GSM: 0722549219 , e-mail: violeta@teodoru.ro, www.romaniatrademarks.ro Teodoru Violeta	Mărci	CI
19.08.2003	068	CABINET DE PROPRIETATE INDUSTRIALA NICOLAE BURCHEL București, Str. Dr. Radovici nr.8, sector 5, cod 050468, Tel: 021/2126515, Fax: 021/4114188, e-mail: nburchel@lenp.ro Nicolae Burghel	Mărci	CI

21.08.2003	094	N.P.C. S.R.L. Braşov, cod 500025, OP 1 – CP 298, GSM: 0744520357, e-mail: totu@unitbv.ro Toţu Ioan	Mărci Desene Topografii	SRL
22.10.2003	072	CABINET INDIVIDUAL DE PROPRIETATE INDUSTRIALĂ NEGOMIREANU LIVIA Bucureşti, Şos. Nicolae Titulescu nr.94, bl.14A, sc 4 ap.127, sect.1, cod 011146, Tel/Fax: 021/2235637, GSM: 0722444719 Negomireanu Livia	Mărci Desene	CI
30.10.2003	073	CABINET DE PROPRIETATE INDUSTRIALA "VIŞOIU LILIAN CATALIN" Bucureşti, Str. Alexandru Vlahuta nr.3, bl. M48, sc.A, ap.7, sector 3, Tel/Fax: 021/3207251, GSM: 0744480657, e-mail: visoiucatalin@yahoo.com, www.visoiucatalin.home.ro jur. Vişoiu Lilian Catalin	Brevete Mărci Desene Topografii	CI
4.11.2003	075	CABINET DE PROPRIETATE INDUSTRIALA "VALDO" Târgoviste, Str. Ion Ghica, bl.5A, ap.26, Tel: 0245/210415, Fax: 0245/212501, GSM: 0744837583, e-mail: valentin_n_tgv@yahoo.com Negritu Valentin Constantin	Brevete	CI
4.11.2003	074	CABINET DE PROPRIETATE INDUSTRIALA "DUNĂREANU MIHAIL" Bucuresti, Bd. Constantin Brâncoveanu nr.8, Bl B2, ap.13, sector 4, Tel: 021/4600419, GSM : 0723398499, e-mail: dunareanu_mileniu3@k.ro Dunăreanu Mihail	Brevete	CI
11.12.2003	095	INTERNATIONAL PATENT&MARK S.R.L. Brasov, Str.Jepilor nr.2, Bl A8, sc.C, ap.12, Tel: 0268/319158, e-mail: karlameyndt@yahoo.com, Mendes Viegas Meyndt Karla	Brevete	SRL
12.12.2003	096	EDIPLAST S.R.L. Tg. Mureş, Str. Măgurei nr.25, ap.2, Tel/Fax: 0265/263775, GSM: 0744394036, e-mail: moniadel@artelecom.net Vasilache Virgilius	Mărci Desene Brevete	SRL
22.12.2003	097	V&F INTELLECTUAL PROPERTY CONSULTING S.R.L. Bucureşti, Str. Mărgelelor nr.6, Bl. 304, sc.4, ap.45, sector 6, Tel: 021/3140283, Fax: 021/3140290, e-mail: opream@vf.ro, GSM: 0722259260 Oprea Marilena	Brevete Mărci Desene Topografii	SRL

2.02.2004	080	CABINET INDIVIDUAL IOANIȚESCU TRAIAN București, Bd. Timișoara nr.49, Bl Cc6, ap.27, sector 6, Tel: 021/4402510 Ioanițescu Traian	Brevete Mărci Desene	CI
2.02.2004	076	INVEL – AGENȚIE DE PROPRIETATE INDUSTRIALĂ București, Str. Belizarie nr.1, bl 21/5, ap.2, Fax: 021/3371403, GSM: 0723205048, 0788374511, e-mail: pharmapack@pcnet.ro; mariascurtu@pcnet.ro Velcea Marian	Brevete Mărci Desene	CI
2.02.2004	077	CABINET INDIVIDUAL PEICIU ADRIANA Bucuresti, str. Stefan cel Mare nr.230, Bl.46, ap.47, Tel/fax: 021/2360317, 2104132 Peiciu Adriana	Mărci Desene	CI
9.02.2004	098	CABINET ANI FUCIU SRL Com.Snagov, Bloc P53, sc.A, ap.1, jud.Ilfov, Tel: 021/4910123, Fax: 021/3142157, GSM: 0744370196, e-mail: anif@euro.ro , ani.fuciu@euro.ro Fuciu Anișoara	Mărci Desene	SRL
11.02.2004	081	INTEL PROPERTY CONSULT București, Str. Ion Maiorescu, nr.42A, sector 2, Tel: 021/6192276, Fax:021/2123364, GSM: 0744506010 Teodorescu Dan Mihai	Brevete Mărci Desene	CI
16.02.2004	099	LEGAL BRAND S.R.L. București, Str. Nicolae Licăreț nr.1, bl.33, sc.C, ap.107, Tel: 0722674635, 0722607380, e-mail: legal.brand@easynet.ro Stăncescu Anca, Stăncescu Alin Cristian	Brevete Mărci Desene Topografii	SRL
20.02.2004	100	CABINET GORDON SRL București, Str. Spătaru Preda nr.20, bl. 97A, sc.1, ap.4, Tel: 021/4239468, GSM: 0723261373, e-mail: dgiplaw@yahoo.com Gordon Dean Daniel	Brevete	SRL
22.02.2004	082	CABINET DE PROPRIETATE INDUSTRIALĂ CIUPAN CORNEL Cluj Napoca, Str. Mestecenilor nr.6, bl.9E, ap.2, Tel: 0264/524425; 0264/415051, Fax: 0264/415054, e- mail: cornel.ciupan@zeus.east.utcluj.ro Ciupan Cornel	Brevete	CI
01.06.2004	102	S.C. LUTARIS INTELPROT S.R.L. Timisoara, 300686, Str. Sirius nr.9, sc.A, ap.8, Tel/Fax: 0256/489301, Mobil: 0742143718, 0723319154, e-mail: qualitarium@qualitarium.ro Tărăbîc Lucian	Brevete Mărci Desene	SRL

17.06.2004	108	ARIANA AGENTIE DE PROPRIETATE INDUSTRIALA SRL Brasov, bd. 15 noiembrie, nr.90, sc.B, ap.5, Tel: 0724260277, bicucristina2000@yahoo.com e-mail: m.constanda@k.ro, office@inregistrare-marci.ro, tel/fax: 0268/315046 Bicu Cristina, Constanda Madalina	Brevete Mărci Desene	SRL
14.07.2004	107	ARIANA S.R.L. Brasov, Bd. 15 noiembrie, nr.90, sc.B, ap.5, 0723204268, tel/fax : 0268/315046, office@inregistrare-marci.ro Bozocea Violeta	Brevete Mărci Desene	SRL
10.09.2004	103	CABINET INDIVIDUAL DE PROPRIETATE INDUSTRIALA - MIHAELA PITICU București, str. Pictor Ion Andreescu nr.31, ap.14 Tel: 6442760, Fax: 2527279, Mobil: 0722398836, e-mail: mihaelapiticu@yahoo.com, mihaelap@musat.ro Piticu Mihaela	Mărci	CI
10.09.2004	104	CABINET INDIVIDUAL DE PROPRIETATE INDUSTRIALA – Ana Maria Plaveti Bucuresti, str. Jules Michelet nr.7, Tel/Fax: 3127005, 2127750, 2127710, e-mail: office@plaveti.ro, www.plaveti.ro Ana Maria Plaveti	Mărci	CI
10.09.2004	105	CABINET PROPRIETATE INDUSTRIALA – IONDA Bucuresti, Calea Dorobantilor nr.126, bl.8, ap.50, Tel/fax: 021/2316549, Mobil: 0722687982 Ion Dan Adrian	Mărci Desene	CI
28.10.2004	106	OSTER – SOCIETATE CIVILA PROFESIONALA DE PROPRIETATE INDUSTRIALA Bucuresti, Str. Batiste nr.35, ap. 23, sector 2, cod 020935, Tel/Fax: 021/3147249 , GSM: 0721254270, 0723177236 traianosiescu@xnet.ro Udrea Elena Rodica, Traian Osiescu	Mărci Desene	S.C.P.
02.11.2004	114	INTELLIA CONSULTING SRL Iasi, str. Petre Ispirescu, nr.3A, bl.A3, sc.B, ap.44 Tel: 0726737527, e-mail: intellia@gmail.com Păuneț Alexandrina	Brevete	SRL

**LISTA CONSILIERILOR ÎN PROPRIETATE INDUSTRIALĂ, MEMBRI AI CAMEREI NAȚIONALE
A CONSILIERILOR ÎN PROPRIETATE INDUSTRIALĂ DIN ROMÂNIA, AUTORIZAȚI PENTRU
DOMENIUL BREVETELOR DE INVENȚIE,
pentru luna februarie / 2005**

Nr. Din Reg. Naț	Nume și Prenume	Denumirea societății Adresa societății	Societate cu obiect de activitate proprietate industrială
92-1	BĂLAN GHEORGHÎĂ	RODALL-AGENȚIE DE PROPRIETATE INDUSTRIALĂ S.R.L. București, Str. Polonă nr. 115, bl. 15, sc. A, Et.4, ap. 19 sector 1, Tel.: 021/2108342, Fax:2105794, GSM:0722 652111	DA
92-2	POP VIRGINIA DAISY	CABINET ENPORA S.R.L. București, Șos. Iancului nr. 7, bl. 109B, sc. B, ap. 46, sector 2, 021712, Tel : 021/2501634, Fax : 021/2507927, e-mail : pop@patents.ro, pop@enpora.com	DA
92-3	RAȚĂ GRIGORE	RATZA SI RATZA SRL București, B-dul A.I. Cuza Nr. 52-54, Sect.1 Tel :021/2601348, Fax : 021/2601349 email : office@ratza-ratza.com, gregory@ratza-ratza.com	DA
92-5	VOICU ALEXANDRA	A.G.V.- AGENȚIE DE PROPRIETATE INDUSTRIALĂ S.R.L. București, B-dul Magheru, nr. 9, sc. 2, etaj 9, ap. 89, PO BOX 22-246; Tel/Fax: 021/3153684	DA
92-6	LORENȚ ALEXANDRU	S.C. INVENTA - AGENTIE DE PROPRIETATE INTELLECTUALA S.R.L. București, Bdul Corneliu Coposu, nr. 7, bl. 104, sc. 2, et. 1, ap. 31, sector 3, Tel: 021/3200285, Fax: 021/3228325, e-mail: inventa@mark-patent.ro	DA
92-7	ENESCU LUCIAN	S.C. ROMINVENT S.A. București, Str. Ermil Pangratti nr. 35, et.1, sect.1, Tel : 021/2120342, Fax : 021/2312550, e-mail : office@rominvent.ro	DA
92-8	OPROIU MARGARETA	CABINET M. OPROIU - CONSILIERE ÎN PROPRIETATE INTELLECTUALĂ București, Str. Popa Savu, nr. 42, parter, sector 1, Tel : 021/ 2602833, 021/2602834, P.O.Box 2-229 Fax : 021/2602836, 021/2602835, e-mail : office@oproiu.ro	DA

92-9	LARION ELISABETA-SONIA	S.C. ROMINVENT S.A. București, Str. Ermil Pangratti nr. 35, et.1, sect.1, Tel : 021/2312515, 2312541, Fax : 021/2312550, 2312454, e-mail : office@rominvent.ro	DA
92-10	ȚURCANU CONSTANTIN	S.C. INVENTA - AGENTIE DE PROPRIETATE INTELECTUALA S.R.L. București, Bdul Corneliu Coposu, nr. 7, bl. 104, sc. 2, et. 1, ap. 31, sector 3, Tel: 021/3200285, Fax: 021/3228325, GSM: 0744 324 510; e-mail: inventa@mark-patent.ro	DA
92-11	TEODORESCU DAN MIHAI	INTEL PROPERTY CONSULT București, Str. Ion Maiorescu, nr.42A, sector 2, Tel: 021/6192276, Fax:021/2123364, GSM: 0744506010	DA
92-13	GHIȚĂ CONSTANTIN	SC CONSTANTIN GHIȚĂ OFFICE SRL Timișoara, str. Take Ionescu nr. 24-28 sc. B ap. 2 județul Timiș, cod 1900, Tel/Fax: 0256/435976 GSM: 0744 162462, ghita@mail.dnttm.ro	DA
92-1003	MACAMETE ELENA	S.C. ICPE-S.A. București, Splaiul Unirii 313, sect. 3 Tel. : 021/3217230, Fax: 021/3216346	NU
92-1006	NICOLAESCU DANIELLA-OLGA	S.C. ROMINVENT S.A. București, Str. Ermil Pangratti nr. 35, et.1, sect.1, Tel : 021/2312515, 2312541, Fax : 021/2312550, 2312454, e-mail : office@rominvent.ro	DA
92-1008	STOIAN IOAN	AGENȚIE DE PROPRIETATE INDUSTRIALĂ ȘI TRANSFER TEHNOLOGIC "STOIAN IOAN" Roman, B-dul Republicii, bloc 46, sc. C, ap. 35, c, jud. Neamț, Tel/Fax: 0233/739441, 0745643738	DA
93-22	NICOLAE IOAN	CABINET INDIVIDUAL "INDEPENDENT PROPRIETAR" București, sector 5, str. Fabrica de Chibrituri nr. 42 Tel: 021/3352938, GSM: 0722 610635	DA
93-25	BUZLEA ELISABETA	S.C. INTELECT S.R.L. ORADEA Oradea, B-dul Dacia nr. 48 Bl. D10 Ap.3, Tel: 0259/253847, Fax:0259/268094 GSM: 0745 040831, OP 9- CP128, e-mail: intelect@rdslink.ro	DA
93-28	RASKAI MARIA MAGDALENA	RASKAI M M BREVMARC CONSULT S.R.L. Dej, Str. Unirii, nr.3, BL.d8, ap.7, judetul Cluj,405200, Tel/Fax: 0264/211847, GSM: 0742084050	DA
93-93	DUȚULESCU CORINA CARMEN	S.C. ROMINVENT S.A. București, Str. Ermil Pangratti nr. 35, et.1, sect.1, Tel : 021/2312515, 2312541, Fax : 021/2312550, 2312454, e-mail : office@rominvent.ro	DA

93-1013	ȘOVA DAN-EUGEN	PIDES -CABINET INDIVIDUAL București, str. Valea Buzăului, nr. 10, bl. G30, ap. 36, sector 3, Tel: 021/3455351,GSM: 0723708632, e-mail: sova@cna.ro	DA
93-1017	ANDREI MARIANA	M.Ap.N. – Departamentul pentru armament București, Drumul Taberei nr. 9-11, sector 6 Tel: 021/4106267; Fax: 021/3151779, 3147327, GSM: 0723668592, e-mail:mariana.andrei@dpa.ro	NU
93-1019	CIOBANU MARIETTA	SC COMETAM SRL București, Str. Cetatea de Baltă nr. 118, bl. 9, ap. 5, sector 6,Tel/Fax: 021/7723008, e-mail: mciobanu@pcnet.ro	DA
93-1020	ANGHEL LUMINIȚA DOINA	CABINET - ANGHEL LUMINIȚA DOINA București,Str. Gherghitei nr 1 bl 94B, Sc.B, Ap.76, sector 2, Tel/Fax: 021/2407985, GSM : 0723 301706, anghel.doina@rdslink.ro	DA
93-1022	BURȚILA IOAN	S.C. MILENIUL 3 S.R.L. Agenție de Proprietate Industrială Pașcani, Str. Moldovei nr. 10, bloc Crinul, sc. A, Ap. 28, jud Iasi, Tel/Fax: 0232/719190; GSM:0740 820582	DA
93-1025	DOBRESCU MELANIA	SC UPETROM – 1Mai SA Ploiești, Piața 1 Decembrie 1918, nr. 1,Tel: 0244/174 051/1618, Fax: 0244/110327	NU
93-1031	GAVRILIU ANA- CORINA	S.C. BIOTEHNOS S.A. București, Str. Dumbrava Roșie nr. 18, Tel : 021/2102015 int 120, Fax : 021/2109705 GSM 0723302092. e-mail: corinagav@hotmail.ro	NU
93-1032	ION RODICA- COCUȚA	CABINET DE PROPRIETATE INDUSTRIALA „BIONPI” București, Calea Dorobanților 126-130 Bl. 8, et. 9 Ap. 50 sector 1, Tel/Fax : 021/2316549 GSM : 0723 187944, e-mail : bionpi@hotmail.com; bionpi@fx.ro	DA
93-1033	IVANCA MARIA ELISAVETA	AGENȚIA P.I. LABIRINT Arad, Str. Coriolan Petreanu nr. 28, cod 2900 Tel/Fax: 0257/255842, GSM: 0722 458129 e-mail: labirint@arad.ro	DA
94-14	STANCIU ADELINA	SC “ HARCOV” A.P.I. SRL Sfântu Gheorghe, Jud Covasna Str. Nicolae Iorga nr. 61 bl. 10 E sc. B. ap.9 Tel. 0267/ 352267 GSM: 0744435291	DA

94-23	FĂNTĂNA RAUL-SORIN	PERSOANĂ FIZICĂ Braşov, Str. Griviței nr. 69, bl. 49, sc. D, ap. 32 Tel/Fax: 0268/427713, GSM: 0745361270 e-mail: raulfantana@ronline.ro	DA
94-26	VELCEA MARIAN	INVEL – AGENȚIE DE PROPRIETATE INDUSTRIALĂ Bucureşti, Str. Belizarie nr.1, bl 21/5, ap.2, Fax: 021/3371403, GSM: 0723205048, 0788374511, e-mail: pharmapack@pcnet.ro, mariascurtu@pcnet.ro	DA
94-1037	ALAN LILIANA	BEGA GRUP Timișoara, Calea Stan Vidrighin nr. 5A, Tel:0256/222103, Fax:0256/190800 GSM: 0724250467 e-mail:alan@tehnomet.ro	NU
94-1038	BERCEANU MARIA AURELIA	PERSOANA FIZICĂ Bucureşti, Str. Cogâlnic 25, sector 3 Tel: 021/3264568 GSM: 0744954085 e-mail: berceanu_maria_aurelia@yahoo.com	DA
94-1039	BLAG IOANA	SC INDUSTRIA SĂRMEI SA Câmpia Turzii, Str. Laminoriștilor nr. 145, Județul Cluj, Tel: 0264/368661 int 390, 0264/366663	NU
94-1042	BARBU MIRCEA	PERSOANA FIZICĂ Bucureşti, Șos.lancului nr.21, bl.106A, sc.b, ap.73, sect.2, Tel/Fax: 021/6536608, bmircea@mailbox.ro	DA
94-1045	CECIU GABRIELA	CABINET "CECIU GABRIELA" CONSULTANȚĂ ÎN DOMENIUL PROPRIETAȚII INTELLECTUALE Timișoara, 300024, Str. Narciselor, nr. 6, sc. A, ap. 110, jud. Timis, Tel/Fax: 0256/494846; GSM: 0745 388039, e-mail: gabrielaceciu@hotmail.com	DA
94-1048	GHEORGHICESCU EUGENIA	S.C. ICTCM S.A. Bucureşti, Sos. Olteniței nr. 103, sector 4, Tel : 021/3321870 , 3323770/437, Fax : 021/3320775 , 3321870, GSM:0721863338, e-mail :steh@ictcm.ro , market@ictcm.ro	NU
94-1052	ISOC DORIN	INTEGRATOR CONSULTING SRL Cluj Napoca, Str. Dunării nr. 25bl C1 ap. 5, jud. Cluj Tel/Fax : 0264/442817, GSM : 0745235585 Email : dorin.isoc@aut.utcluj.ro	DA
94-1053	IOANITESCU TRAIAN	CABINET INDIVIDUAL IOANIȚESCU TRAIAN Bucureşti, Bd. Timișoara nr.49, Bl Cc6, ap.27, sector 6, Tel: 021/4402510	DA
94-1056	PUȘCAȘU DAN	S.C. LOYAL PARTNERS – AGENȚIE DE PROPRIETATE INTELLECTUALĂ SRL Galați, Str.Brăilei nr.210 bis, bl.C3B, ap.10 Tel/Fax: 0236/464847 ; GSM: 0722 744241; e-mail:loyal@xnet.ro	DA

94-1058	STANCIU ION	S.N.P. PETROM S.A.-SUCURSALA I.C.P.T. CAMPINA Jud. Prahova, Câmpina, 105600, B-dul Culturii nr. 29 Tel:0244/334831, Fax: 0244/370323, e-mail : icpt_ri@easynet.ro	NU
95-19	TĂTARU DOINA	PERSOANA FIZICĂ Piatra Neamț, Str. Apele Minerale nr. 4, Tel: 0233/223602, e-mail:doina_tataru@msn.com	DA
95-30	TEODORESCU MIHAELA	S.C. ROMINVENT S.A. București, Str. Ermil Pangratti nr. 35, et.1, sect.1, Tel : 021/2312515, 2312541, Fax : 021/2312550, 2312454,e-mail : office@rominvent.ro	DA
95-32	ȘOVAR IOAN	CABINET DE PROPRIETATE INDUSTRIALA S.I. Timișoara, Str. Moise Doboșan 110, cod 300600 GSM: 0722 984909, Tel/fax: 0256/475105, email: ioan_sovar@yahoo.fr	DA
95-36	RADULESCU MELANIA STELA	S.C. ROMINVENT S.A. București, Str. Ermil Pangratti nr. 35, et. 1, sect. 1 Tel: 021/2312515, 2312541, Fax: 021/2312550, 2312454, e-mail: office@rominvent.ro	DA
95-37	VASILESCU RALUCA	CABINET M. OPROIU - CONSILIERE ÎN PROPRIETATE INTELECTUALĂ București, Str. Popa Savu, nr. 42, parter, sector 1, Tel : 021/ 2602833, 021/2602834, Fax : 021/2602836, 021/ 2602835, P.O.Box 2-229, e-mail : office@oproiu.ro	DA
95-1063	FAIGHENOV MARIOARA	Agentie de Proprietate Intelectuală și Transfer de Tehnologie – AGIPTT – SRL, București, Bdul Libertății nr. 12, bl. 113, sc. 2, et.3,ap 28, sector 4, CP 42 – 106,Tel: 021/3360206; 3372980, Fax: 021/3372981; GSM: 0744 293552; 0724539752 e-mail: faighenov@xnet.ro; office@agpitt.ro	DA
95-1067	BROJBOIU DUMITRU ADRIAN FLORINEL	BIROU DE PROPRIETATE INDUSTRIALA, B-dul Republicii bl 212, sc.D, ap.16, Pitesti, jud. Arges, tel/fax 0248 /637961, GSM 0745143095, e-mail:adrian brojboiu @k.r	DA
95-1074	ENACHE ION	RATZA SI RATZA SRL București, B-dul A.I. Cuza Nr. 52-54, Sect.1 Tel :021/2601348, Fax : 021/2601349 email : office@ratza-ratza.com	DA
95-1076	FULEA MARIA	SC NOWAPATENT SRL OP1-CP5, MEDIAS, jud. Sibiu, Tel : 0269/841373 ; 833273 GSM : 0744556074 Fax : 0269/833273 e-mail : nowapatent@birotec.ro office@nowapatent.ro	DA

95-1082	DOBREANU IULIEAN	COMPANIA NATIONALA A LIGNITULUI OLTENIA Târgu Jiu, Str. Tudor Vladimirescu nr.1-15	NU
96-24	COSTIN NICOLAE	AGENȚIE DE PROPRIETATE INDUSTRIALA-COSTIN – SNC Baia Mare, Str. Șoimului nr. 5, Tel/fax : 0262/276426, GSM :0744 966079	DA
96-41	CIUDA-BERIVOE ANCA	INTELLECTUAL PROPERTY OFFICE SRL București, Str. Alexandru Moruzzi nr. 6, bl. B6, sc. 2, et. 8, ap. 62, sector 3; CP 61-62 Tel/Fax : 021/3262388, GSM : 0745094241	DA
96-42	FIERĂSCU COSMINA-CATRINEL	S.C. ROMINVENT S.A. București, Str. Ermil Pangratti nr. 35, et.1, sect.1, Tel : 021/2312515, 2312541, Fax : 021/2312550, 2312454,e-mail : cfierascu@rominvent.ro	DA
96-47	RADULESCU MIOARA	S.C. INVENTA - AGENTIE DE PROPRIETATE INTELECTUALA S.R.L. București, Bdul Corneliu Coposu, nr. 7, bl. 104, sc. 2, et. 1, ap. 31, sector 3, Tel: 021/3200285, Fax: 021/3228325, GSM 0723 441841, e-mail: inventa@mark-patent.ro	DA
96-48	ȚULUCA DOINA	S.C. INVENTA - AGENTIE DE PROPRIETATE INTELECTUALA S.R.L. București, Bdul Corneliu Coposu, nr. 7, bl. 104, sc. 2, et. 1, ap. 31, sector 3, Tel: 021/3200285, Fax: 021/3228325,GSM: 0744 339649; e-mail: inventa@mark-patent.ro	DA
96-49	BĂLAN VALERIA CORNELIA	RODALL-AGENȚIE DE PROPRIETATE INDUSTRIALĂ S.R.L. București, Str. Polonă nr. 115, bl. 15, sc. A, ap. 19 sector 1, Tel: 021/2108342, 0744 377047, Fax: 021/2105794	DA
96-50	POP CALIN RADU	CABINET ENPORA S.R.L. București, Șos. Iancului nr. 7, bl. 109B, sc. B, ap. 46, sector 2, cod 021712, Tel : 021/2501634, Fax : 021/2507927 e-mail : pop@patents.ro, pop@enpora.com	DA
96-1083	NIȚĂ FLORINA	SC OLTCHIM SA Râmnicu Vâlcea, Str. Uzinei nr. 1 jud. Vâlcea Tel : 0250/736101/1225, Fax : 0250/735030 E-mail : oltchim@oltchim.onix.ro	NU
96-1087	CĂMPEAN GHEORGHE-GEORGEL	SC NEPTUN SA Câmpina Câmpina, Str. Bobâlna nr. 57-63 Jud. Prahova Tel : 0244/335651 (235), Fax : 0244/370338 , 336641, e-mail : neptun@interplus.ro	NU

96-1091	IVĂNESCU GABRIEL DAN	CABINET INDIVIDUAL IVANESCU GABRIEL DAN Braşov, str. Al. I. Cuza nr. 58 ap. 7 Tel/fax: 0268/471650, GSM: 0722 248415 e-mail:d.ivanescu@xnet.ro	DA
96-1093	GREAVU DOINA- MARIANA	PERSOANĂ FIZICĂ Sibiu, Str. Constantin Noica, bl. 2, ap.21, Tel :0269/218500, Fax :0269/212170, GSM 0766489179, e-mail : protectro@xnet.ro	DA
96-1097	SPRÎNCEANU NICOLAE	AGENȚIE DE CONSULTANȚĂ ÎN PROPRIETATE INTELECTUALĂ ȘI TRANSFER TEHNOLOGIC "SPRÎNCEANU NICOLAE" Drobeta Turnu Severin, Str. Gheorghe Ionescu Sisești nr. 96, bl. E2, sc. 1, ap.8, Tel/Fax: 0252/311690; GSM:0721 796318 e-mail: nicolaesprinceanu@yahoo.com	DA
97-18	LAZĂR DELIA SORINA	CABINET M. OPROIU - CONSILIERE ÎN PROPRIETATE INTELECTUALĂ București, Str. Popa Savu, nr. 42, parter, sector 1, Tel : 021/ 2602833, 021/2602834, Fax : 021/2602836, 021/2602835, P.O.Box 2-229, e-mail : office@oproiu.ro	DA
97-28	LAZĂR ELENA	CABINET DE PROPRIETATE INDUSTRIALA Buzău, Str.Unirii, Bl.16C,Ap. 12,Et.3 OP 1, CP 52 Tel/Fax:0238/435982 GSM: 0723 328633 e-mail: publio@xnet.ro; publio@mail.local.ro	DA
97-61	MOHONEA LILIANA	S.C. PATENTMARK S.R.L. București str. Dr. N. Tumescu nr. 2, sector tel/fax 021/3121669,Fax:2233963 e-mail: stema@pcnet.ro	DA
97-62	MOHONEA CRISTIAN	S.C. PATENTMARK S.R.L. București str. Dr. N. Tumescu nr. 2, sector 5 tel/fax 021/3121669,Fax:2233963 e-mail: stema@pcnet.ro	DA
97-1103	POPESCU ANGELA	ARIANA GRUP SRL Braşov, Str. Carpenului nr.3, bl.A4, ap.29, Tel :021/3243756 GSM : 0723051279, angela_intelect@yahoo.com	DA
97-1111	MITU ALIS-MIHAELA	SC"Refinaria Astra Romana"S.A. Bd. Petrolului nr.59, jud. Prahova, Tel:0244177000,int.191,358, Fax :0244175939 e-mail:alis_mitu@yahoo.com	NU
97-1116	STRECHE GHERGHINA	SNP – PETROM SA București, Calea Victoriei nr. 109, sector 1, Tel : 021/2125001, Fax : 021/3138629, e-mail : gherghina.streche@petrom.ro	NU

98-35	CORPADE ALEXANDRU	PERSOANĂ FIZICĂ – INCOR Braşov, Str. C-tin Brâncoveanu nr. 54, et. 1, ap. 4 Tel : 0268/513577	DA
98-39	PLOSCA DANIEL	S.C. ROMINVENT S.A. Bucureşti, Str. Ermil Pangratti nr. 35, et.1, sect.1, Tel: 021/2312515, 2312541, Fax: 021/2312550, 2312454, e-mail: office@rominvent.ro	DA
98-1125	COSTINESCU PETRU	PETRU COSTINESCU-DICOSTI Bucureşti, Str. Viorele nr. 30, bl. 20A, ap. 23, sector 4 Tel : 021/3303162, Fax : 021/3304733, CP 53-107, e-mail pcostinescu@Fx.ro	DA
99-46/2	COŞESCU CAMELIA	INTEL PROTECT SRL Braşov, Bd. M. Kogălniceanu, nr. 20, bloc 1k, sc. C-D, Tel: 0268/413117, GSM: 0744 355100, Fax: 0268/477333, e-mail:intelprotect@ccibv.ro	DA
99-46/1	AXENTE ELENA	INTEL PROTECT SRL Braşov, Bd. M. Kogălniceanu, nr. 20, bloc 1k, sc. C-D, Tel: 0268/413117, GSM: 0722464314, Fax: 0268/477333, e-mail:intelprotect@ccibv.ro	DA
99-48	SZENTE SÂNDOR	SZENTE SÂNDOR Odorheiu Secuiesc, str. Victoriei, nr. 41, bl. U6, et.1, ap. 4, judeţ Harghita, cod poştal 535600, Tel. /fax 0266/219143, e-mail: prooffice@szente.ro	DA
99-50	IOACĂRA VALENTIN	ROVALCONS SRL -AGENŢIE DE PROPRIETATE INTELECTUALĂ Câmpina, Str. Orizontului, nr.1, bl. R10, et.7, ap.27, jud. Prahova, Tel/Fax : 0244/ 371390; GSM :0722 540580 ; e-mail: rovalcons@xnet.ro	DA
99-56	PIOARU RALUCA ANDREEA	SC ROMPROSPER SERVIMPEX SRL Bucureşti, Şos. Mihai Bravu nr. 294, bloc 6, sc. B, ap. 63, sector 3, Tel : 021/3222857,Fax :3207419, Mobil :0744654128 ;0744536405 e-mail :piva@hades.ro; piva@xnet.ro	DA
99-57	HAŞIU ALEXANDRA	S.C. ROMINVENT S.A. Bucureşti, Str. Ermil Pangratti nr. 35, et.1, sect.1, Tel: 021/2312515, 2312541, Fax: 021/2312550, 2312454,e-mail: office@rominvent.ro	DA
99-58	PIŢU DALILA	RODALL-AGENŢIE DE PROPRIETATE INDUSTRIALĂ S.R.L. Bucureşti, Str. Polonă nr. 115, bl. 15, sc. A, ap. 19 Tel:021/2108342, 0744 377047,Fax:021/2105794	DA
99-136	TUDOR DANIELA	SC PHARMAPLANT BIOGALENICA SRL Bucureşti, Splaiul Unirii nr. 313 , Sector 3 Tel/Fax : 021/3464818; 3464808, 3464849 GSM: 0745793189, daniela_tudor@pharmaplant.ro	NU

99-1127	APOSTOL SALOMIA	PERSOANĂ FIZICĂ Galați, Str. Reg. 11 Siret nr. 15, bl. E4, ap. 54, Tel/fax: 0236/436437 GSM 0766765027	DA
99-1129	CĂLINOIU CONSTANTIN	Ministerul Administrației și Internelor București, Str. Eforie nr.3, sect.Tel: 3102327, Fax: 021/3133417, GSM : 0722619963	NU
99-1130	CAMENIȚA ANA-GABRIELA	S.N.P. PETROM S.A. Ploiești, Bdul. Republicii, bl. 291 A Tel : 0244/135111, Fax : 0244/198738 e-mail : puia.dinescu@petrom.ro;	NU
99-1133	ROBU MARICICA	SC PETROTUB SA ROMAN Str.Ștefan cel Mare,Nr.246, Jud Neamț,Roman Tel: 0233/748201, Fax: 0233/748405	NU
99-1134	PELTZ PAUL DAN	CABINET PELTZ PAUL DAN București, Str. Speranței nr.5, ap.11, sector 2 Tel: 0724864533	DA
99-1145	LARCO IOAN	PERSOANA FIZICA Iași , Str.Independenței, nr. 23, bl. B 1-5, Tr.5, Et. 5,ap. 17, cod 700101, Tel/Fax: 0232/111146	DA
99-1148	CONSTANTIN ADRIAN GEORGE	CABINET ENPORA S.R.L. București, Șos. Iancului nr. 7, bl. 109, sc. B, ap. 46, sector 2, cod 021712, Tel: 021/2501634, Fax: 021/2507927 , e-mail-pop@patents.ro, pop@enpora.com	DA
99-1150	PALKO SORINA-IUSTINA	S.C. AEROSTAR S.A. Str. Condorilor, nr. 9, Bacău, Tel :0234/175070, Fax : 0234/ 172 023, e-mail : aerostar@aerostar.ro	NU
99-1152	ROMAN IOAN	S.C. IAR S.A. GHIMBAV BRAȘOV Brașov, Str. Aeroportului nr. 1, Tel: 0268/475269/1076, Fax: 0268/475287, e-mail: ioanry@yahoo.com	NU
20-1159	ENE SILVIA	CABINET M. OPROIU- CONSILIERE ÎN PROPRIETATE INTELECTUALA București, Str. Popa Savu, nr.42, parter, sector 1. Tel: 021/2602833, 021/2602834, Fax: 021/2602835, 021/2602836, P.O.Box 2-229, office@oproiu.ro	DA
20-1161	BORLAN T. RADU	S.C. PATENTMARK S.R.L. București str. Dr. N. Turcescu nr. 2, sector 5, Tel: 021/3121669, Fax: 021/2233963, e-mail:stema@pcnet.ro	DA
20-1165	BOZIOREANU MARIUS ADRIAN	CONS INTEL BMA CABINET CONSULTANTA Buzău, cart, Dorobanti 2, bl.D2, et.1, ap.5 CP 8, OP 1, Mobil : 0745086588, Fax: 0238719619 e-mail : marius_bozio@yahoo.com	DA

20-1171	DONȚU OVIDIU-LIVIU	CAMERA DE COMERȚ ȘI INDUSTRIE SUCEAVA Str. Universității, nr. 15-17, Suceava Tel./fax : 0230/523587	NU
20-1175	ISTRATE ȘTEFAN	SOLO INVENT S.R.L. București, Calea 13 Septembrie, nr. 104, bl. 48, ap. 8, sect 5, Tel/Fax: 021/4511497, GSM: 0744313229	DA
20-1181	MUȘATESCU ANDRA-OANA	CABINET MUȘATESCU ANDRA București, Str. Drumul Taberei nr. 71, Bl. TD 42, sc. 1, et. 4, ap. 28, sector 6, GSM : 0722 879810 e-mail : amusatescu@dnt.ro	DA
20-1184	NĂSTASE CRISTIAN	S.C. ROMINVENT S.A. București, Str. Ermil Pangratti nr. 35, et.1, sect.1, Tel: 021/2312515, 2312541, Fax: 021/2312550, 2312454, office@rominvent.ro	DA
20-1192	PETRACHE OCTAVIAN	S.C. INTELECT S.R.L. ORADEA Oradea, B-dul Dacia nr. 48, Bl. D10, Ap.3, OP9-CP128, Tel 0259/153847, Fax:0259/268094 e-mail: intelect@rdslink.ro Mobil: 0745 040 831	DA
20-1193	POPA CRISTINA	S.C. ROMINVENT S.A. București, Str. Ermil Pangratti nr. 35, et. 1, sect. 1, Tel: 021/2312515, 2312541, Fax: 021/2312550, 2312454, office@rominvent.ro	DA
20-1194	STĂNCESCU ANCA	LEGAL BRAND S.R.L. București, Str. Nicolae Licăreț nr.1, bl.33, sc.C, ap.107, Tel: 0722674635, e-mail: legal.brand@easynet.ro	DA
20-1195	TĂRĂBÎC LUCIAN	S.C. LUTARIS INTELPROT S.R.L. Timisoara, 300686, Str. Sirius nr.9, sc.A, ap.8, Tel/Fax: 0256/489301, Mobil: 0742143718, 0723319154, e-mail: qualitarium@qualitarium.ro	DA
20-1199	VLAD CONSTANTIN	VLAD CONSTANTIN. Constanța, Bdul. 1 dec. 1918 nr. 5, bl. F16, ap.34, Tel/Fax: 0241/625643, GSM: 0722 370300, e-mail: vlad@gmb.ro	DA
2000-1204	NIȚU ION	S.C. INTELECT S.R.L. ORADEA Oradea, B-dul Dacia nr. 48, Bl. D10, Ap.3, OP9-CP128, Tel 0259/153847, Fax:0259/268094 e-mail: intelect@rdslink.ro , GSM: 0723317298	DA
2001-1207	POPESCU RADU-ROMEIO	CABINET POPESCU RADU ROMEO București, Bd. Comeliu Coposu nr.3, bl.101, sc.3, et.4, ap.50, sector 3, GSM : 0722 510598 e-mail : rropescu@xnet.ro	DA

2001-1209	MIHAI LUCIAN	LINKLATERS MICULIȚI ȘI ASOCIAȚII S.C.P.A. București, Str. Nicolae Iorga, nr. 8, sector 1 Tel : 3071500, Fax : 021/3071555 e-mail: lucian.mihai@linklaters.com, lucian.mihai@drept.unibuc.ro	
2002-1213	MARIN ELENA	CABINET M. OPROIU-CONSILIERE ÎN PROPRIETATE INTELECTUALA București, Str. Popa Savu, nr. 42, parter, sector 1, Tel : 021/ 2602833, 021/2602834, Fax : 021/2602836, 021/2602835, P.O.Box 2-229, e-mail : office@oproiu.ro	DA
2001-1211	GAVRIL NICULINA	CABINET N. D. GAVRIL București, Str. Ștefan Negulescu nr.6A,sect.1, 011651, Tel./fax: 021/2302882, GSM: 0722983520, 0723383758 e-mail : cabinetgavril@yahoo.com, gavrilnin@yahoo.com	DA
2002-1215	LAPTEȘ ELVINE	CABINET INDIVIDUAL LAPTEȘ ELVINE București, Intrarea Badeni, nr.3, bl.M18, sc. 2, ap.40, sector 3, Tel: 021/3405500, e-mail: elvine17@yahoo.com	DA
2003-1216	ANDRONACHE PAUL	CABINET INDIVIDUAL ANDRONACHE PAUL București, Str.Sibiu nr.14, bl.E21, et.6, ap.35, Tel/Fax: 021/7250069, GSM: 0722741043, e-mail: paul.andronache@artelecom.net	DA
2003-1221	GÂNSCA AURELIAN TUDOR	RAMCONSULTING SRL Cluj Napoca, Str. Augustin Bunea nr.28, Fax : 0264/436792, GSM : 0744354156, e-mail : ramconsulting@email.ro	DA
2003-1222	BOZOCEA GINA VIOLETA	ARIANA S.R.L. Brasov, Bd. 15 noiembrie, nr.90, sc.B, ap.5, e-mail : 0723204268, tel/fax : 0268/315046, office@inregistrare-marci.ro	DA
2003-1223	PETREA DANA MARIA	CABINET M. OPROIU-CONSILIERE ÎN PROPRIETATE INTELECTUALA București, Str. Popa Savu, nr. 42, parter, sector 1, Tel : 021/2602834, 021/2602833, Fax : 021/2602836, 021/2602835, P.O.Box 2-229, e-mail : office@oproiu.ro	DA
2003-1228	VIRGILIUS VASILACHE	EDIPLAST S.R.L. Tg. Mureș, Str. Măgurei nr.25, ap.2, Tel/Fax: 0265/263775, GSM: 0744394036, moniadel@artelecom.net	DA
2003-1230	NEACȘU GABRIELA	ALLEGRA CONSULTING SRL București, Aleea Huedin nr.1, bl.5, sc.1, ap.5, sector4, GSM: 0722249961, Tel: 021/4504035, Fax: 021/4504035, gabriela.neacsu@allegra.ro	DA

2003-1234	BUZLEA MIRCEA VALENTIN	S.C. INTELECT S.R.L. ORADEA Oradea, B-dul Dacia nr. 48, Bl. D10, Ap.3, OP9-CP128, Tel 0259/253847, Fax:0259/268094 e-mail: intelect@rdslink.ro	DA
2003-1235	BUZLEA NARCISA FLORICICA	S.C. INTELECT S.R.L. ORADEA Oradea, B-dul Dacia nr. 48, Bl. D10, Ap.3, OP9-CP128, Tel 0259/253847, Fax:0259/268094 e-mail: intelect@rdslink.ro	DA
2003-1240	RADU DANIELA	SC GRUP ROMET SA Șos. Brailei nr.15, Buzau Tel : 0238/710301 Fax : 0238/710300 GSM : 0745452268, danalex_r@yahoo.com	NU
2003-1241	COJOCNEAN MARIA RODICA	CONINFO S.R.L. Târgu Mures, str. Lacrimioarea nr.9, Tel: 0265/210138, Fax: 0265/210109 GSM: 0745303867, iton@itongrup.com	DA
2003-1245	PĂUNET ALEXANDRINA	INTELLIA CONSULTING SRL Iasi, str. Petre Ispirescu, nr.3A, bl.A3, sc.B, ap.44 Tel: 0726737527, e-mail: intellia@gmail.com	DA
2003-1246	VIȘOIU LILIAN CATALIN	CABINET DE PROPRIETATE INDUSTRIALA "VIȘOIU LILIAN CATALIN" București, Str. Alexandru Vlahuta nr.3, bl. M48, sc.A, ap.7, sector 3, Tel/Fax: 021/3207251, GSM: 0744480657, www.visoiucatalin.home.ro e-mail: visoiucatalin@yahoo.com,	DA
2003-1250	DUMITRESCU ARTEMIS SORINA	S.C. ROMINVENT S.A. București, Str. Ermil Pangratti nr. 35, et.1, sect.1 Tel: 021/2312515, Fax: 021/2312550 e-mail: artemisb@rominvent.ro	DA
2003-1254	ENESCU MIRUNA	S.C. ROMINVENT S.A. București, Str. Ermil Pangratti nr. 35, et.1, sect.1 Tel: 021/2312515, Fax: 021/2312550 e-mail:menescu@rominvent.ro	DA
2003-1257	FLOREA MIHAELA	CABINET INDIVIDUAL FLOREA MIHAELA București, Str. Grigore Alexandrescu nr.1, bl.D7, ap.4, sector1, Fax: 021/2230342 GSM: 0722601120 e-mail: florea@gide.com	DA
2003-1258	FLOREA ILEANA MARIA	S.C. ROMINVENT S.A. București, Str. Ermil Pangratti nr. 35, et.1, sect.1 Tel: 021/2312515, Fax: 021/2312550 e-mail: iflorea@rominvent.ro	DA

2003-1261	IACOBINI MIHNEA RAZVAN	SC IACOBINI&CO, CONSILIERI IN DREPTUL DE PROPRIETATE INDUSTRIALA SRL București, Calea Mosilor, nr.258, bl. 4bis, ap.22, sector 2, Tel : 021/2104690 ; Fax : 021/2104793 E-mail : asimri@yahoo.com	DA
2003-1262	IACOBINI ANCA SVETLANA	SC IACOBINI&CO, CONSILIERI IN DREPTUL DE PROPRIETATE INDUSTRIALA SRL București, Calea Mosilor, nr.258, bl. 4bis, ap.22, sector 2, Tel : 021/2104690 ; Fax : 021/2104793 E-mail : asimri@yahoo.com	DA
2003-1268	ITU TEODORA	CONINFO S.R.L. Târgu Mures, str. Lacrimioarea nr.9, Tel: 0265/210138, Fax: 0265/210109 GSM: 0745579934, e-mail: iton@itongrup.com, iton@rdslink.ro	DA
2003-1270	TUDORICA DAN MIHAIL	SC QUEEN OTILIA COMIMPEX SRL București, Bd. Ion Mihalache, nr. 81, bloc 15, ap.23, sector 1, Fax: 3128673, Tel: 0742200118	NU
2003-1271	MARINESCU RUXANDRA	S.C. PATENTMARK S.R.L. București, Str. Dr. N. Turnescu nr. 2, sector 5, Tel/fax 021/3121669, Fax: 021/2233963, e-mail: stema@pcnet.ro , 0722626875	DA
2003-1273	PAVEL SORIN EDUARD	S.C. ROMINVENT S.A. București, Str. Emil Pangratti nr. 35, et.1, sect.1 ,Tel: 021/2312515, Fax: 021/2312550 e-mail: office@rominvent.ro	DA
2003-1275	VELICU ANCA	CABINET ENPORA S.R.L. București, Șos. Iancului nr. 7, bl. 109B, sc. B, ap. 46, sector 2, 021712, Tel : 021/2501634, Fax : 021/2507927 e-mail : pop@patents.ro, pop@enpora.com	DA
2003-1277	OPREA MARILENA	V&F INTELLECTUAL PROPERTY CONSULTING S.R.L. București, Str. Mărgelelor nr.6, Bl. 304, sc.4, ap.45, sector 6, Tel: 021/3140283, Fax: 021/3140290, e-mail: opream@vf.ro, GSM: 0722259260	DA
2003-1278	STĂNCESCU ALIN CRISTIAN	LEGAL BRAND S.R.L. București, Str. Nicolae Licăreț nr.1, bl.33, sc.C, ap.107, Tel: 0722607380, e-mail: legal.brand@easynet.ro	DA
2003-1297	DUNĂREANU MIHAIL	CABINET DE PROPRIETATE INDUSTRIALA "DUNĂREANU MIHAIL" București, Bd. Constantin Brâncoveanu nr.8, Bl B2, ap.13, sector 4, Tel: 021/4600419, GSM : 0723398499, e-mail: dunareanu_mileniu3@k.ro	DA

2003-1298	FILIPPI VALENTINA	CABINET M. OPROIU-CONSILIERE ÎN PROPRIETATE INTELECTUALA București, Str. Popa Savu, nr. 42, parter, sector 1, Tel : 021/2602834, 021/2602833, Fax : 021/2602836, 021/2602835, office@oproiu.ro	DA
2003-1299	ȚURCANU COSTIN RADU	S.C. INVENTA - AGENTIE DE PROPRIETATE INTELECTUALA S.R.L. București, Bdul Corneliu Coposu, nr. 7, bl. 104, sc. 2, et. 1, ap. 31, sector 3, Tel: 021/3200285, Fax: 021/3228325 e-mail: inventa@mark-patent.ro	DA
2003-1300	GORDON DEAN DANIEL	CABINET GORDON SRL București, Str. Spătaru Preda nr.20, bl. 97A, sc.1, ap.4, Tel: 021/4239468, GSM: 0723261373, e-mail: dgiplaw@yahoo.com	DA
2003-1301	NEGRITU CONSTANTIN VALENTIN	CABINET DE PROPRIETATE INDUSTRIALA "VALDO" Târgoviște, Str. Ion Ghica, bl.5A, ap.26, Tel: 0245/210415, Fax: 0245/212501, 0744837583, e-mail: valentin_n_tgv@yahoo.com	DA
2003-1302	MENDES VIEGAS MEYNDT KARLA	INTERNATIONAL PATENT&MARK S.R.L. Brasov, Str.Jepilor nr.2, Bl A8, sc.C, ap.12, Tel: 0268/319158, e-mail: karlameyndt@yahoo.com, internationalpatent@yahoo.com	DA
2003-1304	CONSTANDA CECILIA MĂDĂLINA	ARIANA AGENTIE DE PROPRIETATE INDUSTRIALA SRL Brasov, bd. 15 noiembrie, nr.90, sc.B, ap.5, e-mail: m.constanda@k.ro, office@inregistrare-marci.ro, tel/fax: 0268/315046	DA
2003-1306	UNGUREANU ELEONORA MIHAELA	UNIVERSITATEA POLITEHNICĂ DIN BUCUREȘTI București, Calea Griviței nr.132, Tel: 021/4023977, Fax:021/3154193 e-mail: em_ungureanu2000@yahoo.com, em_ungureanu@chim.upb.ro	NU
2003-1308	BICU CRISTINA MĂDĂLINA	ARIANA AGENTIE DE PROPRIETATE INDUSTRIALA SRL Brasov, bd. 15 noiembrie, nr.90, sc.B, ap.5, Tel: 0724260277, bicucristina2000@yahoo.com office@inregistrare-marci.ro, tel/fax: 0268/315046	DA
2003-1310	CIUPAN CORNEL	CABINET DE PROPRIETATE INDUSTRIALA CIUPAN CORNEL Cluj Napoca, Str. Mestecenilor nr.6, bl. 9E, ap.2, Tel: 0264/524425; 0264/415051, Fax: 0264/415054, e-mail: cornel.ciupan@zeus.east.utcluj.ro	DA

**LISTA CONSILIERILOR ÎN PROPRIETATE INDUSTRIALĂ, MEMBRI AI CAMEREI NAȚIONALE
A CONSILIERILOR ÎN PROPRIETATE INDUSTRIALĂ DIN ROMÂNIA AUTORIZAȚI PENTRU
DOMENIUL MĂRCILOR,
pentru luna februarie / 2005**

Nr. din Reg. Naț.	Nume și Prenume	Denumirea societății Adresa societății	Societate cu obiect de activitate proprietatea industrială
92-1	BĂLAN GHEORGHÎȚĂ	RODALL-AGENȚIE DE PROPRIETATE INDUSTRIALĂ S.R.L. București, Str. Polonă nr. 115, bl. 15, sc. A, ap. 19, sector 1, Tel: 021/2108342, Fax: 021/2105794, GSM: 0722 652111	DA
92-2	POP VIRGINIA DAISY	CABINET ENPORA S.R.L. București, Șos. Iancului nr. 7, bl. 10B9, sc. B, et.1, ap. 46, sector 2, cod 021712 Tel: 021/2501634, Fax: 021/2507927 e-mail : pop@patents.ro , pop@enpora.com	DA
92-3	RAȚĂ GRIGORE	RATZĂ ȘI RATZĂ SRL București, B-dul A.I. Cuza Nr. 52-54, Sect.1 Tel :021/2601348, Fax : 021/2601349 email : office@ratza-ratza.com, gregory@ratza-ratza.com	DA
92-5	VOICU ALEXANDRA	A.G.V.- AGENȚIE DE PROPRIETATE INDUSTRIALĂ S.R.L. București, B-dul Magheru, nr. 9, sc. 2, etaj 9, ap. 89, sector 1, PO BOX: 22-246, Tel/Fax: 021/3153684	DA
92-6	LORENȚ ALEXANDRU	S.C. INVENTA - AGENTIE DE PROPRIETATE INTELLECTUALA S.R.L. București, Bdul Corneliu Coposu, nr. 7, bl. 104, sc. 2, etaj 1, ap. 31, sector 3, Tel: 021/3200285, Fax: 021/3228325, e-mail: inventa@mark-patent.ro	DA
92-7	ENESCU LUCIAN	S.C.ROMINVENT S.A. București, Str. Ermil Pangratti nr. 35, et.1, sector 1, Tel: 021/2312515, 2312541, Fax: 021/2312550, 2312454, e-mail: office@rominvent.ro	DA
92-8	OPROIU MARGARETA	CABINET M. OPROIU-CONSILIERE ÎN PROPRIETATE INTELLECTUALĂ București, Str. Popa Savu, nr. 42, parter, sector 1, Tel : 021/ 2602833, 021/2602834, Fax : 021/2602836, 021/2602835, P.O.Box 2-229, e-mail : office@oproiu.ro	DA

92-9	LARION ELISABETA-SONIA	ROMINVENT S.A. București, Str. Ermil Pangratti nr. 35, et.1, sector 1, Tel: 021/2312515, 2312541, Fax: 021/2312550, 2312454, office@rominvent.ro	DA
92-10	ȚURCANU CONSTANTIN	S.C. INVENTA - AGENTIE DE PROPRIETATE INTELECTUALA S.R.L. București, Bdul Corneliu Coposu, nr. 7, bl. 104, sc. 2, etaj 1, ap. 31, sector 3, Tel: 021/3200285, Fax: 021/3228325, GSM: 0744 324510, e-mail: inventa@mark-patent.ro	DA
92-11	TEODORESCU DAN MIHAI	INTEL PROPERTY CONSULT București, Str. Ion Miorescu, nr.42A, sector 2, Tel: 021/6192276, Fax:021/2123364, GSM: 0744506010	DA
92-13	GHIȚĂ CONSTANTIN	SC CONSTANTIN GHIȚĂ OFFICE SRL Timișoara, str. Take Ionescu nr. 24-28 sc. B, ap. 2, Tel/Fax: 0256/435976, e-mail: ghita@mail.dnttm.ro; GSM: 0744162462	DA
92-1003	MACAMETE ELENA	S.C. ICPE-S.A. București, Splaiul Unirii 313, sect. 3 Tel. : 021/3217230, Fax: 021/3216346	NU
92-1006	NICOLAESCU DANIELLA-OLGA	S.C. ROMINVENT S.A. București, Str. Ermil Pangratti nr. 35, et.1, sect.1, Tel: 021/2312515, 2312541, Fax: 021/2312550, 2312454, e-mail: office@rominvent.ro	DA
92-1008	STOIAN IOAN	AGENȚIE DE PROPRIETATE INDUSTRIALĂ ȘI TRANSFER TEHNOLOGIC "STOIAN IOAN" Roman, B-dul Republicii, bloc 46, sc. C, ap. 35, Tel/Fax: 0233/739441, GSM: 0745 643 738	DA
93-14	BUCĂTARU RODICA FILICA	S.C. ROMINVENT S.A. București, Str. Ermil Pangratti nr. 35, et.1, sect.1, Tel: 021/2312515, 2312541, Fax: 021/2312550, 2312454, e-mail: office@rominvent.ro	DA
93-15	GHENU MIHAELA	S.C. ROMINVENT S.A. București, Str. Ermil Pangratti nr. 35, et.1, sect.1, Tel: 021/2312515, 2312541, Fax: 021/2312550, 2312454, e-mail: office@rominvent.ro	DA
93-20	DOBRESCU MELANIA	SC UPETROM - 1 Mai SA Ploiești, Piața 1 Decembrie 1918, nr. 1, Tel: 0244/174 051/1618	NU
93-22	NICOLAE IOAN	CABINET INDIVIDUAL "INDEPENDENT PROPRINI AGENT" București, sector 5, str. Fabrica de Chibrituri nr. 42, Tel: 021/3352938 ; GSM: 0722 610 635	DA

93-25	BUZLEA ELISABETA	S.C. INTELECT S.R.L. ORADEA Oradea, B-dul Dacia nr. 48, Bl. D10, Ap.3, OP9-CP128, Tel 0259/253847, Fax:0259/268094 e-mail: intelect@rdslink.ro, GSM: 0745040831	DA
93-28	RASKAI MARIA MAGDALENA	RASKAI M M BREVMARC CONSULT S.R.L. Dej, Str. Unirii, nr.3, BL.d8, ap.7, judetul Cluj, 405200, Tel/Fax: 0264/211847, GSM: 0742084050	DA
93-1013	ȘOVA DAN-EUGEN	PIDES - CABINET INDIVIDUAL București, str. Valea Buzăului, nr. 10, bl. G30, ap. 36, sector 3, Tel: 021/3455351, GSM: : 0723708632 e-mail: sova@cna.ro	DA
93-1017	ANDREI MARIANA	M.Ap.N. – Departamentul pentru armament București, Drumul Taberei nr. 9-11, sector 6 Tel: 021/4106267; Fax: 021/3151779, 3147327, GSM: 0723668592, e-mail:mariana.andrei@dpa.ro	NU
93-1019	CIOBANU MARIETTA	SC COMETAM SRL București, Str. Cetatea de Baltă nr. 118, bl. 9, ap. 5, sector 6, Tel/Fax: 021/7723008, e-mail: mciobanu@pcnet.ro	DA
93-1020	ANGHEL LUMINIȚA DOINA	Cabinet individual - ANGHIEL LUMINIȚA DOINA București, Str. Gherghitei nr 1, bl 94B, Sc.B, Ap.76, sector 2, Tel/Fax:021/ 2407985, GSM : 0723 301706, anghel.doina@rdslink.ro	DA
93-1022	BURȚILĂ IOAN	S.C. MILENIUL 3 S.R.L. Agenzie de Proprietate Industrială Pașcani, Str. Moldovei nr. 10, bloc Crinul, sc. A, Ap. 28, Tel/Fax: 0232/719190; GSM: 0740820582	DA
93-1031	GAVRILIU ANA- CORINA	S.C. BIOTEHNOS S.A. București, Str. Dumbrava Roșie nr. 18, Tel: 021/2102015 int 120, Fax: 021/2109705, GSM 0723302092	NU
93-1032	ION RODICA-COCUȚA	CABINET DE PROPRIETATE INDUSTRIALĂ « BIONPI » București, Calea Dorobanților 126-130, Bl. 8, et. 9, Ap. 50, sector 1, Tel/Fax: 021/2316549, GSM: 0723 187944, e-mail: bionpi@hotmail.com bionpi@fx.ro	DA
93-1033	IVANCA MARIA ELISAVETA	AGENȚIA P.I. LABIRINT Arad, Str. Coriolan Petreanu ,nr. 28, Tel/Fax: 0257/255842, GSM: 0722 458129, e-mail: labirint@arad.ro	DA

94-14	STANCIU ADELINA	S.C. "HARCOV" A.P.I. S.R.L. Sfântu Gheorghe, Jud Covasna Str. Nicolae Iorga nr. 61 bl. 10 E sc. B. ap.9 Tel. 0267352267 GSM: 0744435291	DA
94-23	FĂNTĂNĂ RAUL-SORIN	PERSOANĂ FIZICĂ Braşov, Str. Griviței nr. 69, bl. 29, sc. D, ap.32, Tel: 0268/427713, Tel/Fax: 0268/312049, e-mail: raulfantana@ronline.ro	DA
94-25	UDREA ELENA RODICA	OSTER – Cabinet individual de proprietate industrială Bucuresti, Str. Batiste nr.35, ap. 23, sector 2 Tel/Fax: 021/3147249 GSM: 0721254270	DA
94-26	VELCEA MARIAN	INVEL – AGENȚIE DE PROPRIETATE INDUSTRIALĂ București, Str. Belizarie nr.1, bl 21/5, ap.2, Fax: 021/3371403, GSM: 0723205048, 0788374511, e-mail: pharmapack@pcnet.ro, mariascurtu@pcnet.ro	DA
94-1037	ALAN LILIANA	BEGA GRUP Timișoara, Calea Stan Vidrighin nr. 5A, Tel: 0256/222055, Fax: 0256/190800 GSM: 0724250467 e-mail:alan@tehnomet.ro	NU
94-1038	BERCEANU MARIA AURELIA	PERSOANĂ FIZICĂ București, Str. Cogâlnic 25, sector 3 Tel: 021/3264568 Tel: 0744954085	DA
94-1039	BLAG IOANA	SC INDUSTRIA SĂRMEI SA Str.Laminatoriștilor nr. 145, Câmpia Turzii, Județ Cluj, Tel: 0264/368661, 368667 int 390, 0264/366663	NU
94-1042	BARBU MIRCEA	PERSOANĂ FIZICĂ București, Sos.lancului nr.21, bl.106A, sc.b, ap.73, sect.2, Tel/Fax: 021/6536608, e-mail: bmircea@mailbox.ro	DA
94-1045	CECIU GABRIELA	CABINET "CECIU GABRIELA" CONSULTANȚĂ ÎN DOMENIUL PROPRIETĂȚII INTELECTUALE Timișoara, 300024, Str. Narciselor, nr. 6, sc. A, ap. 110, jud. Timis, Tel/Fax: 0256/494846; GSM: 0745 388 039, gabrielaceciu@hotmail.com	DA
94-1048	GHEORGHICESCU EUGENIA	S.C. ICTCM S.A. București, Șos. Olteniței nr. 103 sector 4, Tel: 021/3321870, 3323770/437, Fax: 021/3320775, 3321870 GSM:0721863338 e-mail:steh@ictcm.ro, market@ictcm.ro	NU

94-1052	ISOC DORIN	INTEGRATOR CONSULTING SRL Cluj Napoca, Str. Dunării nr. 25 blC1 ap5,jud. Cluj Tel/Fax: 0264/442817, GSM : 0745235585 e-mail : dorin.isoc@aut.utcluj.ro	DA
94-1053	IOANITESCU TRAIAN	CABINET INDIVIDUAL IOANIȚESCU TRAIAN București, Bd. Timișoara nr.49, Bl Cc6, ap.27, sector 6, Tel: 021/4402510	DA
94-1056	PUȘCAȘU DAN	S.C. LOYAL PARTNERS – AGENȚIE DE PROPRIETATE INTELLECTUALĂ SRL Galați, Str. Brăilei nr.210 bis, bl.C3B, ap.10 Tel/Fax: 0236/464847 ; GSM: 0722 744241; e-mail:loyal@xnet.ro	DA
94-1058	STANCIU ION	S.N.P. PETROM S.A.-SUCURSALA I.C.P.T. CAMPINA Jud. Prahova, Câmpina 105600, B-dul Culturii, nr. 29, Tel: 0244/334831, Fax: 0244/370323, e-mail: icpt_ri@easy.net.ro	NU
95-19	TĂTARU DOINA	PERSOANĂ FIZICĂ Piatra Neamț, Str. Apele Minerale nr.4, Tel:0233/223602, e-mail:doina_tataru@msn.com	DA
95-30	TEODORESCU MIHAELA	S.C. ROMINVENT S.A. București, Str. Ermil Pangratti nr. 35, et.1, sect.1, Tel: 021/2312515, 2312541, Fax: 021/2312550, 2312454, e-mail: office@rominvent.ro	DA
95-32	ȘOVAR IOAN	CABINET PROPRIETATE INDUSTRIALĂ S.I. Timișoara, Str. Moise Doboșan 110, cod 300600 GSM: 0722 984909, Tel/fax: 0256/475105, e-mail: ioan_sovar@yahoo.fr	DA
95-36	RĂDULESCU MELANIA STELA	S.C. ROMINVENT S.A. București, Str. Ermil Pangratti nr. 35, et.1, sect.1, Tel: 021/2312515, 2312541, Fax: 021/2312550, 2312454, e-mail: office@rominvent.ro	DA
95-37	VASILESCU RALUCA	CABINET M. OPROIU-CONSILIERE ÎN PROPRIETATE INTELLECTUALĂ București, Str. Popa Savu, nr. 42, parter, sector 1, Tel : 021/ 2602833, 021/2602834, Fax : 021/2602836, 021/2602835, P.O.Box 2-229, e-mail : office@oproiu.ro	DA
95-1063	FAIGHENOV MARIOARA	AGENȚIE DE PROPRIETATE INTELLECTUALĂ ȘI TRANSFER DE TEHNOLOGIE-AGPITT-SRL București, B-dul Libertății nr. 12, bl.113, sc.2, et. 3, ap.28, sector 4; CP 42-106, Tel: 021/3360206; 3372980, Fax: 021/3372981; GSM: 0744 293 552; 0724539752 e-mail:faighenov@xnet.ro; office@agpitt.ro	DA

95-1067	BROJBOIU DUMITRU ADRIAN FLORINEL	BIROU DE PROPRIETATE INDUSTRIALĂ B-dul Republicii bl 212, sc.D, ap.16, Pitesti, jud. Arges, tel/fax 0248 /637961, GSM 0745143095, e-mail:adrian brojboiu @k.ro	DA
95-1074	ENACHE ION	RATZA ŞI RATZA SRL Bucureşti, B-dul A.I. Cuza Nr. 52-54, Sect.1 Tel :021/2601348, Fax : 021/2601349 e-mail : office@ratza-ratza.com	DA
95-1076	FULEA MARIA	SC NOWAPATENT SRL OP1-CP5 MEDIAŞ, jud. Sibiu, Tel : 0269/841373 ; 833273 GSM : 0744556074 Fax : 0269/833273 e-mail : nowapatent@birotec.ro , office@nowapatent.ro	DA
95-1077	MATEI ELENA	PERSOANĂ FIZICĂ Bacău, Str. Alecu Russo, Bl.33, sc. C, ap.26 Tel. 0234/160424	DA
95-1082	DOBREANU IULIEAN	COMPANIA NAŢIONALĂ A LIGNITULUI OLTENIA Târgu Jiu, Str. Tudor Vladimirescu nr.1-15	DA
96-24	COSTIN NICOLAE	Agencie de Proprietate Industrială - COSTIN – SNC Baia Mare, Str. Şoimului nr. 5 Tel/fax: 0262/276426, GSM:0744 966079	DA
96-41	CIUDA-BERIVOE ANCA	INTELLECTUAL PROPERTY OFFICE SRL Bucureşti, Str. Alexandru Moruzzi nr. 6, bl. B6, sc. 2, et. 8, ap. 62, sector 3; CP 61-62 Tel/Fax: 021/3262388, GSM : 0745 094241	DA
96-42	FIERĂSCU COSMINA- CATRINEL	S.C. ROMINVENT S.A. Bucureşti, Str. Ermil Pangratti nr. 35, et.1, sect.1, Tel: 021/2312515, 2312541, Fax: 021/2312550, 2312454, e-mail: cfierascu@rominvent.ro	DA
96-47	RĂDULESCU MIOARA	S.C. INVENTA - AGENTIE DE PROPRIETATE INTELECTUALA S.R.L. Bucureşti, Bdul Corneliu Coposu, nr. 7, bl. 104, sc. 2, ap. 31, sector 3, Tel: 021/3200285, Fax: 021/3228325, GSM: 0723 441841; e-mail: inventa@mark-patent.ro	DA
96-48	ȚULUCA DOINA	S.C. INVENTA - AGENTIE DE PROPRIETATE INTELECTUALA S.R.L. Bucureşti, Bdul Corneliu Coposu, nr. 7, bl. 104, sc. 2, ap. 31, sector 3, Tel: 021/3200285, Fax: 021/3228325, GSM: 0744 339 649 ; e-mail: inventa@mark-patent.ro	DA

96-49	BĂLAN VALERIA CORNELIA	RODALL-AGENȚIE DE PROPRIETATE INDUSTRIALĂ S.R.L. București, Str. Polonă nr. 115, bl. 15, sc. A, ap. 19, sector 1, Tel: 021/2108342, Fax: 021/2105794, GSM: 0722 652111	DA
96-50	POP CĂLIN RADU	CABINET ENPORA S.R.L. București, Șos. Iancului nr. 7, bl. 109B, sc. B, et.1, ap. 46, cod 021712, Tel: 021/2501634, Fax: 021/2507927, e-mail: pop@patetnt.ro , pop@enpora.com	DA
96-1083	NIȚĂ FLORINA	SC OLTCHIM SA Râmnicu Vâlcea, Str. Uzinei nr. 1 jud. Vâlcea, Tel: 0250/736101/1225, Fax: 0250/735030, e-mail: oltchim@oltchim.onix.ro	NU
96-1085	NICOLAE BURCHEL	CABINET DE PROPRIETATE INDUSTRIALĂ NICOLAE BURCHEL București, Str. Dr. Radovici nr.8, sector 5, Tel: 021/2126515, Fax: 021/4114188, e-mail: nburchel@bnp.ro	DA
96-1087	CĂMPEAN GHEORGHE- GEORGEL	SC NEPTUN SA Cămpina Cămpina, Str. Bobâlna nr. 57-63, jud. Prahova Tel. 0244/335651 (235), Fax. 0244/370338, 336 641, e-mail: neptun@interplus.ro	NU
96-1091	IVĂNESCU GABRIEL DAN	CABINET INDIVIDUAL IVANESCU GABRIEL DAN Brașov, Str. Al. I. Cuza nr. 58 ap. 7 Tel/fax: 0268/471650, GSM: 0722 248415 e-mail: d.ivanescu@xnet.ro	DA
96-1093	GREAVU DOINA- MARIANA	PERSOANĂ FIZICĂ Sibiu, Str. Constantin Noica, bl. 2, ap.21, Tel :0269/218500, Fax :0269/212170, GSM 0766489179 , e-mail : protectro@xnet.ro	DA
96-1097	SPRÎNCEANU NICOLAE	AGENȚIE DE CONSULTANȚĂ ÎN PROPRIETATE INTELECTUALĂ ȘI TRANSFER DE TEHNOLOGIE "SPRÎNCEANU NICOLAE" Drobeta Turnu Severin Str. Gheorghe Ionescu Sisești, nr. 96, bl.E2, sc.1, ap.8, e-mail: NicolaeSprinceanu@yahoo.com Tel/Fax: 0252/311690; GSM: 0721 796318	DA
96-1100	VISALOM THEODOR	AGENȚIE DE PROPRIETATE INDUSTRIALĂ – APIA SRL București, Str. Romancierilor nr.5, bl.C14, sc.B Ap.41, sector 6; OP 23 CP 11 Tel./Fax: 021/7783100; e-mail: ag_apia@dial.kappa.ro, Site: www.mark-apia.ro	DA

97-18	LAZĂR DELIA SORINA	CABINET M. OPROIU-CONSILIERE ÎN PROPRIETATE INTELECTUALĂ București, Str. Popa Savu, nr. 42, parter, sector 1, Tel : 021/ 2602833, 021/2602834, Fax : 021/2602836, 021/2602835, P.O.Box 2-229, e-mail : office@oproiu.ro	DA
97-28	LAZĂR ELENA	CABINET DE PROPRIETATE INDUSTRIALĂ Buzău, Str.Unirii, Bl.16C,Ap. 12,Et.3 OP 1, CP 52 Tel/Fax:0238/435982 , GSM: 0723 328633, e-mail: publico@xnet.ro, publico@mail.local.ro	DA
97-61	MOHONEA LILIANA	S.C. PATENTMARK S.R.L. București str. Dr. N. Turcescu nr. 2, sector 5, tel/fax 021/3121669,Fax:2233963 e-mail: stema@pcnet.ro	DA
97-62	MOHONEA CRISTIAN	S.C. PATENTMARK S.R.L. București str. Dr. N. Turcescu nr. 2, sector 5 Tel/fax 021/3121669,Fax:2233963 e-mail: stema@pcnet.ro	DA
97-1103	POPESCU ANGELA	ARIANA GRUP SRL Brașov, Str. Carpenului nr.3, bl.A4, ap.29, Tel :021/3243756 GSM : 0723051279, angela_intelect@yahoo.com	DA
97-1106	BOEREAN ALEXANDRU	S.C.ROMBAT S.A. Bistrița, Str. Petru Rareș nr.3, Bl.3, sc. C, ap.38 Tel: 0263/238007, Fax: 0263/234310	NU
97-1109	ION FLOREA	CABINET INDIVIDUAL "ION FLOREA" București, Str. Calea Dorobanților nr. 126-130 bl. 8 sc. A, ap. 50 sector 1, Tel/Fax: 021/2316549, GSM: 0723185998, e-mail: bionpi@rol.ro	DA
97-1111	MITU ALIS-MIHAELA	SC"Rafinaria Astra Romana"S.A. Bd. Petrolului nr.59, jud. Prahova, Tel:0244177000,int.191,358, Fax :0244175939 e-mail:alis_mitu@yahoo.com	NU
97-1112	PIOARU GRAȚIELA GEORGETA	SC ROMPROSPER SERVIMPEX SRL București, Șos. Mihai Bravu nr. 294, bloc 6, sc. B, ap. 63, sector 3, Tel/Fax: 021/3222857, 3207419, e-mail: piva@hades.ro, piva@xnet.ro	DA
97-1116	STRECHE GHERGHINA	S.N.P. PETROM S.A. București, Calea Victoriei nr. 109, sector 1, Tel: 021/2125001, Fax: 021/3138629, e-mail: gherghina.streche@petrom.ro	NU

98-35	CORPADE ALEXANDRU	PERSOANĂ FIZICĂ - « INCOR » Braşov, Str. C-tin Brâncoveanu nr. 54, et. 1, ap. 4 Tel : 0268/513577	DA
98-39	PLOSCA DANIEL	S.C. ROMINVENT S.A. Bucureşti, Str. Ermil Pangratti nr. 35, et.1, sect.1, Tel: 021/2312515, 2312541, Fax: 021/2312550, 2312454, e-mail: office@rominvent.ro	DA
98-1125	COSTINESCU PETRU	PETRU COSTINESCU-DICOSTI Bucureşti, Str. Viorele nr. 30, bl. 20A, ap. 23, sector 4, Tel : 021/3303162, Fax : 021/3304733, CP 53-107, e-mail :pcostinescu@fx.ro	DA
99- 44	SPĂTARU DANIELA VICTORIA	S.C. ROMINVENT S.A. Bucureşti, Str. Ermil Pangratti nr. 35, et.1, sect.1, Tel: 021/2312515, 2312541, Fax: 021/2312550, 2312454, e-mail: office@rominvent.ro	DA
99-45	VELȚAN LOREDANA	S.C. INVENTA - AGENTIE DE PROPRIETATE INTELECTUALA S.R.L. Bucureşti, Bdul Corneliu Coposu, nr. 7, bl. 104, sc. 2, ap. 31, sector 3, Tel: 021/3200285, Fax: 021/3228325, e-mail: inventa@mark-patent.ro	DA
99-46/2	COȘESCU CAMELIA	INTEL PROTECT SRL Braşov, B-dul M. Kogălniceanu, nr. 20, bloc 1k, sc. C-D, Tel: 0268/413117, GSM: 0744355100, Fax: 0268/477333, e-mail:intelprotect@ccibv.ro	DA
99-46/1	AXENTE ELENA	INTEL PROTECT SRL Braşov, B-dul M. Kogălniceanu, nr. 18-20, bloc 1k, sc. C-D, Tel: 0268/412567, 0268/470819, GSM: 0722464314, Fax: 0268/477333, e-mail:intelprotect@ccibv.ro	DA
99-48	SZENTE SĂNDOR	SZENTE SĂNDOR Odorheiu Secuiesc, str. Victoriei, nr. 41, bl. U6, et.1, ap. 4, judeţ Harghita, cod poştal 535600, Tel. /fax 0266/219143, e-mail: prooffice@szente.ro	DA
99-50	IOACĂRĂ VALENTIN	ROVALCONS SRL -AGENȚIE DE PROPRIETATE INTELECTUALĂ Câmpina, Str. Orizontului, nr.1, bl. R10, et.7, ap.27, jud. Prahova, Tel/Fax: 0244/371390, GSM: 0722 540580 , e-mail: rovalcons@xnet.ro	DA
99-56	PIOARU RALUCA ANDREEA	SC ROMPROSPER SERVIMPEX SRL Bucureşti, Şos. Mihai Bravu nr. 294, bloc 6, sc. B, ap. 63, sector 3, Tel : 021/3222857, Fax :3207419, Mobil :0744654128 ;0744536405 e-mail :piva@hades.ro; piva@xnet.ro	DA

99-57	HAȘIU ALEXANDRA	S.C. ROMINVENT S.A. București, Str. Ermil Pangratti nr. 35, et.1, sect.1, Tel: 021/2312515, 2312541, Fax: 021/2312550, 2312454, e-mail: office@rominvent.ro	DA
99-58	PIȚU DALILA	RODALL-AGENȚIE DE PROPRIETATE INDUSTRIALĂ S.R.L. București, Str. Polonă nr. 115, bl. 15, sc. A, ap. 19, sector 1, Tel: 021/2108342, Fax: 021/2105794, GSM: 0722 652111	DA
99-59	STURZA IOANA	CABINET M. OPROIU-CONSILIERE ÎN PROPRIETATE INTELECTUALĂ București, Str. Popa Savu, nr. 42, parter, sector 1, Tel : 021/ 2602833, 021/2602834, Fax : 021/2602836, 021/2602835, P.O.Box 2-229, e-mail : office@oproiu.ro	DA
99-060	SOARE LILIANA	S.C. INVENTA - AGENTIE DE PROPRIETATE INTELECTUALA S.R.L. București, Bdul Corneliu Coposu, nr. 7, bl. 104, sc. 2, ap. 31, sector 3, Tel: 021/3200285, Fax: 021/3228325, inventat@mark-patent.ro	DA
99-62	CABARIU LIVIU	S.C. ROMINVENT S.A. București, Str. Ermil Pangratti nr. 35, et.1, sect.1 Tel: 021/2312515, Fax: 021/2312550, Mobil :0722650129, e-mail: office@rominvent.ro	DA
99-136	TUDOR DANIELA	SC PHARMAPLANT BIOGALENICA SRL București, Splaiul Unirii nr. 313 , Sector 3 Tel/Fax: 021/3464818, 3464808 GSM: 0745793189, e-mail:pharmaplant@ines.ro, daniela_tudor@pharmaplant.ro	NU
99-1127	APOSTOL SALOMIA	PERSOANĂ FIZICĂ Galați, Str. Reg. 11 Siret nr. 15, bl. E4, ap. 54, Tel/fax: 0236/436437 GSM 0766765027	DA
99-1130	CAMENIȚA ANA GABRIELA	S.N.P. PETROM S.A. Ploiești, B-dul Republicii, bl. 291A, Tel: 0244/135111, Fax: 0244/198738 e-mail: puia.dinescu@petrom.ro; aniela_1307@yahoo.ro	NU
99-1133	ROBU MARICICA	SC PETROTUB SA ROMAN Str.Ștefan cel Mare,Nr.246,Roman Tel: 0233/748201, Fax: 0233/748405	NU
99-1134	PELTZ PAUL DAN	CABINET PELTZ PAUL DAN București, Str. Speranței nr.5, ap.11, sector 2 Tel: 0724864533	DA

99-1138	OSIESCU TRAIAN	OSTER – SOCIETATE CIVILA PROFESIONALA DE PROPRIETATE INDUSTRIALA Bucuresti, Str. Batiste nr.35, ap. 23, sector 2, cod 020935, Tel/Fax: 021/3147249 , GSM: 0721254270, traianosiescu@xnet.ro	DA
99-1139	SPIRIDON CRISTINA	CABINET INDIVIDUAL DE AVOCATURĂ “ CRISTINA SPIRIDON “ București, Str. G. Garibaldi nr.4, sc.E , et.1, ap.60, sect. 2, Tel: 021/2304330, 4117405, Fax: 021/4118293, cristinaspiridon@yahoo.com	NU
99-1140	NEGOMIREANU LIVIA	CABINET INDIVIDUAL NEGOMIREANU LIVIA București, Sos. Nicolae Titulescu nr.94, bl.14A, ap.127,sect.1, Tel/Fax: 021/2235637, GSM: 0722444719	DA
99-1144	CSOMOS LILIANA – MARIA	S.C. EUROPHARM S. A. BRAȘOV Brașov, str. Poienelor, nr. 5, Tel: 068/310007, Fax: 0268/314026, liliana.csomos@gsk.com	NU
99-1145	LARCO IOAN	PERSOANĂ FIZICA Iași , Str.Independenței, nr. 23, bl. B 1-5, Tr. 5, et. 5, ap. 17, cod 700101, Tel/Fax: 0232/111146, e-mail : Lii_ral@yahoo.com	DA
99-1147	SULIMAN MARIA-GABRIELA	AGENȚIA NAȚIONALĂ A MEDICAMENTULUI București, str. Av. Sănătescu nr. 48, Tel: 021/2241710/368, Fax: 021/2243497, e-mail:maria.suliman @anm.ro	NU
99-1148	CONSTANTIN ADRIAN GEORGE	CABINET ENPORA S.R.L. București, Șos. Iancului nr. 7, bl. 10B9, sc. B, et.1,ap. 46, sector 2, cod 021712, Tel: 021/2501634, Fax: 021/2507927 e-mail : pop@patents.ro , pop@enpora.com	DA
99-1150	PALKO SORINA-IUSTINA	S.C. AEROSTAR S.A. Str. Condorilor, nr. 9, Bacău, Tel 0234/175 070, Fax : 0234/ 172 023, e-mail : aerostar@aerostar.ro	NU
99-1152	ROMAN IOAN	S.C. IAR S.A. GHIMBAV BRAȘOV Brașov, str. Aeroportului nr. 1, Tel: 0268/475269/1076, Fax: 0268/475287, e-mail: ioanry@yahoo.com	NU
20-1154	NAE CĂLIN TUDOR	ROMANIAN PUBLISHING GROUP București, Str. Mircea Eliade, nr.18, sect 1 Tel: 021/3129752, 3129518, fax: 021/3129411, e-mail: legal.calin@rpg.ro, 0740303300	NU

20-1159	ENE SILVIA	CABINET M. OPROIU- CONSILIERE ÎN PROPRIETATE INTELECTUALĂ Bucureşti, Str. Popa Savu, nr.42, parter, sector 1. Tel: 021/2602833, 021/2602834, Fax: 021/2602835, 021/2602836, P.O.Box 2-229, e-mail: office@oproiu.ro	DA
20-1160	ACSINTE PAULA-ADRIANA	CABINET ACSINTE PAULA ADRIANA Bucureşti, str. Maior Coravu Ion, nr.1-7, bl.C4, ap.85, Tel/fax : 021/2507396 GSM : 0723 317631	DA
20-1161	BORLAN T. RADU	S.C. PATENTMARK S.R.L. Bucureşti str. Dr. N. Turcescu nr. 2, sector 5, Tel: 021/3121669, Fax: 021/2233963, e-mail:stema@pcnet.ro	DA
20-1165	BOZIOREANU MARIUS ADRIAN	CONS INTEL BMA CABINET CONSULTANŢĂ Buzău, cart Dorobanti 2, bl.D2, et.1,ap.5 CP 8,OP1, Mobil : 0745086588, Fax : 0238/71961, e-mail : marius_bozio@yahoo.com	DA
20-1171	DONŢU OVIDIU-LIVIU	CAMERA DE COMERŢ ŞI INDUSTRIE SUCEAVA Str. Universităţii, nr. 15-17, Suceava Tel./fax : 0230/523587	NU
20-1172	FRISCH CRINA NICOLETA	CABINET ENPORA S.R.L. Bucureşti, Şos. Iancului nr. 7, bl. 10B9, sc. B, et.1,ap. 46, sector 2, cod 021712 Tel: 021/2501634,Fax: 021/2507927 e-mail :pop@patents.ro , pop@enpora.com	DA
20-1175	ISTRATE ŞTEFAN	SOLO INVENT S.R.L. Bucureşti, Calea 13 Septembrie, nr. 104, bl. 48, ap. 8, sector 5,Tel/Fax: 021/4511497, GSM: 0744313229	DA
20-1179	MOCANU ION	S.C. ROMINVENT S.A. Bucureşti, str. Emil Pangratti nr. 35, et. 1, sector 1,Tel. : 021/2312515 ; 2312541, Fax : 021/2312550,2312454, office@rominvent.ro	DA
20-1181	MUŞATESCU ANDRA-OANA	CABINET MUŞATESCU ANDRA Bucureşti, Str. Drumul Taberei nr. 71, Bl. TD 42, sc. 1, et. 4, ap. 28, sector 6 GSM : 0722 879810 e-mail :amusatescu@dnt.ro	DA

20-1184	NĂSTASE CRISTIAN	S.C. ROMINVENT S.A. București, Str. Ermil Pangratti nr. 35, et.1, sect.1, Tel: 021/2312515, 2312541, Fax: 021/2312550, 2312454, e-mail : office@rominvent.ro	DA
20-1190	PLAVETI ANA MARIA	CABINET INDIVIDUAL DE PROPRIETATE INDUSTRIALA – Ana Maria Plaveti Bucuresti, str. Jules Michelet nr.7, Tel/Fax: 3127005, 2127750, 2127710, e-mail: office@plaveti.ro, www.plaveti.ro	DA
20-1192	PETRACHE OCTAVIAN	S.C. INTELECT S.R.L. ORADEA Oradea, B-dul Dacia nr. 48, Bl. D10, Ap.3, OP 9-CP128, Tel 0259/153847, Fax:0259/268094 GSM: 0745 040831, e-mail: intelect@rdslink.ro	DA
20-1193	POPA CRISTINA	S.C. ROMINVENT S.A. București, Str. Ermil Pangratti nr. 35, et. 1, sect. 1, Tel: 021/2312515, 2312541, Fax: 021/2312550, 2312454, office@rominvent.ro	DA
20-1194	STĂNCESCU ANCA	LEGAL BRAND S.R.L. București, Str. Nicolae Licăreț nr.1, bl.33, sc.C, ap.107, Tel: 0722674635, legal.brand@easynet.ro	DA
20-1195	TĂRĂBÎC LUCIAN	S.C. LUTARIS INTELPROT S.R.L. Timisoara, 300686, Str. Sirius nr.9, sc.A, ap.8, Tel/Fax: 0256/489301, Mobil: 0742143718, 0723319154, qualitarium@qualitarium.ro	DA
20-1196	ȚOȚU IOAN	N.P.C. S.R.L. Brașov, cod 500025, OP 1 – CP 298, GSM: 0744520357, e-mail: totu@unitbv.ro	DA
20-1197	JOIȚOIU ANDREEA SIMONA	S.C. ROMINVENT S.A. București, Str. Ermil Pangratti nr. 35, et.1, sect.1, Tel: 021/2312515, 2312541, Fax: 021/2312550, e-mail : office@rominvent.ro	DA
20-1199	VLAD CONSTANTIN	VLAD CONSTANTIN Constanța, Bdul. 1 decembrie 1918 nr. 5, bl.F16, ap.34, Tel/Fax: 0241/625643, GSM: 0722 370300, e-mail: vlad@gmb.ro	DA
2000-1204	NIȚU ION	S.C. INTELECT S.R.L. ORADEA Oradea, B-dul Dacia nr. 48, Bl. D10, Ap.3, OP9-CP128, Tel 0259/153847, e-mail: intelect@rdslink.ro , GSM: 0723317298	DA

20-1205	RĂDULESCU MIHAELA	RAMI DACIA Bucuresti, Bd. Timisoara nr.5, sect.6, Tel:021/4106000, Fax:021/4100166, 4100742 e-mail:office@ramidacia.ro	NU
2001-1207	POPESCU RADU-ROMEIO	CABINET POPESCU RADU ROMEO București, Bd. Corneliu Coposu nr.3, bl. 101, sc. 3, ap. 50, sector 3, GSM : 0722 510598 e-mail : rrpopescu@xnet.ro	DA
2001-1209	MIHAI LUCIAN	LINKLATERS MICULIȚI ȘI ASOCIAȚII S.C.P.A București, Str. Nicolae Iorga, nr. 8, sector 1 Tel : 021/3071500, Fax : 021/3071555 e-mail: lucian.mihai@linklaters.com, lucian.mihai@drept.unibuc.ro	DA
2001-1210	POPESCU BIANU ANCA - LILIANA	CABINET ENPORA S.R.L. București, Șos. Iancului nr. 7, bl. 10B9, sc. B, et.1,ap. 46, sector 2, cod 021712, Tel: 021/2501634, Fax: 021/2507927 e-mail : pop@patents.ro , pop@enpora.com	DA
2001-1211	GAVRIL NICULINA	CABINET N. D. GAVRIL S.R.L. București, Str. Ștefan Negulescu nr. 6A, sector 1, Tel./fax : 021/2302882 , GSM : 0722983520, 0723 383 758,: cabinetgavril@yahoo.com, gavrilnin@yahoo.com	DA
2003-1216	ANDRONACHE PAUL	CABINET INDIVIDUAL ANDRONACHE PAUL București, Str.Sibiu nr.14, bl.E21, et.6, ap.35, Tel/Fax: 021/7250069, GSM: 0722741043, e-mail: paul.andronache@artelecom.net	DA
2003-1221	GÂNSCA AURELIAN TUDOR	RAMCONSULTING SRL Cluj Napoca, Str. Augustin Bunea nr.28, Fax : 0264/436792, GSM : 0744354156, e-mail : ramconsulting@email.ro	DA
2003-1222	BOZOCEA GINA VIOLETA	ARIANA S.R.L. Brasov, Bd. 15 noiembrie, nr.90, sc.B, ap.5, e-mail : 0723204268, tel/fax : 0268/315046, office@inregistrare-marci.ro	DA
2003-1223	PETREA DANA MARIA	CABINET M. OPROIU-CONSILIERE ÎN PROPRIETATE INTELECTUALĂ București, Str. Popa Savu, nr. 42, parter, sector 1, Tel : 021/2602834, 021/2602833, Fax : 021/2602836, 021/2602835, P.O.Box 2-229, e-mail : office@oproiu.ro	DA

2003-1224	STURZA OANA ALINA	CABINET M. OPROIU-CONSILIERE ÎN PROPRIETATE INTELECTUALĂ București, Str. Popa Savu, nr. 42, parter, sector 1, Tel : 021/2602834, 021/2602833, Fax : 021/2602836, 021/2602835, P.O.Box 2-229, e-mail : office@oproiu.ro	DA
2003-1225	OANA ȚAMBREA	CABINET M. OPROIU-CONSILIERE ÎN PROPRIETATE INTELECTUALĂ București, Str. Popa Savu, nr. 42, parter, sector 1, Tel : 021/2602834, 021/2602833, Fax : 021/2602836, 021/2602835, P.O.Box 2-229, e-mail : office@oproiu.ro	DA
2003-1226	PĂTRASCU GEORGIANA	CABINET M. OPROIU-CONSILIERE ÎN PROPRIETATE INTELECTUALĂ București, Str. Popa Savu, nr. 42, parter, sector 1, Tel : 021/2602834, 021/2602833, Fax : 021/2602836, 021/2602835, P.O.Box 2-229, e-mail : office@oproiu.ro	DA
2003-1227	ȘANTA VALENTINA	GEDEON RICHTER ROMANIA SA Tg.Mures, Str. Cuza Voda, nr. 99-105, Tel: 0265/233675, 0265/264067, Fax: 0265/268875, cod postal 540306 e-mail: vsanta@gedeon-richter.ro; office@gedeon-richter.ro	NU
2003-1228	VIRGILIUS VASILACHE	EDIPLAST S.R.L. Tg. Mureș, Str. Măgurei nr.25, ap.2, Tel/Fax: 0265/263775, GSM: 0744394036, moniadel@artelecom.net	DA
2003-1230	NEACȘU GABRIELA	ALLEGRA CONSULTING SRL București, Aleea Huedin nr.1, bl.5, sc.1, ap.5, sector4, GSM: 0722249961, Tel: 021/4504035, Fax: 021/4504035, gabriela.neacsu@allegra.ro	DA
2003-1234	BUZLEA MIRCEA VALENTIN	S.C. INTELECT S.R.L. ORADEA Oradea, B-dul Dacia nr. 48, Bl. D10, Ap.3, OP9-CP128, Tel 0259/253847, Fax:0259/268094 e-mail: intelect@rdslink.ro	DA
2003-1235	BUZLEA NARCISA FLORICICA	S.C. INTELECT S.R.L. ORADEA Oradea, B-dul Dacia nr. 48, Bl. D10, Ap.3, OP9-CP128, Tel 0259/253847, Fax:0259/268094 e-mail: intelect@rdslink.ro	DA
2003-1237	CETINĂ NICOLAE DAN	SC MANAGER EXPERT SRL Tg. Mures, Str. Nicolae Grigorescu nr.33, ap.3, Tel : 0265/250825	DA
2003-1240	RADU DANIELA	SC GRUP ROMET SA Șos. Brailei nr.15, Buzau Tel : 0238/710301 Fax : 0238/710300 GSM : 0745452268, danalex_r@yahoo.com	NU

2003-1241	COJOCNEAN MARIA RODICA	CONINFO S.R.L. Târgu Mures, str. Lacrimioarea nr.9, Tel: 0265/210138, Fax: 0265/210109 GSM: 0745303867, e-mail: iton@itongrup.com, iton@rdslink.ro	DA
2003-1242	COMĂNESCU NADIA VASILICA	ANTIBIOTICE SA IAȘI Iași, Str. Valea Lupului nr.1, Tel: 0232/253600 int.525, Fax: 0232/211020, GSM: 0745371217 , e-mail: trademarks@antibiotice.ro	NU
2003-1244	NUȚIU EMIL	SC MANAGER EXPERT SRL Tg. Mures, Str. Nicolae Grigorescu nr.33, ap.3, Tel : 0265/233033, enutiu@zappmobile.ro	DA
2003-1246	VIȘOIU LILIAN CĂTĂLIN	CABINET DE PROPRIETATE INDUSTRIALA "VIȘOIU LILIAN CĂTĂLIN" București, Str. Alexandru Vlahuta nr.3, bl. M48, sc.A, ap.7, sector 3, Tel/Fax: 021/3207251, GSM: 0744480657, visoiucatalin@yahoo.com, www.visoiucatalin.home.ro	DA
2003-1248	CULIC ANDREI RADU	NESTOR NESTOR DICULESCU KINGSTON PETERSEN – CONSILIERE IN P.I. S.R.L. București, Calea Dorobantilor nr.237B, et.11,camera 11-8, GSM: 0744309382	DA
2003-1250	DUMITRESCU ARTEMIS SORINA	S.C. ROMINVENT S.A. București, Str. Ermil Pangratti nr. 35, et.1, sect.1 , Tel: 021/2312515, Fax: 021/2312550 e-mail: artemisb@rominvent.ro	DA
2003-1251	HARSANY ALEXANDRU	NESTOR NESTOR DICULESCU KINGSTON PETERSEN – CONSILIERE IN P.I. S.R.L. București, Calea Dorobantilor nr.237B, et.11,camera 11-8, Tel : 021/2011200, Fax : 021/2011210, GSM : 0722203934	DA
2003-1254	ENESCU MIRUNA	S.C. ROMINVENT S.A. București, Str. Ermil Pangratti nr. 35, et.1, sect.1 , Tel: 021/2312515, Fax: 021/2312550 e-mail:menescu@rominvent.ro	DA
2003-1257	FLOREA MIHAELA	CABINET INDIVIDUAL FLOREA MIHAELA București, Str. Grigore Alexandrescu nr.1, bl.D7, ap.4, sector1, Fax: 021/2230342 GSM: 0722601120 , e-mail: florea@gide.com	DA
2003-1258	FLOREA ILEANA MARIA	S.C. ROMINVENT S.A. București, Str. Ermil Pangratti nr. 35, et.1, sect.1 , Tel: 021/2312515, Fax: 021/2312550 e-mail: iflorea@rominvent.ro	DA

2003-1259	FUCIU ANIȘOARA	CABINET ANI FUCIU SRL Com.Snagov, Bloc P53, sc.A, ap.1, jud.Ifov, Tel: 021/4910123, Fax: 021/3142157, 0744370196, e-mail: anif@euro.ro , ani.fuciu@euro.ro	DA
2003-1260	ION DAN ADRIAN	CABINET PROPRIETATE INDUSTRIALA – IONDA Bucuresti, Calea Dorobantilor nr.126, bl.8, ap.50, Tel/fax: 021/2316549, Mobil: 0722687982	DA
2003-1261	IACOBINI MIHNEA RAZVAN	SC IACOBINI&CO, CONSILIERI IN DREPTUL DE PROPRIETATE INDUSTRIALA SRL București, Calea Mosilor, nr.258, bl. 4bis, ap.22, sector 2, Tel : 021/2104690 ; Fax : 021/2104793, e-mail : asimri@yahoo.com	DA
2003-1262	IACOBINI ANCA SVETLANA	SC IACOBINI&CO, CONSILIERI IN DREPTUL DE PROPRIETATE INDUSTRIALA SRL Bucuresti, Calea Mosilor, nr.258, bl. 4bis, ap.22, sector 2, Tel : 021/2104690 ; Fax : 021/2104793, e-mail : asimri@yahoo.com	DA
2003-1263	COCOLOI OANA	CABINET OANA COCOLOI București, Drumul Taberei nr.120, bl. OD1, sc.5, ap. 189, sector 6, Tel : 021/7450757, GSM : 0723144664, e-mail : oana_cocoloi@yahoo.com	DA
2003-1264	TEODORU VIOLETA	TEODORU & ASOCIATII București, str. Nerva traian nr.12, bl.M37, sc.1, ap.1, Tel: 021/3230838 Fax: 021/3263955 GSM: 0722549219, e-mail: violeta@teodoru.ro, www.romaniatrademarks.ro	DA
2003-1268	ITU TEODORA	CONINFO S.R.L. Târgu Mures, str. Lacrimioarea nr.9, Tel: 0265/210138, Fax: 0265/210109 GSM: 0745579934, e-mail: iton@itongrup.com, iton@rdslink.ro	DA
2003-1270	TUDORICA DAN MIHAIL	SC QUEEN OTILIA COMIMPEX SRL București, Bd. Ion Mihalache nr.81, bl.15, ap.23, Fax: 3128673, Tel: 0742200118	NU
2003-1271	MARINESCU RUXANDRA	S.C. PATENTMARK S.R.L. București, Str. Dr. N. Turcescu nr. 2, sector 5, Tel/fax 021/3121669, Fax: 021/2233963, e-mail: stema@pcnet.ro , 0722626875	DA

2003-1273	PAVEL SORIN EDUARD	S.C. ROMINVENT S.A. București, Str. Ermil Pangratti nr. 35, et.1, sect.1, Tel: 021/2312515, Fax: 021/2312550 e-mail: office@rominvent.ro	DA
2003-1275	VELICU ANCA	CABINET ENPORA S.R.L. București, Șos. Iancului nr. 7, bl. 109B, sc. B, ap. 46, sector 2, 021712, Tel : 021/2501634, Fax : 021/2507927 e-mail : pop@patents.ro, pop@enpora.com	DA
2003-1277	OPREA MARILENA	V&F INTELLECTUAL PROPERTY CONSULTING S.R.L. București, Str. Măgelelor nr.6, Bl. 304, sc.4, ap.45, sector 6, Tel: 021/3140283, Fax: 021/3140290, e-mail: opream@vf.ro GSM: 0722259260	DA
2003-1278	STĂNCESCU ALIN CRISTIAN	LEGAL BRAND S.R.L. București, Str. Nicolae Licăreț nr.1, bl.33, sc.C, ap.107, Tel: 0722607380, legal.brand@easynet.ro	DA
2003-1286	SECĂREANU DOINA MARIA	S.C. INVENTA - AGENTIE DE PROPRIETATE INTELECTUALA S.R.L. București, Bdul Corneliu Coposu, nr. 7, bl. 104, sc.2, etaj 1, ap.31, sector 3, Tel : 021/3200285, Tel/Fax : 021/3228325, e-mail : inventa@mark-patent.ro	DA
2003-1287	PITICU MIHAELA	CABINET INDIVIDUAL DE PROPRIETATE INDUSTRIALA - MIHAELA PITICU București, str. Pictor Ion Andreescu nr.31, ap.14, Tel: 6442760, Fax: 2527279, Mobil: 0722398836, e-mail mihaelapiticu@yahoo.com, mihaelap@musat.ro	DA
2003-1288	LUCĂCEL MIHAIELA	SC FARMEC SA Cluj Napoca, Str. Henri Barbusse nr.16, Tel :0264/433193, Fax : 0264/432543, GSM:0745347813, e-mail : miha.cj@personal.ro	NU
2003-1289	PEICIU ADRIANA	CABINET INDIVIDUAL PEICIU ADRIANA București, str. Stefan cel Mare nr.230, Bl.46, ap.47, Tel/fax: 021/2360317, 2104132	DA
2003-1301	NEGRITU CONSTANTIN VALENTIN	CABINET DE PROPRIETATE INDUSTRIALA "VALDO" Târgoviște, Str. Ion Ghica, bl.5A, ap.26, Tel: 0245/210415, Fax: 0245/212501, 0744837583, e-mail: valentin_n_tgv@yahoo.com	DA
2003-1304	CONSTANDA CECILIA MĂDĂLINA	ARIANA AGENTIE DE PROPRIETATE INDUSTRIALA SRL Brasov, bd. 15 noiembrie, nr.90, sc.B, ap.5, tel/fax: 0268/315046 e-mail: m.constanda@k.ro, office@inregistrare-marci.ro	DA
2003-1308	BICU CRISTINA MĂDĂLINA	ARIANA AGENTIE DE PROPRIETATE INDUSTRIALA SRL Brasov, bd. 15 noiembrie, nr.90, sc.B, ap.5, Tel: 0724260277, tel/fax: 0268/315046 bicucristina2000@yahoo.com office@inregistrare-marci.ro	DA

**LISTA CONSILIERILOR ÎN PROPRIETATE INDUSTRIALĂ, MEMBRI AI CAMEREI NAȚIONALE
A CONSILIERILOR ÎN PROPRIETATE INDUSTRIALĂ DIN ROMÂNIA, AUTORIZAȚI PENTRU
DOMENIUL DESENELOR ȘI MODELELOR INDUSTRIALE
pentru luna februarie/ 2005**

Nr. din Reg. Nat	Nume și Prenume	Denumirea societății Adresa societății	Societate cu obiect de activitate propr.ind.
92-1	BĂLAN GHEORGHITA	RODALL-AGENȚIE DE PROPRIETATE INDUSTRIALĂ SRL București, Str. Polonă nr. 115, bl. 15, Sc.A,Et.4, ap. 19 sect. 1, Tel: 021/2108342, GSM: 0722 652111, Fax: 021/2105794	DA
92-2	POP VIRGINIA DAISY	CABINET ENPORA S.R.L. București, Șos. Iancului nr. 7, bl. 109B, sc. B, ap.46, sect. 2, cod 021712 Tel: 021/2501634, Fax: 021/2507927, e-mail : pop@patents.ro, pop@enpora.com	DA
92-3	RAȚĂ GRIGORE	RATZA SI RATZA SRL București, B-dul A.I. Cuza Nr. 52-54, Sect.1 Tel :021/2601348, Fax : 021/2601349 email : office@ratza-ratza.com, gregory@ratza-ratza.com	DA
92-5	VOICU ALEXANDRA	A.G.V. - AGENȚIE DE PROPRIETATE INDUSTRIALĂ SRL București, B-dul Magheru, nr. 9, sc. 2, et.9, ap. 89, sector 1, PO BOX 22-246, Tel/Fax: 021/3153684	DA
92-6	LORENȚ ALEXANDRU	S.C. INVENTA – AGENȚIE DE PROPRIETATE INTELLECTUALA S.R.L. București, Bdul Corneliu Coposu, nr. 7, bl. 104, sc.2, etaj 1, ap.31, sector 3, Tel : 021/3200285, Tel/Fax :021/3228325, inventa@mark-patent.ro	DA
92-7	ENESCU LUCIAN	S.C.ROMINVENT S.A. București, Str. Ermil Pangratti nr. 35.et.1, sector1, Tel: 021/2312515, 2312541, Fax: 021/2312550, 2312454, e-mail: office@rominvent.ro	DA
92-8	OPROIU MARGARETA	CABINET M. OPROIU-CONSILIERE ÎN PROPRIETATE INTELLECTUALĂ București, Str. Popa Savu, nr. 42, parter, sector 1, Tel : 021/2602834, 021/2602833, Fax : 021/2602836, 021/2602835, P.O.Box 2-229, e-mail : office@oproiu.ro	DA
92-9	LARION ELISABETA-SONIA	S.C. ROMINVENT S.A. București, Str. Ermil Pangratti nr. 35, et.1, sect.1 Tel: 021/2312515, Fax: 021/2312550 e-mail: office@rominvent.ro	DA

92-10	ȚURCANU CONSTANTIN	S.C. INVENTA - AGENTIE DE PROPRIETATE INTELECTUALA S.R.L. București, Bdul Corneliu Coposu, nr. 7, bl. 104, sc.2, etaj 1, ap.31, sector 3, Tel : 021/3200285, Tel/Fax : 021/3228325,GSM : 0744 324510, e-mail : inventa@mark-patent.ro	DA
92-11	TEODORESCU DAN MIHAI	INTEL PROPERTY CONSULT București, Str. Ion Maiorescu, nr.42A, sector 2, Tel: 021/6192276, Fax:021/2123364, GSM: 0744506010	DA
92-13	GHÎȚĂ CONSTANTIN	SC CONSTANTIN GHÎȚĂ OFFICE SRL Timișoara, Str. Take Ionescu nr. 24-28, sc. B ap. 2 Jud.Timiș, Tel/Fax: 0256/435976, GSM: 0744 162462, e-mail: ghita@mail.dnttm.ro	DA
92- 1003	MACAMETE ELENA	S.C. ICPE-S.A. București, Splaiul Unirii 313, sect. 3 Tel: 021/3217230, Fax: 021/3216346	NU
92- 1006	NICOLAESCU DANIELLA-OLGA	S.C. ROMINVENT S.A. București, Str. Ermil Pangratti nr. 35, et.1, sect.1 Tel: 021/2312515, Fax: 021/2312550 e-mail: office@rominvent.ro	DA
92- 1008	STOIAN IOAN	AGENȚIE DE PROPRIETATE INDUSTRIALĂ ȘI TRANSFER TEHNOLOGIC "STOIAN IOAN" Roman, B-dul Republicii, bloc 46, sc. C, ap. 35, jud. Neamț, Tel/Fax: 0233/739441, GSM: 0745 643738	DA
93-14	BUCĂȚARU RODICA FILICA	S.C. ROMINVENT S.A. București, Str. Ermil Pangratti nr. 35, et.1, sect.1 Tel: 021/2312515, Fax: 021/2312550 e-mail: office@rominvent.ro	DA
93-15	GHENU MIHAELA	S.C. ROMINVENT S.A. București, Str. Ermil Pangratti nr. 35, et.1, sect.1 Tel: 021/2312515, Fax: 021/2312550 e-mail: office@rominvent.ro	DA
93-22	NICOLAE IOAN	CABINET INDIVIDUAL "INDEPENDENT PROPRINI AGENT" București, sector 5, Str. Fabrica de chibrituri nr. 42 Tel: 021/3352938, GSM: 0722 610635	DA
93-25	BUZLEA ELISABETA	S.C. INTELECT S.R.L. ORADEA Oradea, B-dul Dacia nr. 48, Bl. D10, Ap.3, OP 9- CP128, Tel 0259/253847, Fax:0259/268094 GSM: 0745 040831, e-mail: intelect@rdslink.ro	DA
93-28	RASKAI MARIA MAGDALENA	RASKAI M M BREVMARC CONSULT S.R.L. Dej, Str. Unirii, nr.3,BL.d8, ap.7, judetul Cluj, 405200, Tel/Fax: 0264/211847, GSM: 0742084050	DA

93-93	DUȚULESCU CORINA CARMEN	S.C. ROMINVENT S.A. București, Str. Emil Pangratti nr. 35, et.1, sect.1 Tel: 021/2312515, Fax: 021/2312550 e-mail: office@rominvent.ro	DA
93-1013	ȘOVA DAN-EUGEN	PIDES-CABINET DE PROPRIETATE INDUSTRIALĂ București, Str. Valea Buzăului, nr. 10, bl. G30, ap. 36, sector 3, Tel: 021/3455351 GSM: 0723708632 e-mail: sova@cna.ro	DA
93-1017	ANDREI MARIANA	M.Ap.N. – Departamentul pentru armament București, Drumul Taberei nr. 9-11, sector 6 Tel: 021/4106267; Fax: 021/3151779, 3147327, GSM: 0723668592, e-mail: mariana.andrei@dpa.ro	NU
93-1019	CIOBANU MARIETTA	SC COMETAM SRL București, Str. Cetatea de Baltă nr. 118, bl. 9, ap. 5, sector 6, Tel/Fax: 021/7723008, Mobil :0745181098 e-mail: mciobanu@pcnet.ro	DA
93-1020	ANGHEL LUMINIȚA DOINA	Cabinet individual ANGHEL LUMINIȚA DOINA București, Str. Gherghitei nr 1, Bl. 94B, Sc.B, Ap.76, sector 2, Tel/Fax: 021/2407985, GSM : 0723 301706, anghel.doina@rdslink.ro	DA
93-1022	BURȚILĂ IOAN	S.C. MILENIUL 3 Agenție de Proprietate Industrială S.R.L. Pascani, Str. Moldovei nr. 10, bloc Crinul, sc. A, Ap. 28, Tel/Fax: 0232/719190; GSM: 0740 820582	DA
93-1025	DOBRESCU MELANIA	SC UPETROM – 1Mai SA Ploiești, Piața 1 Decembrie 1918, nr. 1, Prahova Tel: 0244/174 051/1618; Fax: 0244/110327	NU
93-1031	GAVRILIU ANA-CORINA	S.C. BIOTEHNOS S.A. București, Str. Dumbrava Roșie nr. 18, Tel: 021/2102015 int 120 ; Fax : 021/2109705, GSM 0723302092	NU
93-1032	ION RODICA-COCUȚA	CABINET DE PROPRIETATE INDUSTRIALĂ « BIONPI » București, Calea Dorobanților 126-130, Bl. 8, et. 9 Ap. 50 sector 1, Tel/Fax: 021/2316549 GSM: 0723 187944, e-mail: bionpi@hotmail.com; bionpi@fx.ro	DA
93-1033	IVANCA MARIA ELISAVETA	AGENȚIA DE PROPRIETATE INDUSTRIALĂ "LABIRINT" Arad, Str. Coriolan Petreanu nr. 28, Tel/Fax: 0257/255842, GSM: 0722 458129 e-mail: labirint@arad.ro	DA

94-14	STANCIU ADELINA	SC HARCOV A.P.I. SRL Sfântu Gheorghe, Jud Covasna Str. Nicolae Iorga nr. 61 bl. 10 E sc. B. ap.9 Tel. 0267/ 352 267, Mobil:0744435291	DA
94-23	FĂNTĂNĂ RAUL-SORIN	PERSOANĂ FIZICĂ Braşov, Str. Griviței nr. 69, bl. 29, sc. D, ap. 32 Tel: 0268/427713, e-mail: raulfantana@ronline.ro	DA
94-25	UDREA ELENA RODICA	OSTER – Cabinet individual de proprietate industrială Bucuresti, Str. Batistei nr.35, ap. 23, sector 2 Tel/Fax: 021/3147249 GSM: 0721254270, e-mail: traianosiescu@xnet.ro	DA
94-26	VELCEA MARIAN	INVEL – AGENȚIE DE PROPRIETATE INDUSTRIALĂ București, Str. Belizarie nr.1, bl 21/5, ap.2, Fax: 021/3371403, GSM: 0723205048, 0788374511, e-mail: pharmapack@pcnet.ro, mariascurtu@pcnet.ro	DA
94-1037	ALAN LILIANA	BEGA GRUP Timișoara, Calea Stan Vidrighin nr. 5A, Tel:0256/222103, Fax:0256/190800, GSM : 0724250467 e-mail:alan@tehnomet.ro	NU
94-1039	BLAG IOANA	SC INDUSTRIA SĂRMEI SA Câmpia Turzii, Str.Laminoriștilor nr. 145, Județ Cluj Tel : 0264/368661 int 390; 0264/366663	NU
94-1042	BARBU MIRCEA	PERSOANĂ FIZICĂ București, Sos.lancului nr.21, bl.106A, sc.b, ap.73, sect.2, Tel/Fax: 021/6536608, e-mail: bmircea@mailbox.ro	DA
94-1045	CECIU GABRIELA	CABINET "CECIU GABRIELA" CONSULTANȚĂ ÎN DOMENIUL PROPRIETĂȚII INTELLECTUALE 300024 Timișoara, Str. Narciselor, nr. 6, sc. A, ap. 110, jud. Timis, Tel/Fax: 0256/494846; GSM: 0745 388 039, e-mail: gabrielaceciu@hotmail.com	DA
94-1048	GHEORGHICESCU EUGENIA	S.C. ICTCM S.A. București, Șos. Olteniței nr. 103, sector 4, Tel: 021/3321870 , 3323770/437, Fax: 021/3320775, 3321870 GSM:0721863338, e-mail:steh@ictcm.ro ; market@ictcm.ro	NU
94-1052	ISOC DORIN	INTEGRATOR CONSULTING –SRL Cluj-Napoca, Str. Dunării nr.25 bl. C1 ap.5, jud. Cluj Tel/Fax: 0264/442817, GSM: 0745235585 e-mail: Dorin.Isoc@aut.utcluj.ro	DA

94-1053	IOANITESCU TRAIAN	CABINET INDIVIDUAL IOANIȚESCU TRAIAN București, Bd. Timișoara nr.49, Bl Cc6, ap.27, sector 6, Tel: 021/4402510	DA
94-1056	PUȘCAȘU DAN	S.C. LOYAL PARTNERS – AGENȚIE DE PROPRIETATE INTELECTUALĂ SRL Galați, Str. Braillei nr.210 bis, bl.C3B, ap.10 Tel/Fax: 0236/464847 ; GSM: 0722 744241; e-mail:loyal@xnet.ro	DA
94-1058	STANCIU ION	S.N.P. PETROM S.A.-SUCURSALA I.C.P.T. CAMPINA Jud. Prahova, Cămpina 105600, B-dul Culturii nr. 29, Tel:0244/334831, Fax: 0244/370323, e-mail: icpt_ri@easy.net.ro	NU
95-19	TĂTARU DOINA	PERSOANĂ FIZICĂ Piatra Neamț, Str. Apele Minerale nr. 4, Tel: 0233/223602, e-mail: doina_tataru@msn.com	DA
95-30	TEODORESCU MIHAELA	S.C. ROMINVENT S.A. București, Str. Emil Pangratti nr. 35, et.1, sect.1 Tel: 021/2312515, Fax: 021/2312550 e-mail: office@rominvent.ro	DA
95-32	ȘOVAR IOAN	CABINET DE PROPRIETATE INDUSTRIALĂ S.I. SRL Timișoara, Str. Moise Doboșan nr.110, cod 300600 Tel.0256/475105;GSM: 0722 984909, e-mail: ioan_sovar@yahoo.fr	DA
95-36	RĂDULESCU MELANIA STELA	S.C. ROMINVENT S.A. București, Str. Emil Pangratti nr. 35, et.1, sect.1 Tel: 021/2312515, Fax: 021/2312550 e-mail: office@rominvent.ro	DA
95-37	VASILESCU RALUCA	CABINET M. OPROIU-CONSILIERE ÎN PROPRIETATE INTELECTUALĂ București, Str. Popa Savu, nr. 42, parter, sector 1, Tel : 021/2602834, 021/2602833, Fax : 021/2602836, 021/2602835, office@oproiu.ro	DA
95-1063	FAIGHENOV MARIOARA	AGENȚIE DE PROPRIETATE INTELECTUALĂ ȘI TRANSFER DE TEHNOLOGIE-AGPITT-SRL București, B-dul Libertății nr. 12, bl.113, sc.2, et.3, ap.28, sector 4; CP 42-106, Tel: 021/3360206; 3372980; Fax : 021/3372981 ; GSM : 0744 293552 ; 0724539752 e-mail :faighenov@xnet.ro; office@agpitt.ro	DA
95-1067	BROJBOIU DUMITRU ADRIAN FLORINEL	BIROU DE PROPRIETATE INDUSTRIALA, B-dul Republicii bl 212, sc.D, ap.16, Pitești, jud. Arges, tel/fax 0248 /637961, GSM 0745143095 e-mail:adrian_brojboiu@k.ro	DA

95-1072	CSAPO MARTINESCU ERNEST	SC ROMBAT SA Bistrița, Str. Petru Rareș nr. 3, Bl. 3, sc. C, ap. 38 Tel. 0263/238009, Fax :0263/234010, e-mail: erni@rombat.ro	NU
95-1074	ENACHE ION	RATZA SI RATZA SRL Bucuresti, B-dul A.I. Cuza Nr. 52-54, Sect.1 Tel :021/2601348, Fax : 021/2601349 email : office@ratza-ratza.com	DA
95-1076	FULEA MARIA	SC NOWAPATENT SRL OP1-CP5, MEDIAȘ, jud. Sibiu, Tel : 0269/841373 ; 833273 GSM : 0744556074 Fax : 0269/833273 e-mail : nowapatent@birotec.ro office@nowapatent.ro	DA
95-1082	DOBREANU IULIAN	COMPANIA NAȚIONALĂ A LIGNITULUI OLTENIA Târgu Jiu, Str. Tudor Vladimirescu nr.1-15	NU
96-24	COSTIN NICOLAE	AGENȚIE DE PROPRIETATE INDUSTRIALĂ – « COSTIN – SNC » Baia Mare, Str. Șoimului nr. 5, Tel/fax: 0262/276426, GSM: 0744 966079	DA
96-41	CIUDA-BERIVOE ANCA	INTELLECTUAL PROPERTY OFFICE SRL București, Str. Alexandru Moruzzi nr. 6, bl. B6, sc. 2, et. 8, ap. 62, sector 3; Tel/Fax: 021/3262388, GSM : 0745 094241	DA
96-42	FIERĂSCU COSMINA- CATRINEL	S.C. ROMINVENT S.A. București, Str. Ermil Pangratti nr. 35, et.1, sect.1 Tel: 021/2312515, Fax: 021/2312550 e-mail: office@rominvent.ro	DA
96-47	RĂDULESCU MIOARA	S.C. INVENTA - AGENTIE DE PROPRIETATE INTELECTUALA S.R.L. București, Bdul Corneliu Coposu, nr. 7, bl. 104, sc.2, etaj 1, ap.31, sector 3, Tel : 021/3200285, Tel/Fax : 021/3228325, e-mail : inventa@mark-patent.ro	DA
96-48	ȚULUCA DOINA	S.C. INVENTA - AGENTIE DE PROPRIETATE INTELECTUALA S.R.L. București, Bdul Corneliu Coposu, nr. 7, bl. 104, sc.2, etaj 1, ap.31, sector 3, Tel : 021/3200285, Tel/Fax : 021/3228325, GSM :0744 339649, e-mail : inventa@mark-patent.ro	DA
96-49	BĂLAN VALERIA CORNELIA	RODALL-AGENȚIE DE PROPRIETATE INDUSTIRALĂ SRL București, Str. Polonă nr. 115, bl. 15, sc. A, ap. 19 sector 1, Tel: 021/2108342, GSM: 0744 377047, Fax: 021/2105794	DA

96-50	POP CĂLIN RADU	CABINET ENPORA S.R.L. București, Șos. Iancului nr. 7, bl. 109B, sc. B, ap. 46, sect. 2, Tel: 021/2501634, Fax: 021/2507927, e-mail : pop@patents.ro, pop@enpora.com	DA
96-1083	NIȚĂ FLORINA	SC OLTCHIM SA Râmnicu Vâlcea, Str. Uzinei nr. 1, jud. Vâlcea Tel: 0250/736101/1225, Fax: 0250/735030 e-mail: oltchim@oltchim.onix.ro	NU
96-1087	CĂMPEAN GHEORGHE- GEORGEL	SC NEPTUN SA Câmpina Câmpina, Str. Bobâlna nr. 57-63, Jud. Prahova Tel. 0244/335651 (235), Fax. 0244/370338 , 336641, e-mail: neptun@interplus.ro	NU
96-1091	IVĂNESCU GABRIEL DAN	CABINET INDIVIDUAL- IVANESCU GABRIEL DAN Brașov, Str. Al. I. Cuza nr. 58 ap. 7, Tel/fax:0268/471650, GSM: 0722 248415, e-mail: d.ivanescu@xnet.ro	DA
96-1097	SPRĂNCEANU NICOLAE	"SPRĂNCEANU NICOLAE" AGENȚIE DE CONSULTANȚĂ ÎN PROPRIETATE INTELLECTUALĂ ȘI TRANSFER DE TEHNOLOGIE Drobeta Turnu Severin Str. Gheorghe Ionescu Sisești nr. 96, bl.E2, sc.1, ap.8, Tel/Fax: 0252/311690; GSM:0721 796318 e-mail: NicolaeSprinceanu@yahoo.com	DA
97-18	LAZĂR DELIA SORINA	CABINET M. OPROIU-CONSILIERE ÎN PROPRIETATE INTELLECTUALĂ București, Str. Popa Savu, nr. 42, parter, sector 1, Tel : 021/ 2602833, 021/2602834 Fax : 021/2602836, 021/2602835, office@oproiu.ro	DA
97-28	LAZĂR ELENA	CABINET DE PROPRIETATE INDUSTRIALĂ Buzău, Str.Unirii, Bl.16C, Ap. 12, Et.3 OP 1, CP 52, Tel/Fax:0238/435982, GSM: 0723328633, e-mail:publio@xnet.ro, publico@mail.local.ro	DA
97-61	MOHONEA LILIANA	S.C. PATENTMARK S.R.L. București, Str. Dr. N. Turcescu nr. 2, sector 5, Tel/fax 021/3121669, Fax: 021/2233963, e-mail: stema@pcnet.ro	DA
97-62	MOHONEA CRISTIAN	S.C. PATENTMARK S.R.L. București, Str. Dr. N. Turcescu nr. 2, sector 5, Tel/fax 021/3121669, , Fax: 021/2233963, e-mail: stema@pcnet.ro	DA

97-1103	POPESCU ANGELA	ARIANA GRUP SRL Brasov, Str. Carpenului nr.3, bl.A4, ap.29, Tel :021/3243756 GSM : 0723051279, angela_intelect@yahoo.com	DA
97-1112	PIOARU GRAȚIELA GEORGETA	SC ROMPROSPER SERVIMPEX SRL București, Șos. Mihai Bravu nr. 294, bloc 6, sc. B, ap. 63, sector 3, Tel : 021/3222857, Fax :3207419, Mobil :0744654128 ;0744536405 e-mail :piva@hades.ro; piva@xnet.ro	DA
97-1116	STRECHE GHERGHINA	S.N.P. PETROM S.A. București, Calea Victoriei nr. 109, sector 1, Tel: 021/2125001, Fax: 021/3138629 e-mail: gherghina.streche@petrom.ro	NU
98-35	CORPADE ALEXANDRU	PERSOANĂ FIZICĂ - INCOR Brașov, Str. C-tin Brâncoveanu nr. 54, et. 1, ap. 4, Tel : 0268/513577	DA
98-1125	COSTINESCU PETRU	PETRU COSTINESCU-DICOSTI București, Str. Viorele nr. 30, bl. 20A, ap. 23, sector 4, Tel : 021/3303162, Fax : 021/3304733, CP 53- 107,e-mail : pcostinescu@fx.ro	DA
99-45	VELȚAN LOREDANA	S.C. INVENTA - AGENTIE DE PROPRIETATE INTELECTUALA S.R.L. București, Bdul Comeliu Coposu, nr. 7, bl. 104, sc.2, etaj 1, ap.31, sector 3, Tel : 021/3200285, Tel/Fax :021/3228325, e-mail : inventa@mark-patent.ro	DA
99-46/2	COȘESCU CAMELIA	INTEL PROTECT S.R.L. Brașov, Str. M. Kogălniceanu, nr. 18-20, bloc 1k, sc. C-D, Tel: 0268/413117, Fax: 0268/477333, GSM: 0744 355100, intelprotect@ccibv.ro	DA
99-46/1	AXENTE ELENA	INTEL PROTECT S.R.L. Brașov, Str. M. Kogălniceanu, nr. 20, bloc 1k, sc. C- D, Tel: 0268/412567, Fax: 0268/477333, GSM: 0722 464314, e-mail:intelprotect@ccibv.ro;	DA
99-48	SZENTE SĂNDOR	SZENTE SĂNDOR Odorheiu Secuiesc, str. Victoriei, nr. 41, bl. U6, et.1, ap. 4, județ Harghita, cod poștal 535600, Tel. /fax 0266/219143,e-mail: prooffice@szente.ro	DA
99-50	IOACĂRĂ VALENTIN	ROVALCONS SRL -AGENTIE DE PROPRIETATE INTELECTUALĂ Câmpina, Str. Orizontului, nr.1, bl. R10, ap.27, Jud. Prahova, Tel/Fax: 0244/371390; GSM : 0722 540580 e-mail: rovalcons@xnet.ro	DA

99-56	PIOARU RALUCA ANDREEA	SC ROMPROSPER SERVIMPEX SRL București, Șos. Mihai Bravu nr. 294, bloc 6, sc. B, ap. 63, sector 3, Tel : 021/3222857, Fax :3207419, Mobil :0744654128 ;0744536405 e-mail : piva@hades.ro; piva@xnet.ro	DA
99-59	STURZA IOANA	CABINET M. OPROIU-CONSILIERE ÎN PROPRIETATE INTELECTUALĂ București, Str. Popa Savu, nr. 42, parter, sector 1, Tel : 021/ 2602833, 021/2602834, Fax : 021/2602836, 021/2602835, P.O.Box2-229, e-mail : office@oproiu.ro	DA
99-060	SOARE LILIANA	S.C. INVENTA - AGENTIE DE PROPRIETATE INTELECTUALA S.R.L. București, Bdul Corneliu Coposu, nr. 7, bl. 104, sc. 2, etaj 1, ap. 31, sector 3, Tel: 021/3200285, Fax: 021/3228325, e-mail: inventa@mark-patent.ro	DA
99-62	CABARIU LIVIU	S.C. ROMINVENT S.A. București, Str. Ermil Pangratti nr. 35, et.1, sect.1 Tel: 021/2312515, Fax:021/2312550, Mobil :0722650129, e-mail: office@rominvent.ro	DA
99-136	TUDOR DANIELA	SC PHARMAPLANT BIOGALENICA SRL București Splaiul Unirii nr. 313 , Sector 3 Tel/Fax : 021/3464818; 3464808, GSM : 0745793189 e-mail:pharmaplant@ines.ro, daniela_tudor@pharmaplant.ro	NU
99-1127	APOSTOL SALOMIA	PERSOANĂ FIZICĂ Galați, Str. Reg. 11 Siret nr. 15, bl. E4, ap. 54, Tel/Fax: 0236/436437 GSM 0766765027	DA
99-1133	ROBU MARICICA	SC PETROTUB SA ROMAN Str.Stefan cel Mare,Nr.246, Jud Neamț, Roman Tel: 0233/748201, Fax: 0233/748405	NU
99-1138	OSIESCU TRAIAN	OSTER – SOCIETATE CIVILA PROFESIONALA DE PROPRIETATE INDUSTRIALA Bucuresti, Str. Batiste nr.35, ap. 23, sector 2, cod 020935, Tel/Fax: 021/3147249 , GSM: 0721254270, traianosiescu@xnet.ro	DA
99-1140	NEGOMIREANU LIVIA	CABINET INDIVIDUAL NEGOMIREANU LIVIA Bucuresti, Sos. Nicolae Titulescu nr.94, bl.14A, ap.127,sect.1, Tel: 021/2235637, GSM: 0722444719	DA
99-1144	CSOMOS LILIANA – MARIA	S.C. EUROPHARM S. A. BRAȘOV Brașov, Str. Poienelor, nr. 5, Tel: 0268/310007, Fax:0268/314026, e-mail: liliana.csomos@gsk.com	NU

99-1145	LARCO IOAN	PERSOANĂ FIZICĂ Iași, Bdul. Independenței nr. 23, bl. B 1-5, Tr. 5. et. 5, ap. 17, cod 700101, Tel. 0232/111146	DA
99-1147	SULIMAN MARIA-GABRIELA	AGENȚIA NAȚIONALĂ A MEDICAMENTULUI București, Str. Av. Sănătescu nr. 48 Tel.: 021/2241710/369, Fax: 021/2243497 e-mail: mariasuliman @anm.ro	NU
99-1148	CONSTANTIN ADRIAN GEORGE	CABINET ENPORA S.R.L. București, Șos. Iancului nr. 7, bl. 109B, sc. B, ap. 46, sect. 2, cod 021712 Tel: 021/2501634, Fax: 021/2507927, e-mail : pop@patents.ro , pop@enpora.com	DA
99-1150	PALCO SORINA-IUSTINA	S.C. AEROSTAR S.A. Str. Condorilor, nr. 9, Bacău Tel : 0234/175 070, Fax : 0234/ 172 023, e-mail : aerostar@aerostar.ro	NU
99-1152	ROMAN IOAN	S.C. IAR S.A. GHIMBAV BRAȘOV Brașov, Str. Aeroportului nr. 1, Tel: 0268/475269/1076, Fax: 0268/475287, Mobil : 0745145535, e-mail: ioanry@yahoo.com	NU
20-1159	ENE SILVIA	CABINET M. OPROIU – CONSILIERE ÎN PROPRIETATE INTELECTUALĂ București, Str. Popa Savu, nr. 42, parter, sector 1. Tel : 021/2602833, 021/2602834, Fax : 021/2602835, 021/2602836, CP : 2-229, e-mail : office@oproiu.ro	DA
20-1161	BORLAN T. RADU	S.C. PATENTMARK S.R.L. București str. Dr. N. Turcescu nr. 2, sector 5, Tel: 021/3121669, Fax: 021/2233963, e-mail: stema@pcnet.ro	DA
20-1165	BOZIOREANU MARIUS ADRIAN	CONS INTEL BMA CABINET CONSULTANȚĂ Buzău, Cart. Dorobanti 2, bl.D2, et.1, ap.5 CP 8, OP1, Mobil : 0745086588, Fax : 0238/719619, e-mail : marius-bozio@yahoo.com	DA
20-1171	DONȚU OVIDIU-LIVIU	CAMERA DE COMERȚ ȘI INDUSTRIE SUCEAVA Str. Universității, nr. 15-17, Suceava Tel./fax : 0230/523587	NU
20-1175	ISTRATE ȘTEFAN	SOLO INVENT S.R.L. București, Calea 13 Septembrie, nr. 104, bl. 48, ap. 8, sector 5 Tel/Fax: 021/4511497, GSM: 0744 313 229	DA

20-1181	MUȘATESCU ANDRA OANA	CABINET MUSATESCU ANDRA București, Str. Drumul Taberei nr. 71, Bl. TD 42, sc. 1, et. 4, ap. 28, sector 6 GSM : 0722 879810 ; e-mail : amusatescu@dnt.ro	DA
20-1192	PETRACHE OCTAVIAN	S.C. INTELECT S.R.L. ORADEA Oradea, B-dul Dacia nr. 48, Bl. D10, Ap.3, OP 9-CP128, Tel 0259/153847, Fax:0259/268094 GSM: 0745 040831, e-mail: intelect@rdslink.ro	DA
20-1193	POPA CRISTINA	S.C. ROMINVENT S.A. București, Str. Ernil Pangratti nr. 35, et. 1, sect. 1 Tel: 021/2312515, 2312541, Fax: 021/2312550, 2312454, e-mail: office@rominvent.ro	DA
20-1194	STĂNCESCU ANCA	LEGAL BRAND S.R.L. București, Str. Nicolae Licăreț nr.1, bl.33, sc.C, ap.107, Tel: 0722674635, legal.brand@easynet.ro	DA
20-1195	TĂRĂBÎC LUCIAN	S.C. LUTARIS INTELPROT S.R.L. Timisoara, 300686, Str. Sirius nr.9, sc.A, ap.8, Tel/Fax: 0256/489301, Mobil: 0742143718, 0723319154, e-mail: qualitarium@qualitarium.ro	DA
20-1196	ȚOȚU IOAN	N.P.C. S.R.L. Brasov, cod 500025, OP 1 – CP 298, GSM: 0744520357, e-mail: totu@unitbv.ro	DA
20-1199	VLAD CONSTANTIN	VLAD CONSTANTIN Constanța, Bdul. 1 decembrie 1918 nr. 5, bl.F16, ap.34, Tel/Fax: 0241/625643, GSM: 0722 370300, e-mail: vlad@gmb.ro	DA
2000-1204	NIȚU ION	S.C. INTELECT S.R.L. ORADEA Oradea, B-dul Dacia nr. 48, Bl. D10, Ap.3, OP 9-CP128, Tel 0259/153847, Fax:0259/268094 GSM: 0745 040831 e-mail: intelect@rdslink.ro	DA
20-1205	RĂDULESCU MIHAELA	RAMI DACIA București, Bd. Timișoara nr.5, sect.6, Tel:021/4106000, Fax:021/4100166, 4100742 E-mail:office@ramidacia.ro	NU
2001-1207	POPESCU RADU- ROMEO	CABINET POPESCU RADU ROMEO București, Bd. Comeliu Coposu nr. 3,bl.101,sc.3,et.4, ap.50, sector 3, GSM : 0722 510598, e-mail : rropescu@xnet.ro	DA
2001-1209	MIHAI LUCIAN	LINKLATERS MICULIȚI ȘI ASOCIAȚII S.C.P.A. București, Str. Nicolae Iorga, nr. 8, sector 1 Tel : 021/3071500, Fax : 021/3071555 e-mail: lucian.mihai@linklaters.com, lucian.mihai@drept.unibuc.ro	DA

2001-1211	GAVRIL NICULINA	CABINET N. D. GAVRIL S.R.L. București, Str. Ștefan Negulescu nr. 6A, sector 1, 011651 Tel./fax: 021/2302882 , GSM: 0722983520, 0723 383 758, e-mail : cabinetgavril@yahoo.com, gavrilin@yahoo.com	DA
2003-1216	ANDRONACHE PAUL	CABINET INDIVIDUAL ANDRONACHE PAUL București, Str.Sibiu nr.14, bl.E21, et.6, ap.35, Tel/Fax: 021/7250069, GSM: 0722741043, e-mail: paul.andronache@artelecom.net	DA
2003-1221	GÂNSCA AURELIAN TUDOR	RAMCONSULTING SRL Cluj Napoca, Str. Augustin Bunea nr.28, Fax : 0264/436792, GSM : 0744354156, e-mail : ramconsulting@email.ro	DA
2003-1222	BOZOCEA GINA VIOLETA	ARIANA S.R.L. Brasov, Bd. 15 noiembrie, nr.90, sc.B, ap.5, e-mail : 0723204268 , tel/fax : 0268/315046, office@inregistrare-marci.ro	DA
2003-1223	PETREA DANA MARIA	CABINET M. OPROIU-CONSILIERE ÎN PROPRIETATE INTELECTUALĂ București, Str. Popa Savu, nr. 42, parter, sector 1, Tel : 021/2602834, 021/2602833, Fax : 021/2602836, 021/2602835, P.O.Box 2-229, e-mail : office@oproiu.ro	DA
2003-1224	STURZA OANA ALINA	CABINET M. OPROIU-CONSILIERE ÎN PROPRIETATE INTELECTUALĂ București, Str. Popa Savu, nr. 42, parter, sector 1, Tel : 021/2602834, 021/2602833, Fax : 021/2602836, 021/2602835, P.O.Box 2-229, e-mail : office@oproiu.ro	DA
2003-1227	ȘANTA VALENTINA	GEDEON RICHTER ROMANIA SA Tg.Mures, Str. Cuza Voda, nr. 99-105, Tel: 0265/233675, 0265/264067, Fax: 0265/268875, cod postal 540306 e-mail: vsanta@gedeon-richter.ro; office@gedeon-richter.ro	NU
2003-1228	VIRGILIUS VASILACHE	EDIPLAST S.R.L. Tg. Mureș, Str. Măgurei nr.25, ap.2, Tel/Fax: 0265/263775, GSM: 0744394036, moniadel@artelecom.net	DA
2003-1230	NEACȘU GABRIELA	ALLEGRA CONSULTING SRL București, Aleea Huedin nr.1, bl.5, sc.1, ap.5, sector4, GSM: 0722249961, Tel: 021/4504035, Fax: 021/4504035, gabriela.neacsu@allegra.ro	DA
2003-1234	BUZLEA MIRCEA VALENTIN	S.C. INTELECT S.R.L. ORADEA Oradea, B-dul Dacia nr. 48, Bl. D10, Ap.3, OP9-CP128, Tel 0259/253847, Fax:0259/268094 e-mail: intelect@rdslink.ro	DA

2003-1235	BUZLEA NARCISA FLORICICA	S.C. INTELECT S.R.L. ORADEA Oradea, B-dul Dacia nr. 48, Bl. D10, Ap.3, OP9-CP128, Tel 0259/253847, Fax:0259/268094 e-mail: intelect@rdslink.ro	DA
2003-1240	RADU DANIELA	SC GRUP ROMET SA Şos. Brailei nr.15, Buzau Tel : 0238/710301 Fax : 0238/710300 GSM : 0745452268, danalex_r@yahoo.com	NU
2003-1241	COJOCNEAN MARIA RODICA	CONINFO S.R.L. Târgu Mures, str. Lacrimioarea nr.9, Tel: 0265/210138, Fax: 0265/210109 GSM: 0745303867, e-mail: iton@itongrup.com, iton@rdslink.ro	DA
2003-1242	COMĂNESCU NADIA VASILICA	ANTIBIOTICE SA IAŞI Iaşi, Str. Valea Lupului nr.1, Tel: 0232/253600 int.525, Fax: 0232/211020, GSM: 0745371217 , e-mail: trademarks@antibiotice.ro	NU
2003-1246	VIŞOIU LILIAN CĂTĂLIN	CABINET DE PROPRIETATE INDUSTRIALĂ "VIŞOIU LILIAN CĂTĂLIN" Bucureşti, Str. Alexandru Vlahuta nr.3, bl. M48, sc.A, ap.7, sector 3, Tel/Fax: 021/3207251, GSM: 0744480657, visoiucatalin@yahoo.com, www.visoiucatalin.home.ro	DA
2003-1248	CULIC ANDREI RADU	NESTOR NESTOR DICULESCU KINGSTON PETERSEN – CONSILIERE IN P.I. S.R.L. Bucureşti, Calea Dorobantilor nr.237B, et.11,camera 11-8, GSM: 0744309382	DA
2003-1250	DUMITRESCU ARTEMIS SORINA	S.C. ROMINVENT S.A. Bucureşti, Str. Ernil Pangratti nr. 35, et.1, sect.1 Tel: 021/2312515, Fax: 021/2312550 e-mail: artemisb@rominvent.ro	DA
2003-1251	HARSANY ALEXANDRU	NESTOR NESTOR DICULESCU KINGSTON PETERSEN – CONSILIERE IN P.I. S.R.L. Bucuresti, Calea Dorobantilor nr.237B, et.11,camera 11-8 Tel : 021/2011200, Fax : 021/2011210, GSM : 0722203934	DA
2003-1254	ENESCU MIRUNA	S.C. ROMINVENT S.A. Bucureşti, Str. Ernil Pangratti nr. 35, et.1, sect.1 Tel: 021/2312515, Fax: 021/2312550 e-mail : menescu@rominvent.ro	DA
2003-1257	FLOREA MIHAELA	CABINET INDIVIDUAL FLOREA MIHAELA Bucureşti, Str. Grigore Alexandrescu nr.1, bl.D7, ap.4, sector1, Fax: 021/2230342 GSM: 0722601120 , e-mail: florea@gide.com	DA

2003-1258	FLOREA ILEANA MARIA	S.C. ROMINVENT S.A. București, Str. Ermil Pangratti nr. 35, et.1, sect.1 Tel: 021/2312515, Fax: 021/2312550 e-mail: iflorea@rominvent.ro	DA
2003-1259	FUCIU ANIȘOARA	CABINET ANI FUCIU SRL Com.Snagov, Bloc P53, sc.A, ap.1, jud.Ilfov, Tel: 021/4910123, Fax: 021/3142157, 0744370196, e-mail: anif@euro.ro , ani.fuciu@euro.ro	DA
2003-1260	ION DAN ADRIAN	CABINET PROPRIETATE INDUSTRIALA – IONDA Bucuresti, Calea Dorobantilor nr.126, bl.8, ap.50, Tel/fax: 021/2316549, Mobil: 0722687982	DA
2003-1261	IACOBINI MIHNEA RĂZVAN	SC IACOBINI&CO, CONSILIERI IN DREPTUL DE PROPRIETATE INDUSTRIALA SRL București, Calea Mosilor, nr.258, bl. 4bis, ap.22, sector 2, Tel : 021/2104690 ; Fax : 021/2104793 E-mail : asimri@yahoo.com	DA
2003-1262	IACOBINI ANCA SVETLANA	SC IACOBINI&CO, CONSILIERI IN DREPTUL DE PROPRIETATE INDUSTRIALA SRL Bucuresti, Calea Mosilor, nr.258, bl. 4bis, ap.22, sector 2, Tel : 021/2104690 ; Fax : 021/2104793 E-mail : asimri@yahoo.com	DA
2003-1268	ITU TEODORA	CONINFO S.R.L. Târgu Mures, str. Lacrimioarea nr.9, Tel: 0265/210138, Fax: 0265/210109 , GSM: 0745579934, e-mail: iton@itongrup.com, iton@rdslink.ro	DA
2003-1271	MARINESCU RUXANDRA	S.C. PATENTMARK S.R.L. București, Str. Dr. N. Turcescu nr. 2, sector 5, Tel/fax 021/3121669, Fax: 021/2233963, e-mail: stema@pcnet.ro , 0722626875	DA
2003-1275	VELICU ANCA	CABINET ENPORA S.R.L. București, Șos. Iancului nr. 7, bl. 109B, sc. B, ap. 46, sector 2, 021712, Tel : 021/2501634, Fax : 021/2507927 e-mail : pop@patents.ro, pop@enpora.com	DA
2003-1277	OPREA MARILENA	V&F INTELLECTUAL PROPERTY CONSULTING S.R.L. București, Str. Mărgelelor nr.6, Bl. 304, sc.4, ap.45, sector 6, Tel: 021/3140283, Fax: 021/3140290, e-mail: opream@vf.ro, GSM: 0722259260	DA
2003-1278	STĂNCESCU ALIN CRISTIAN	LEGAL BRAND S.R.L. București, Str. Nicolae Licăreț nr.1, bl.33, sc.C, ap.107, Tel: 0722607380, legal.brand@easynet.ro	DA

2003-1280	STIOPU NORICA	MOBILENIA SRL București, Șos. Pantelimon nr.161, sector 2, Tel : 021/2506270 Fax : 021/2507456 e-mail : norica.stiupu@mobilenia.com	NU
2003-1286	SECĂREANU DOINA MARIA	S.C. INVENTA - AGENTIE DE PROPRIETATE INTELECTUALA S.R.L. București, Bdul Corneliu Coposu, nr. 7, bl. 104, sc.2, etaj 1, ap.31, sector 3, Tel : 021/3200285, Tel/Fax : 021/3228325, e-mail : inventa@mark-patent.ro	DA
2003-1288	LUCĂCEL MIHAIELA	SC FARMEC SA Cluj Napoca, Str. Henri Barbusse nr.16, Tel :0264/433193, Fax : 0264/432543, GSM : 0745347813, e-mail : miha.cj@personal.ro	NU
2003-1289	PEICIU ADRIANA	CABINET INDIVIDUAL PEICIU ADRIANA Bucuresti, str. Stefan cel Mare nr.230, Bl.46, ap.47, Tel/fax: 021/2360317, 2104132	DA
2003-1301	NEGRITU CONSTANTIN VALENTIN	CABINET DE PROPRIETATE INDUSTRIALA "VALDO" Târgoviște, Str. Ion Ghica, bl.5A, ap.26, Tel: 0245/210415, Fax: 0245/212501, 0744837583, e-mail: valentin_n_tgv@yahoo.com	DA
2003-1304	CONSTANDA CECILIA MĂDĂLINA	ARIANA AGENTIE DE PROPRIETATE INDUSTRIALA SRL Brasov, bd. 15 noiembrie, nr.90, sc.B, ap.5, e-mail: m.constanda@k.ro, office@inregistrare-marci.ro, tel/fax: 0268/315046	DA
2003-1308	BICU CRISTINA MĂDĂLINA	ARIANA AGENTIE DE PROPRIETATE INDUSTRIALA SRL Brasov, bd. 15 noiembrie, nr.90, sc.B, ap.5, Tel: 0724260277, bicucristina2000@yahoo.com office@inregistrare-marci.ro, tel/fax: 0268/315046	DA

**LISTA CONSILIERILOR ÎN PROPRIETATE INDUSTRIALĂ, MEMBRI AI CAMEREI NAȚIONALE
A CONSILIERILOR ÎN PROPRIETATE INDUSTRIALĂ DIN ROMÂNIA, AUTORIZAȚI PENTRU
DOMENIUL TOPOGRAFIILOR PENTRU CIRCUITE INTEGRATE,
pentru luna februarie / 2005**

Nr. din Reg. Naț.	Nume și Prenume	Denumirea societății Adresa societății	Societate cu obiect de activitate proprietatea industrială
92-1	BĂLAN GHEORGHİȚĂ	RODALL-AGENȚIE DE PROPRIETATE INDUSTRIALĂ S.R.L. București, Str. Polonă nr. 115, bl. 15, sc. A, Et.4, ap. 19 sector 1, Tel.: 021/2108342, Fax:2105794, Mobil:0722 652111	DA
92-5	VOICU ALEXANDRA	A.G.V. - AGENȚIE DE PROPRIETATE INDUSTRIALĂ S.R.L. București, B-dul Magheru, nr. 9, sc. 2, etaj 9, ap. 89, sector 1, PO BOX: 22-246, Tel/Fax: 021/3153684	DA
92-6	LORENTĂ ALEXANDRU	S.C. INVENTA - AGENȚIE DE PROPRIETATE INTELLECTUALA S.R.L. București, Bdul Corneliu Coposu, nr. 7, bl. 104, sc. 2, et. 1 ap. 31, sector 3, Tel: 021/3200285, Fax: 021/3228325, e-mail: inventa@mark-patent.ro	DA
92-8	OPROIU MARGARETA	CABINET M. OPROIU-CONSILIERE ÎN PROPRIETATE INTELLECTUALĂ București, Str. Popa Savu, nr. 42, parter, sector 1, Tel : 021/2602833, 021/2602834, Fax :021/2602835, 021/2602836, P.O.Box 2-229, e-mail : office@oproiu.ro	DA
92-10	ȚURCANU CONSTANTIN	S.C. INVENTA - AGENȚIE DE PROPRIETATE INTELLECTUALA S.R.L. București, Bdul Corneliu Coposu, nr. 7, bl. 104, sc. 2, et. 1 ap. 31, sector 3, Tel: 021/3200285, Fax: 021/3228325, GSM : 0744 324510, e-mail: inventa@mark-patent.ro	DA
93-22	NICOLAE IOAN	CABINET INDIVIDUAL "INDEPENDENT PROPRII AGENT" București, sector 5, str. Fabrica de chibrituri nr. 42, Tel: 021/3352938, GSM: 0722 610635	DA
93-28	RASKAI MARIA MAGDALENA	RASKAI M M BREVMARC CONSULT S.R.L. Dej, Str. Unirii, nr.3, BL. D8, ap.7, judetul Cluj, 405200, Tel/Fax: 0264/211847, GSM: 0742084050	DA

93-1013	ȘOVA DAN-EUGEN	PIDES - CABINET INDIVIDUAL București, str. Valea Buzăului, nr. 10, bl. G30, ap. 36, sector 3, Tel: 021/3455351, GSM:0723708632, e-mail: sova@cna.ro	DA
93-1019	CIOBANU MARIETTA	SC COMETAM SRL București, Str. Cetatea de Baltă nr. 118, bl. 9, ap. 5, sector 6, cod 77577, Tel/Fax: 021/7723008, e-mail: mciobanu@pcnet.ro	DA
94-1037	ALAN LILIANA	BEGA BRUP Timișoara, Calea Stan Vidrighin nr. 5A Tel: 0256/222103, Fax: 0256/190800 GSM : 0724250467 email:alan@tehnomet.ro	NU
94-1039	BLAG IOANA	SC INDUSTRIA SĂRMEI SA Câmpia Turzii, Str. Laminoriștilor nr. 145 Județul Cluj, Tel: 0264/368661 int 390	NU
94-1048	GHEORGHICESCU EUGENIA	S.C. ICTCM S.A. București, Șos. Olteniței nr. 103 sector 4, Tel: 3321870, 3323770/437, Fax: 021/3320775, 3321870 GSM:0721863338 e-mail:steh@ictcm.ro	NU
94-1056	PUȘCAȘU DAN	S.C. LOYAL PARTNERS – AGENTIE DE PROPRIETATE INTELLECTUALĂ SRL Galați, Str. Brailei nr.210 bis, bl.C3B, ap.10 Tel/Fax: 0236/464847 ; GSM: 0722 744241; e-mail:loyal@xnet.ro	DA
95-36	RĂDULESCU MELANIA STELA	S.C. ROMINVENT S.A. București, Str. Ermil Pangratti nr. 35, et.1, sect.1, Tel: 021/2312515, 2312541, Fax: 021/2312550, 2312454, e-mail: office@rominvent. ro	DA
96-42	FIERĂSCU COSMINA- CATRINEL	S.C. ROMINVENT S.A. București, Str. Ermil Pangratti nr. 35, et.1, sect.1, Tel: 021/2312515, 2312541, Fax: 021/2312550, 2312454 e-mail: cfierascu@rominvent.ro	DA
96-47	RĂDULESCU MIOARA	S.C. INVENTA - AGENTIE DE PROPRIETATE INTELLECTUALA S.R.L. București, Bdul Corneliu Coposu, nr. 7, bl. 104, sc. 2, et. 1 Ap. 31, sector 3, Tel: 021/3200285, Fax: 021/3228325, GSM: 0723 441841, e-mail: inventa@mc.ro	DA
96-48	ȚULUCA DOINA	S.C. INVENTA - AGENTIE DE PROPRIETATE INTELLECTUALA S.R.L. București, Bdul Corneliu Coposu, nr. 7, bl. 104, sc. 2, et. 1 ap. 31, sector 3, Tel: 021/3200285, Fax: 021/3228325, GSM : 0744 339649, e-mail: inventa@mark-patent.ro	DA

96-50	POP CĂLIN-RADU	CABINET ENPORA S.R.L. București, sos. Ianului nr. 7, bl. 109B, sc. B, ap. 46, sector 2, cod 021712, Tel : 021/2501634, Fax : 021/2507927 e-mail : pop@patents.ro , pop@enpora.com	DA
96-1087	CĂMPEAN GHEORGHE- GEORGEL	SC NEPTUN SA Câmpina Câmpina , Str. Bobâlna nr. 57-63, Jud. Prahova, Tel: 0244/335651 (235) Fax. 0244/370338 / 336641 e-mail: neptun@interplus.ro	NU
97-28	LAZĂR ELENA	CABINET DE PROPRIETATE INDUSTRIALĂ Buzău, Str.Unirii, Bl.16C,Ap. 12,Et.3 OP 1, CP 52, Tel/Fax:0238/435982 GSM: 0723 328633 e-mail: publico@xnet.ro; publico@mail.local.ro	DA
97-61	MOHONEA LILIANA	S.C. PATENTMARK S.R.L. București str. Dr. N. Turcescu nr. 2, sector 5, Tel/fax 021/3121669,Fax:2233963 e-mail: stema@pcnet.ro	DA
97-62	MOHONEA CRISTIAN	S.C. PATENTMARK S.R.L. București str. Dr. N. Turcescu nr. 2, sector 5 tel/fax 021/3121669,Fax:2233963 e-mail: stema@pcnet.ro	DA
97-1116	STRECHE GHERGHINA	SNP – PETROM SA București, Calea Victoriei nr. 109, sector 1, Tel. : 021/2125010, Fax: 021/3138629, gherghina.streche@petrom.ro	NU
98-35	CORPADE ALEXANDRU	PERSOANĂ FIZICĂ - « INCOR » Brașov, Str. C-tin Brâncoveanu nr. 54, et. 1, ap. 4, Tel : 0268/513577	DA
99-46/1	AXENTE ELENA	INTEL PROTECT S.R.L. Brașov, B-dul M. Kogălniceanu, nr. 20, bloc 1k, sc. C-D, Tel: 068/413117, GSM: 0722464314, Fax: 0268/477333, e-mail: intelprotect@ccibv.ro	DA
99-46/2	COȘESCU CAMELIA	INTEL PROTECT SRL Brașov, Bd. M. Kogălniceanu, nr. 20, bloc 1k, sc. C-D, Tel: 0268/413117, GSM: 0722464314, Fax: 0268/477333, e-mail:intelprotect@ccibv.ro	DA
99-1148	CONSTANTIN ADRIAN GEORGE	CABINET ENPORA S.R.L. București, Șos. Ianului nr. 7, bl. 109B, sc. B, ap. 46, sector 2, cod 7021712, Tel : 021/2501634, Fax : 021/2507927 e-mail : pop@patents.ro , pop@enpora.com	DA

99-1145	LARCO IOAN	PERSOANĂ FIZICĂ Iași , Str.Independenței, nr. 23, bl. B 1-5, Tr.5, Et. 5,ap.17, cod 700101,Tel/Fax: 0232/111146	DA
20-1165	BOZIOREANU MARIUS ADRIAN	CONS INTEL BMA CABINET CONSULTANTA Buzău, cart Dorobanti 2, bl.D2, et.1,ap.5 CP 8 OP1, Mobil : 0745086588, Fax : 0238/719619,marius_bozio@yahoo.com	DA
20-1181	MUSATESCU ANDRA OANA	CABINET MUȘATESCU ANDRA București, Str. Drumul Taberei nr. 71, Bl. TD 42, sc. 1, et. 4, ap. 28, sector 6 GSM 0722879810, e-mail : musatescua@vf.ro	DA
20-1194	STĂNCESCU ANCA	LEGAL BRAND S.R.L. București, Str. Nicolae Licăreț nr.1, bl.33, sc.C, ap.107,Tel: 0722674635, legal.brand@easynet.ro	DA
20-1196	ȚOȚU IOAN	N.P.C. S.R.L. Brașov, cod 500025, OP 1 – CP 298, GSM: 0744520357,e-mail: totu@unitbv.ro	DA
20-1205	RĂDULESCU MIHAELA	RAMI DACIA București, Bd. Timisoara nr.5, sect.6,Tel:021/4106000, Fax:021/4100166, 4100742, e-mail:office@ramidacia.ro	NU
2003-1216	ANDRONACHE PAUL	CABINET INDIVIDUAL ANDRONACHE PAUL București, Str.Sibiu nr.14, bl.E21, et.6, ap.35, Tel/Fax: 021/7250069, GSM: 0722741043, e-mail: paul.andronache@artelecom.net	DA
2003-1221	GÂNSCA AURELIAN TUDOR	RAMCONSULTING SRL Cluj Napoca, Str. Augustin Buneanr.28, Fax : 0264/436792, GSM : 0744354156, e-mail : ramconsulting@email.ro	DA
2003-1230	NEACȘU GABRIELA	ALLEGRA CONSULTING SRL București, Aleea Huedin nr.1, bl.5, sc.1, ap.5, sector4, GSM: 0722249961, Tel: 021/4504035, Fax: 021/4504035, gabriela.neacsu@allegra.ro	DA
2003-1234	BUZLEA MIRCEA VALENTIN	S.C. INTELECT S.R.L. ORADEA Oradea, B-dul Dacia nr. 48, Bl. D10, Ap.3, OP9-CP128, Tel 0259/253847, Fax:0259/268094, e-mail: intelect@rdslink.ro	DA
2003-1235	BUZLEA NARCISA FLORICICA	S.C. INTELECT S.R.L. ORADEA Oradea, B-dul Dacia nr. 48, Bl. D10, Ap.3, OP9-CP128, Tel 0259/253847, Fax:0259/268094 e-mail: intelect@rdslink.ro	DA

2003-1240	RADU DANIELA	SC GRUP ROMET SA Sos. Brăilei nr.15, Buzau Tel : 0238/710301 Fax : 0238/710300 GSM : 0745452268	NU
2003-1246	VIȘOIU LILIAN CATALIN	CABINET DE PROPRIETATE INDUSTRIALA "VIȘOIU LILIAN CATALIN" București, Str. Alexandru Vlahuta nr.3, bl. M48, sc.A, ap.7, sector 3, Tel/Fax: 021/3207251, GSM: 0744480657, e-mail: visoiucatalin@yahoo.com, www.visoiucatalin.home.ro	DA
2003-1261	IACOBINI MIHNEA RAZVAN	SC IACOBINI&CO, CONSILIERI IN DREPTUL DE PROPRIETATE INDUSTRIALA SRL București, Calea Mosilor, nr.258, bl. 4bis, ap.22, sector 2, Tel : 021/2104690 ; Fax : 021/2104793 E-mail : asimri@yahoo.com	DA
2003-1262	IACOBINI ANCA SVETLANA	SC IACOBINI&CO, CONSILIERI IN DREPTUL DE PROPRIETATE INDUSTRIALA SRL București, Calea Mosilor, nr.258, bl. 4bis, ap.22, sector 2, Tel : 021/2104690 ; Fax : 021/2104793 e-mail : asimri@yahoo.com	DA
2003- 1275	VELICU ANCA	CABINET ENPORA S.R.L. București, Șos. Iancului nr. 7, bl. 109B, sc. B, ap. 46, sector 2, 021712, Tel : 021/2501634, Fax : 021/2507927 e-mail : pop@patents.ro, pop@enpora.com	DA
2003-1277	OPREA MARILENA	V&F INTELLECTUAL PROPERTY CONSULTING S.R.L. București, Str. Mărgelelor nr.6, Bl. 304, sc.4, ap.45, sector 6, Tel: 021/3140283, Fax: 021/3140290, e-mail: opream@vf.ro, GSM: 0722259260	DA
2003-1278	STĂNCESCU ALIN CRISTIAN	LEGAL BRAND S.R.L. București, Str. Nicolae Licăreț nr.1, bl.33, sc.C, ap.107, Tel: 0722607380, legal.brand@easynet.ro	DA

Notă: Listele privind consilierii în proprietate industrială s-au tipărit conform datelor trimise de Camera Națională a Consilierilor în Proprietate Industrială din România. Pentru relații suplimentare, vă rugăm să vă adresați doamnei ing. Doina Țuluca.

ORDIN nr. 03/15.01.2002

În temeiul art. 6 alin. 3 din HG nr. 573/07.09.1998 și a Deciziei Primului Ministru nr. 45/13.03.1998, Directorul General al Oficiului de Stat pentru Invenții și Mărci emite următorul:

ORDIN

Articol unic: Lista centrelor regionale, cuprinzând datele utile și instituțiile gazdă, așa cum sunt prezentate în anexă, se publică în Buletinul Oficial de Proprietate Industrială, împreună cu prezentul Ordin.

Director General
ing. Gábor VARGA

CENTRE REGIONALE PENTRU PROMOVAREA PROPRIETĂȚII INDUSTRIALE ÎN ROMÂNIA

Coordonatorul activității Centrelor Regionale din partea OSIM:

ing. Florin POPA tel: 01 315 19 66/221; 01 315 19 64/221; 314 59 65/221
Fax: 01 312 38 19
Mobil: 0723 33 07 52
E-mail: florin.popa@osim.ro sau office@osim.ro

BACĂU

- str. Libertății nr. 1, Cod 600052, județul Bacău
- tel: 0234/570010 /130, 146
- fax: 0234/571070
- mobil: 0744538409
- e-mail : camerabc@cciabc.ro
- [www.cciabc.ro /servicii.htm](http://www.cciabc.ro/servicii.htm)
- Coordonator activitate Centru: dl. Doru SIMOVICI - Președinte CCIA
- Director centru: ing. Gh. GHIVNICI

BISTRIȚA-NĂSĂUD CAMERA DE COMERȚ, INDUSTRIE ȘI AGRICULTURĂ BISTRIȚA-NĂSĂUD, pentru CRPPPI

- Adresa sediului: str. Petre Ispirescu nr. 15A, Bistrița, Bistrița 420081, județul BISTRIȚA-NĂSĂUD
- Adresa de corespondență: *Oficiul Poștal 1, Căsuța Poștală 18, Bistrița, județul BISTRIȚA NĂSĂUD*
- tel. 0263 230640; 230400; 210038
- fax. 0263 230640; 210039
- e-mail: office@ccibn.elcom.ro
relatii@ccibn.elcom.ro
- Coordonator: dl. Vasile BAR- Președinte CCIA Bistrița
- Responsabil centru: dl. ing. Daniel Cristian BALAN

BRĂILA

- str. Pensionatului nr. 3, C.P. 6-42, Brăila cod 810245, județul BRĂILA
- tel: 0239 612 388
- tel/fax: 0239 613716; 613172; 614324
- e-mail: cciabr@brx.ssibr.ro
- Coordonator: dl. Ioan CHIRIACESCU, Director executiv CCIA
- Responsabil centru: dna. ing. Anca VASILIU

BRAȘOV

- Adresa de vizitare și consultanță: Colina Universității, Corp I
- Adresa de corespondență: Brașov 500500, județul BRAȘOV, O.P.1, C.P. 298
- tel: 0268 412921/196
- fax: 0268 476241
- e-mail : totu@unitbv.ro
- Coordonator activitate Centru: dl. Ioan TOTU, mobil: 0744 520357
- Persoană contact: dna Simona HRITCU

CONSTANȚA

- str. Mircea cel Bătrân nr. 84, bloc MF1, Cod 900658 județul CONSTANȚA
- tel: 0241 618475 ;619854;
- fax: 0241 619454
- e-mail: office@ccina.ro
drc@ccina.ro
- www.ccina.ro
- Coordonator activitate Centru: dl.C. JUGANARU-director executiv CCINA
- persoane contact: dna.ing. Adriana BAROTHI (mobil 07222754416)

dna.cons.jurist I.F.CARSTEA

CRAIOVA

- str. Libertății nr. 15, Corp Administrativ Universitate, cam. 208-209 Craiova cod 200583, județul DOLJ
- tel/fax 0251 134880
- e-mail: inventii@administrativ.ucv.ro
- e-mail: ghmanolea@em.ucv.ro
- www.central.ucv.ro/newwebpg/ciitt/CRPPI.htm
- Coordonator : Prof. univ. dr. Gheorghe MANOLEA - tel : 0744771432
- persoană contact: ing.Catalin NEDELICUT

GALAȚI

- str. Mihai Bravu nr. 46, cod 800208, CCIA Galați, județul GALAȚI
- tel: 0236 460312; 473580
- fax: 0236 460650
- e-mail: camcomin@xnet.ro
- www.cciagl.xnet.ro
- Coordonator : dl. Dan Lilion GOGONCEA- Președinte CCIA Galați
- Responsabil centru: dl. Dumitru GHECENCO

IAȘI

- Universitatea Gheorghe Asachi, Institutul Național de Inventică, Bdul CAROL nr. 3-5, P.O. Box 727- IAȘI -3, cod 700506, județul IAȘI
- tel/fax 0232 214763
- e-mail : bplaht@athena.mt.tuiasi.ro
- Coordonator: dl. Prof. univ. dr. ing. Boris PLAHTEANU

BAIA MARE

- str. Melodiei nr. 2/P3, Baia Mare cod 430353, județul MARAMUREȘ
- tel./ fax : 0262 213753
- e-mail: crpppimm@bic.cdimm.org
: sorin@bic.cdimm.org
: carmen@bic.cdimm.org
- www.crpppimm.cdimm.org
- Coordonator : Nicolae DASCALESCU - Director CDIMM
- Persoane contact: ing. Sorin IANCU - director centru
ing. Carmen NEACSU

ORADEA

- str. Roman Ciorogariu nr. 65, p.o box 211, cod 410009, județul BIHOR
- tel: 0259 417807; 135104; 135202; 135017
- fax: 0259 47 0015
- e-mail: secretariat@ccibh.ro
- Coordonator activitate Centru: dl. Ioan GLAJARU- Președinte CCIA
- persoană contact : dna Mihaela SECARĂ

SFÂNTU GHEORGHE

- județul COVASNA - Sediul ASIMCOV, str. Martinovics nr.2 , O.P.1, C.P. 167 , cod 520009
- tel/fax: 0267 31 81 52
- e-mail: stanciu@planet.ro
- Coordonator: dl. Miklos Levente BAGOLY- Președinte ASIMCOV
- Responsabil centru: dna Adelina STANCIU- telefon : 0744435291

SUCEAVA

- str. Universității nr. 15-17, cod 720229, județul SUCEAVA
- tel. 0230 521506; 520099
- fax.0230 520099; 521506
- e-mail: cci@cci.usv.ro
- Coordonator: dl Ioan HEROIU - Președinte CCIA
- Responsabil centru: cons. jur. Ovidiu DONTU
- persoană contact: ing. Mircea POPOVENIUC tel.direct 0230 523587

TÂRGU MUREȘ

- Centrul Regional de Promovare a Protecției Proprietății Industriale,
- str. Henri COANDĂ nr. 1, cod 540045, județul Mureș
- tel. 0265 269522; fax 0265 263300
- e-mail: plesagho@yahoo.com
- Coordonator: dl. dr. Octavian PLESA - Director General

TIMIȘOARA

- str. Piața Victoriei nr.3 , parter, cod 300030, județul TIMIȘ
- tel. 0256 490766; fax 0256 490311
- e-mail: cpmq@cciat.ro sau
ccda@cciat.ro
- www.cciat.ro
- Coordonator: dl. Emil MATEESCU - Președinte CCIA
- Responsabil centru: Aurelia CHIRA - consilier

În atenția consilierilor în proprietate industrială și a mandatarilor autorizați

Stimate doamne,
Stimați domni,

Editura OSIM vă oferă posibilitatea de a face cunoscute, în țară și străinătate, produsele și serviciile firmelor dumneavoastră, prin prezentarea de reclame în cadrul publicațiilor OSIM (alb-negru și color, text și/sau imagini, în limba română sau într-o limbă de circulație internațională), publicații ce sunt difuzate și la 45 de oficii de proprietate industrială din întreaga lume (și două baze de date internaționale, Derwent și Chemical Abstract).

Precizăm că reclamele care contravin ordinii publice sau bunelor moravuri, sau materialele care vin în contradicție cu politica editorială a OSIM nu vor fi publicate.

De asemenea, menționăm că reclamele vor putea fi publicate la sfârșitul publicațiilor sau pe **coperta 3**, policromie, - **numai** pentru reclame de **dimensiunea 20,5 x 29,5 cm.**

Tarifele pentru publicitate sunt:

Tarifele de bază: (€/cm²)

Pagini alb-negru (fotografii, imagini): 0,5

Pagini color (policromie/fotografii, imagini): 1,0

Plata se va face în LEI, la cursul BNR din ziua facturării.

Pentru diverse anunțuri (text/alb-negru), tarifele sunt în LEI

Anunțuri: 2000 LEI/cuvânt

Anunțuri pe negativ: 3000 LEI/cuvânt

Anunțuri într-o limbă străină: 5000 LEI/cuvânt

Colegiul de redacție

Bogdan Boreschievici - *Director Direcția CNIS*

Cristina-Maria Bararu - *Șef Serviciu Editură - Tipografie*

Mihaela Târcolea - *Consilier editorial*

Cristina Stamate- *Redactor responsabil BOPI - Secțiunea Invenții*

Daniela Ocheană- *Tehnoredactor*

Bogdana Codrean- *Procesare computerizată imagini*

Ștefania Dumitrescu - *Secretar de redacție*



Editare și tehnoredactare computerizată: **Editura OSIM®**

Coperta: Cristina-Maria Bararu
Inscripționat sub comanda nr. 26/2005, la
Tipografia OFICIULUI DE STAT PENTRU INVENȚII ȘI MĂRCI, BUCUREȘTI

Dirrecția - Redacția - Administrația
OFICIUL DE STAT PENTRU INVENȚII ȘI MĂRCI
Str. Ion Ghica nr. 5, Sector 3, telefon: + 401 315.19.66; + 401 314.21.02;
fax: + 401 312.38.19
e-mail: editura@osim.ro [http: www.osim.ro](http://www.osim.ro)
BUCUREȘTI - ROMÂNIA

Tehnoredactare și tipar: OFICIUL DE STAT PENTRU INVENȚII ȘI MĂRCI